

ΤΟΜΗ 2-Τ01

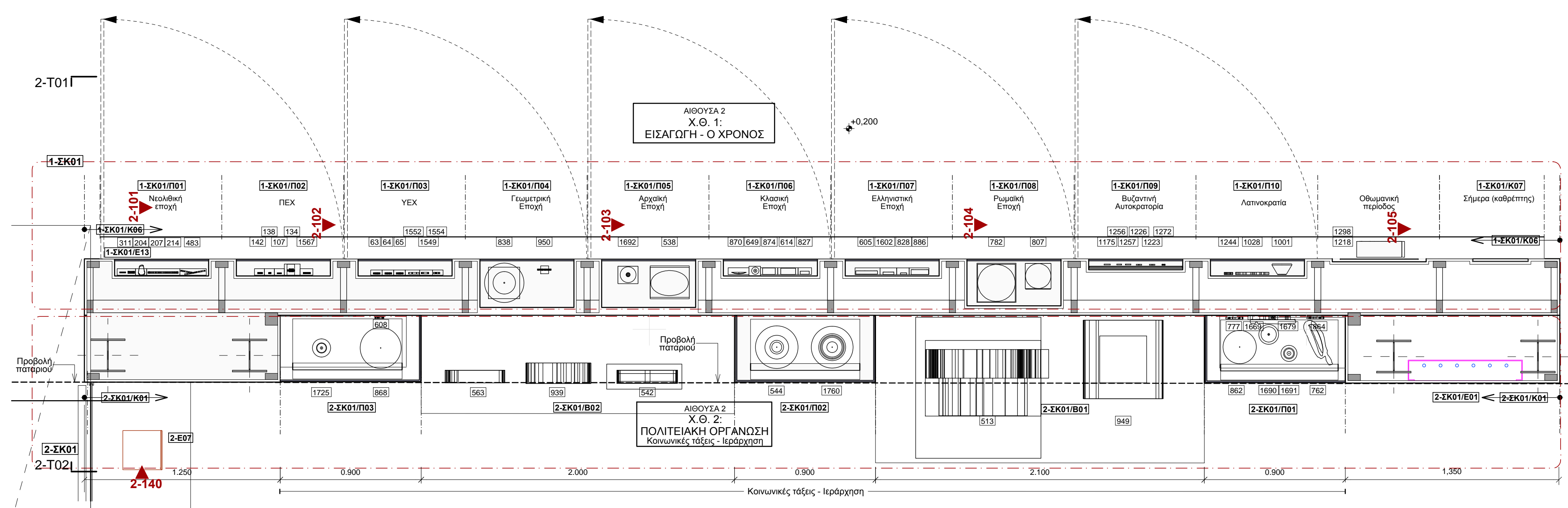

ΚΑΤΟΨΗ ΚΑΤΑΣΚΕΥΗΣ 2-ΣΚ01, 2-ΣΚ02 (X.Θ.1: Ο ΧΡΟΝΟΣ - X.Θ.2: ΚΟΙΝΩΝΙΚΕΣ ΤΑΞΕΙΣ - ΙΕΡΑΡΧΗΣΗ)

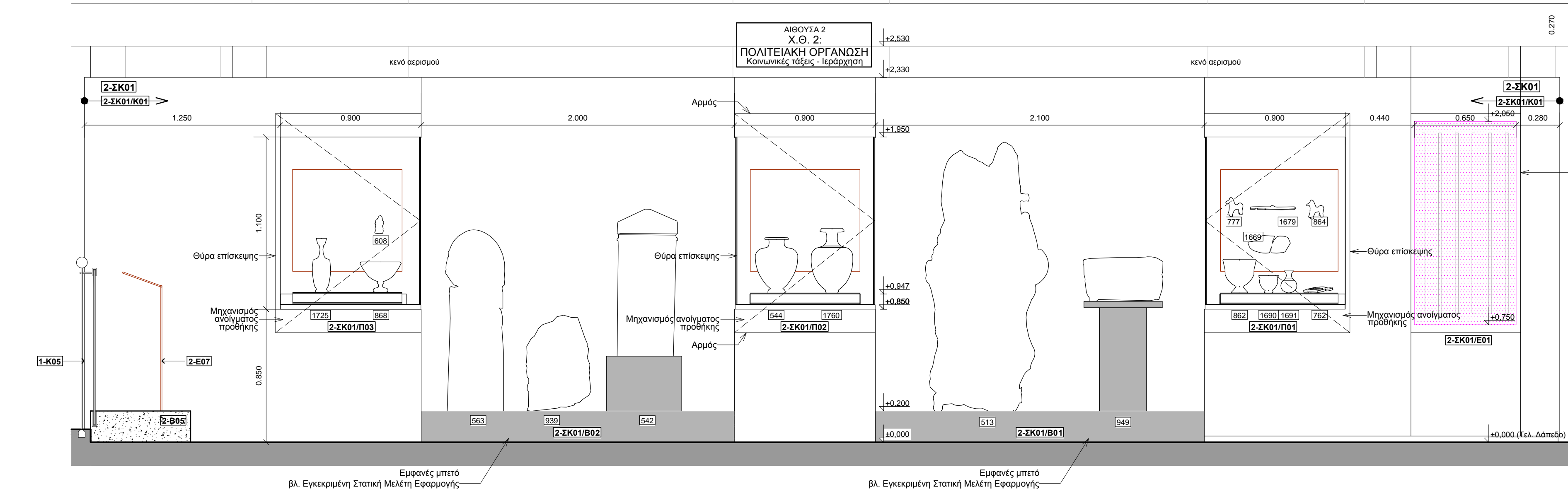

ΤΟΜΗ 2-Τ02

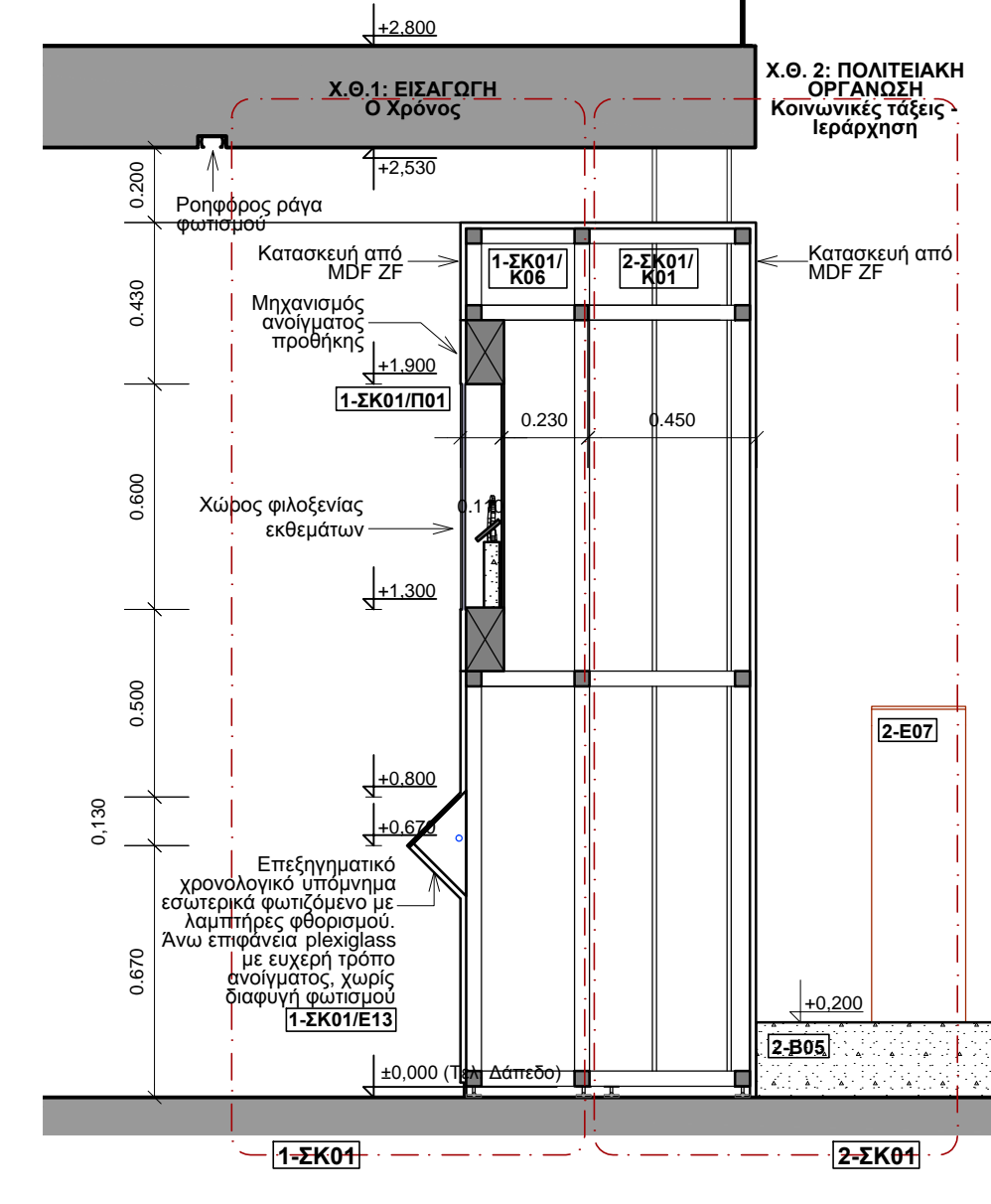

ΛΕΠΤ 2-101

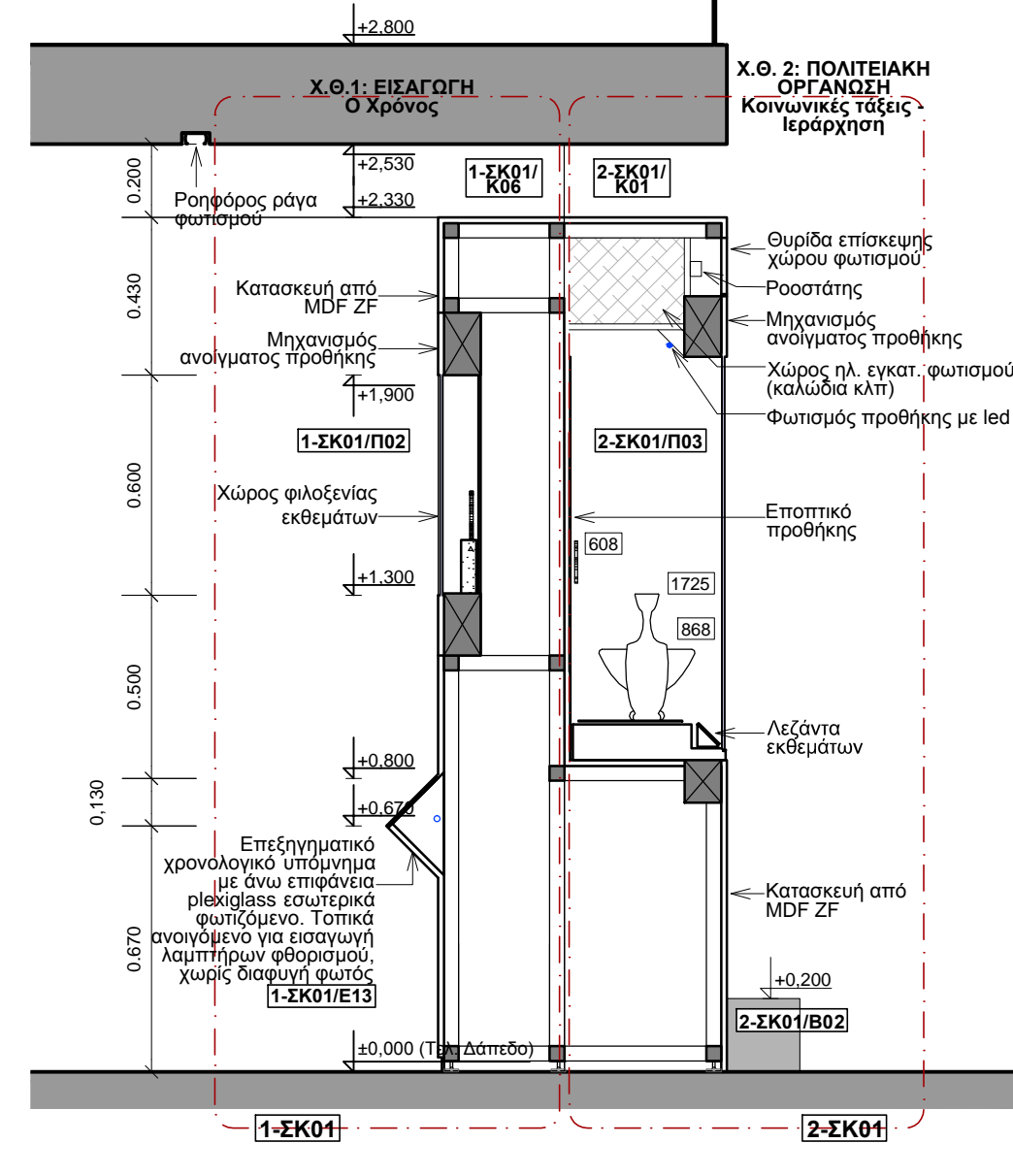

ΛΕΠΤ 2-102

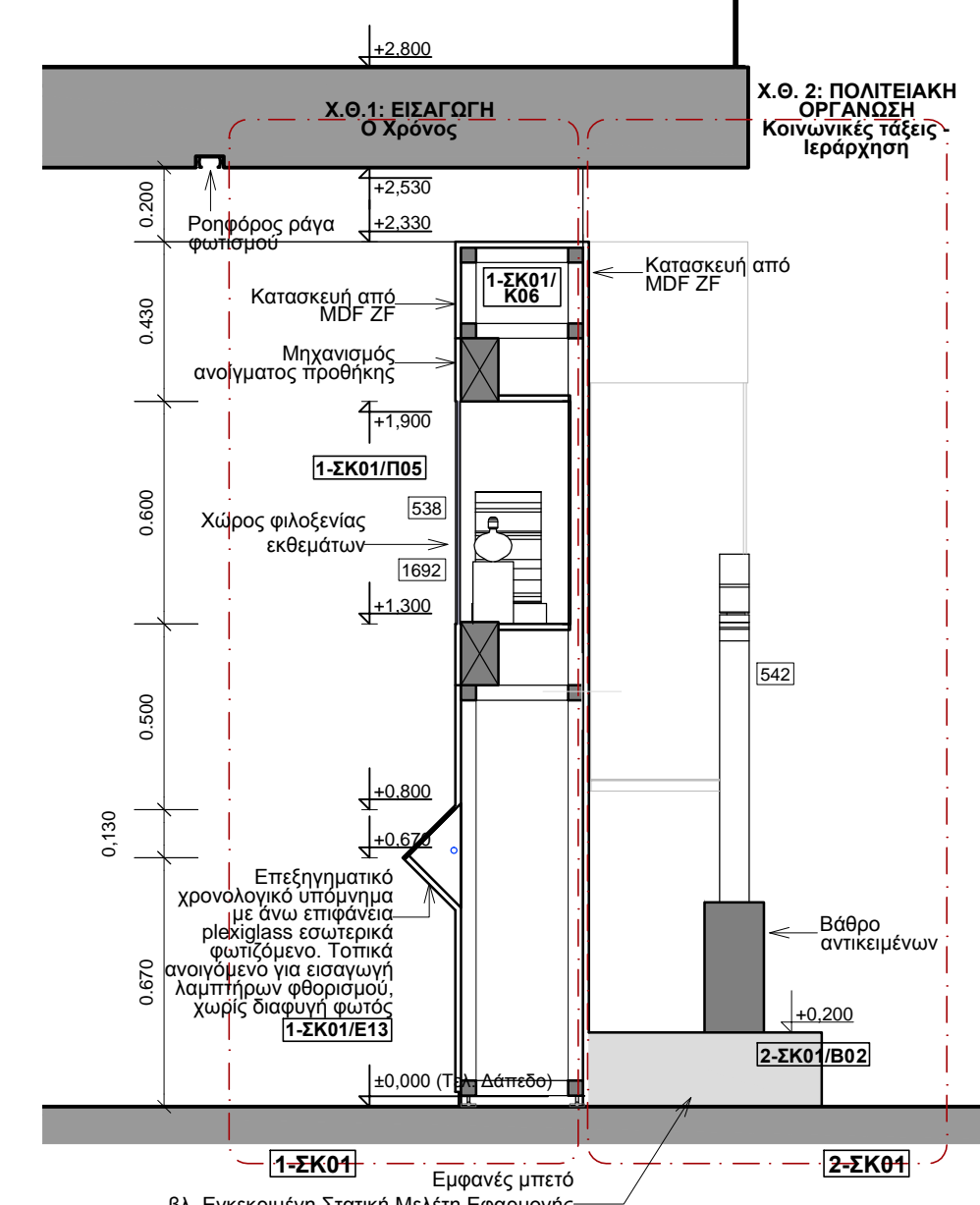

ΛΕΠΤ 2-103

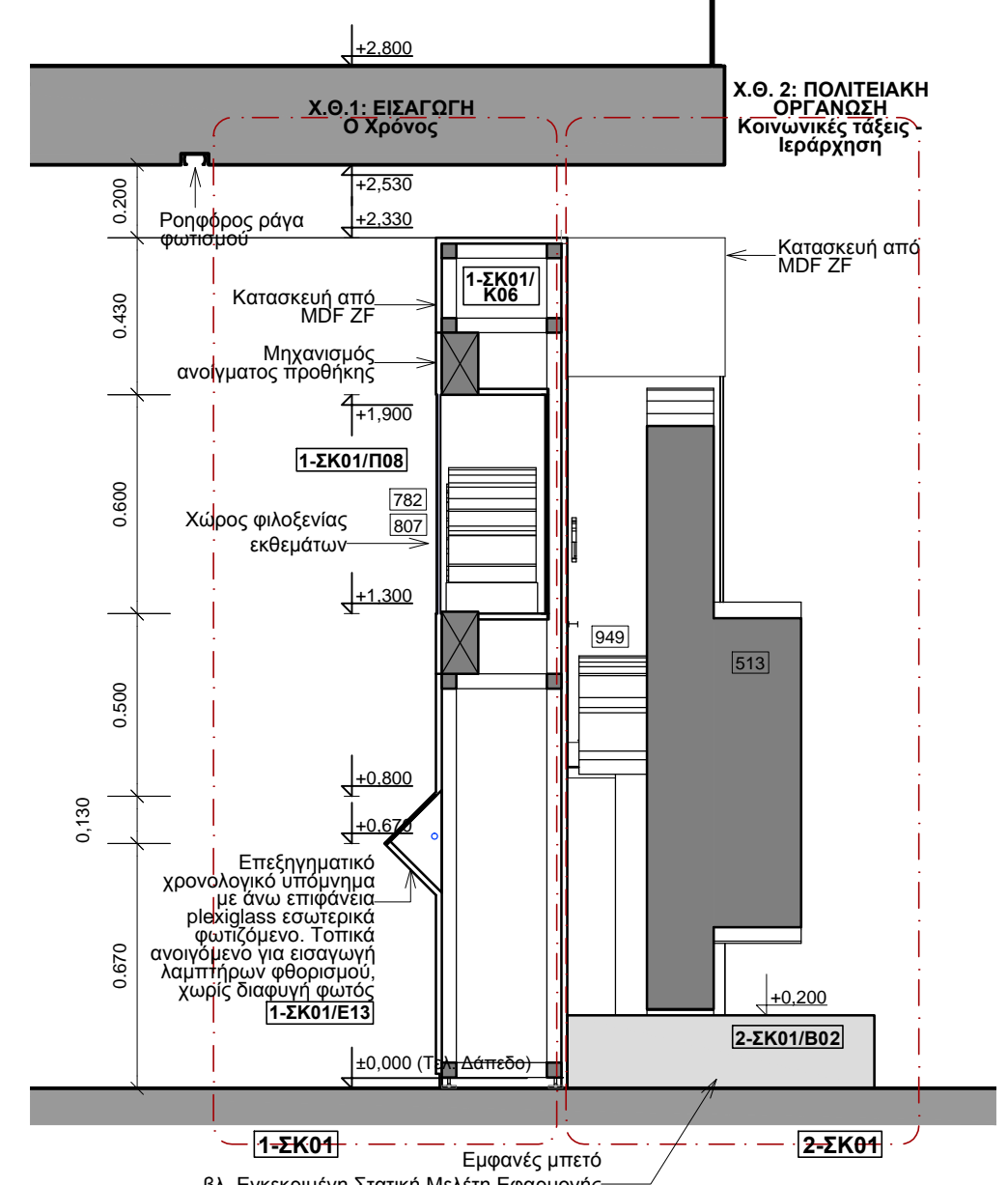

ΛΕΠΤ 2-104

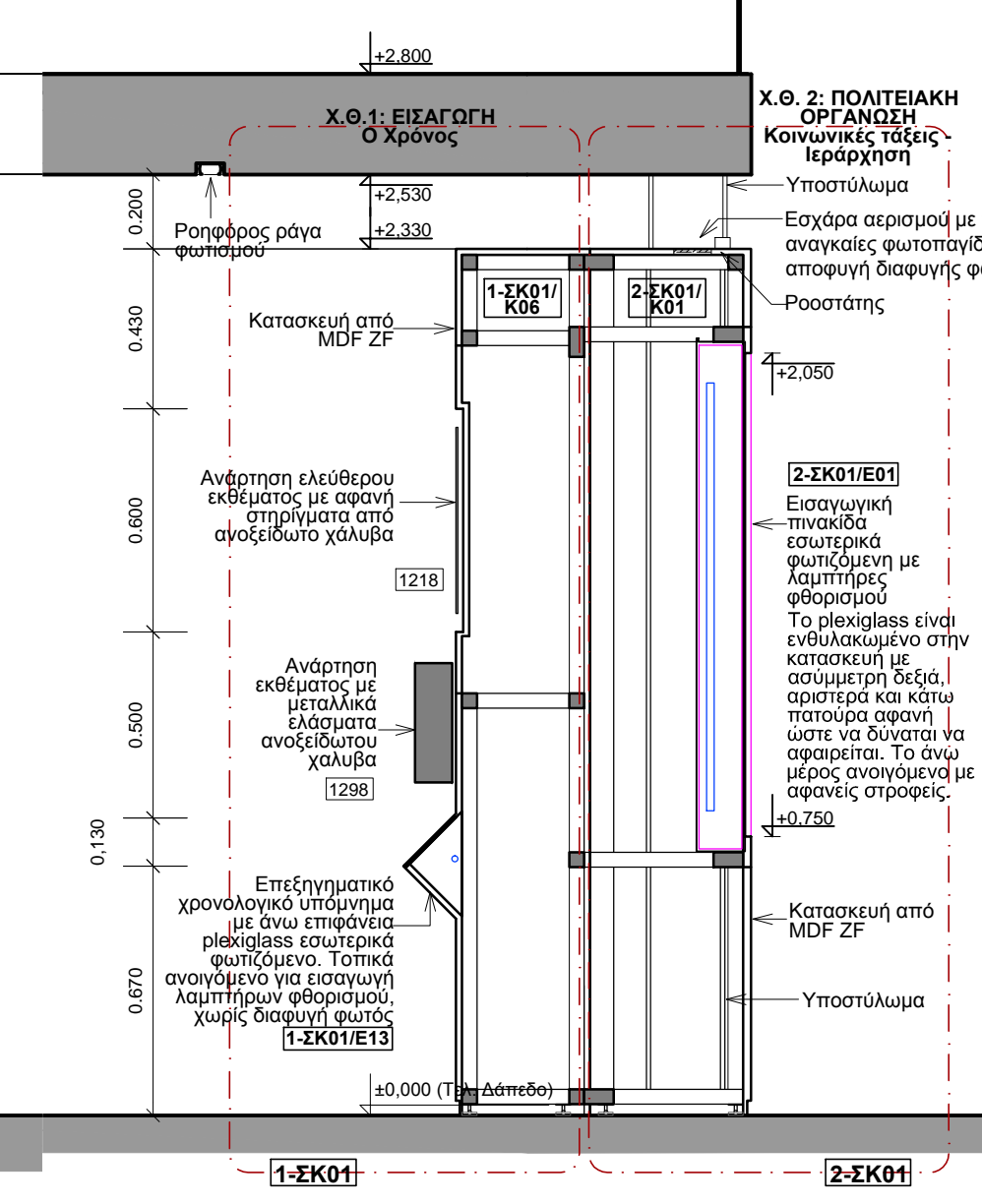

ΛΕΠΤ 2-105

ΕΛΛΗΝΙΚΗ ΔΗΜΟΚΡΑΤΙΑ
ΥΠΟΥΡΓΕΙΟ ΠΟΛΙΤΙΣΜΟΥ & ΑΘΛΗΤΙΣΜΟΥ ● ΕΡΕΥΝΑ ΑΡΧΑΙΟΤΗΤΩΝ ΕΥΒΟΙΑΣ

ΕΠΙΣΚΕΥΗ ΚΑΙ ΜΕΤΑΤΡΟΠΗ ΤΟΥ ΚΤΗΡΙΟΥ "ΑΡΕΘΟΥΣΑ" ΣΤΗ ΧΑΛΚΙΔΑ ΣΕ ΔΙΑΧΡΟΝΙΚΟ ΜΟΥΣΕΙΟ

ΜΟΥΣΕΙΟΓΡΑΦΙΚΗ ΜΕΛΕΤΗ

ΣΤΑΔΙΟ ΜΕΛΕΤΗΣ: ΜΕΛΕΤΗ ΕΦΑΡΜΟΓΗΣ

ΣΧΕΔΙΑΣΤΕΣ ΜΕΛΕΤΗΣ ΕΦΑΡΜΟΓΗΣ: ΑΛΕΞΑΝΔΡΑ ΣΑΓΙΑ, ΑΡΧΙΤΕΚΤΟΝ ΜΗΧΑΝΙΚΟΣ, ΑΝΔΡΕΑΣ ΚΑΡΑΥΑΝΟΣ, ΑΝΕΣΤΗΣ ΠΑΡΙΣΗ, ΑΡΧΙΤΕΚΤΟΝ ΜΗΧΑΝΙΚΟΣ, ΣΠΥΡΟΣ ΠΑΠΙΔΑΣ, ΑΡΧΙΤΕΚΤΟΝ ΜΗΧΑΝΙΚΟΣ, ΣΥΝΕΡΓΟΙ: ΝΙΚΟΣ ΚΥΡΙΑΚΟΠΟΥΛΟΣ, ΑΡΧΙΤΕΚΤΟΝ ΜΗΧΑΝΙΚΟΣ

ΜΟΥΣΕΙΟΓΡΑΦΙΚΗ ΣΥΣΤΗΜΙΚΗ ΠΑΡΩΝ ΚΑΛΩΔΑΓΓΙΑΡΑ ΑΡΧΙΤΕΚΤΟΝ ΜΗΧΑΝΙΚΟΣ, ΜΑΡΙΑ - ΝΙΚΗ ΚΟΥΤΣΟΥΚΟΥ, ΑΡΧΙΤΕΚΤΟΝΟΣ, ΔΗΜΗΤΡΙΟΣ ΣΤΕΦΑΝΙΔΗΣ, ΓΙΑΝΝΗΣ ΧΑΙΡΕΤΑΚΗΣ, ΑΡΧΙΤΕΚΤΟΝΟΣ

ΥΠΟΜΝΗΜΑ

- 1.001 Αριθμός εκθέματος
- 1.Κ01 Αριθμηση κατασκευών
- 1.Ε01 Αριθμηση επισκεπτικής πινακίδας
- 4.1.0 Σελίδα χώρου
- 1.0.000.0 Α.Α. Κατάσταση
- 1.0.000.1 Α.Α.1. Φύλλο
- 1.0.000.2 Α.Α.2. Κατάσκευας
- 1.0.000.3 Α.Α.3. Κατάσκευας
- 1.0.000.4 Α.Α.4. Κατάσκευας
- 1.0.000.5 Α.Α.5. Κατάσκευας
- 1.0.000.6 Α.Α.6. Κατάσκευας
- 1.0.000.7 Α.Α.7. Κατάσκευας
- 1.0.000.8 Α.Α.8. Κατάσκευας
- 1.0.000.9 Α.Α.9. Κατάσκευας
- 1.0.000.10 Α.Α.10. Κατάσκευας
- 1.0.000.11 Α.Α.11. Κατάσκευας
- 1.0.000.12 Α.Α.12. Κατάσκευας
- 1.0.000.13 Α.Α.13. Κατάσκευας
- 1.0.000.14 Α.Α.14. Κατάσκευας
- 1.0.000.15 Α.Α.15. Κατάσκευας
- 1.0.000.16 Α.Α.16. Κατάσκευας
- 1.0.000.17 Α.Α.17. Κατάσκευας
- 1.0.000.18 Α.Α.18. Κατάσκευας
- 1.0.000.19 Α.Α.19. Κατάσκευας
- 1.0.000.20 Α.Α.20. Κατάσκευας

ΘΕΜΑ ΣΧΕΔΙΟΥ: X.Θ.1: Ο ΧΡΟΝΟΣ - X.Θ.2: ΚΟΙΝ. ΤΑΞΕΙΣ (ΣΥΝΘ. ΚΑΤΑΣΚΕΥΗ 2-ΣΚ01 & 2-ΣΚ02) ΚΑΤΟΨΗ - ΤΟΜΕΣ - ΟΨΕΙΣ

ΚΛΙΜΑΚΑ 1:20

ΑΘΗΝΕΣ, ΣΕΠΤΕΜΒΡΙΟΣ 2018

ΑΠΡΙΛΙΟΣ 2018

ΥΠΟΜΝΗΜΑ

- 1.001 Αριθμός εκθέματος
- 1.Κ01 Αριθμηση κατασκευών
- 1.Ε01 Αριθμηση επισκεπτικής πινακίδας
- 4.1.0 Σελίδα χώρου
- 1.0.000.0 Α.Α. Κατάσταση
- 1.0.000.1 Α.Α.1. Φύλλο
- 1.0.000.2 Α.Α.2. Κατάσκευας
- 1.0.000.3 Α.Α.3. Κατάσκευας
- 1.0.000.4 Α.Α.4. Κατάσκευας
- 1.0.000.5 Α.Α.5. Κατάσκευας
- 1.0.000.6 Α.Α.6. Κατάσκευας
- 1.0.000.7 Α.Α.7. Κατάσκευας
- 1.0.000.8 Α.Α.8. Κατάσκευας
- 1.0.000.9 Α.Α.9. Κατάσκευας
- 1.0.000.10 Α.Α.10. Κατάσκευας
- 1.0.000.11 Α.Α.11. Κατάσκευας
- 1.0.000.12 Α.Α.12. Κατάσκευας
- 1.0.000.13 Α.Α.13. Κατάσκευας
- 1.0.000.14 Α.Α.14. Κατάσκευας
- 1.0.000.15 Α.Α.15. Κατάσκευας
- 1.0.000.16 Α.Α.16. Κατάσκευας
- 1.0.000.17 Α.Α.17. Κατάσκευας
- 1.0.000.18 Α.Α.18. Κατάσκευας
- 1.0.000.19 Α.Α.19. Κατάσκευας
- 1.0.000.20 Α.Α.20. Κατάσκευας

Χωρικός Ουλύκακας 2 Πολιτιστική Οργάνωση

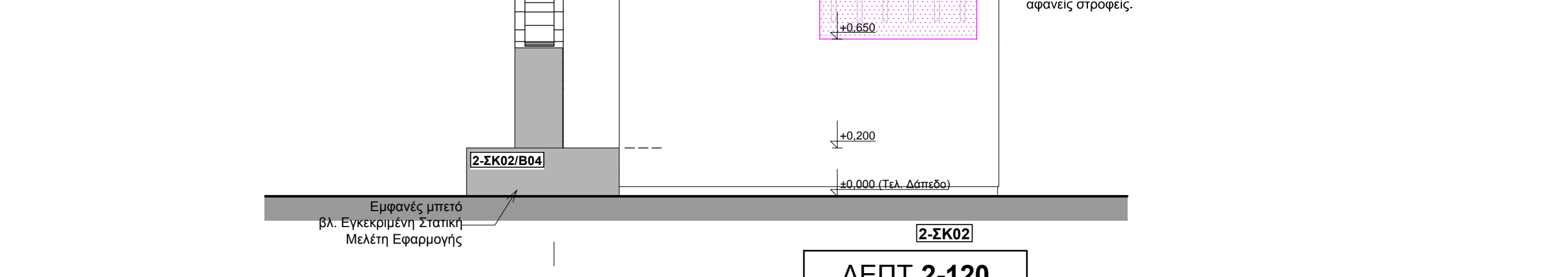
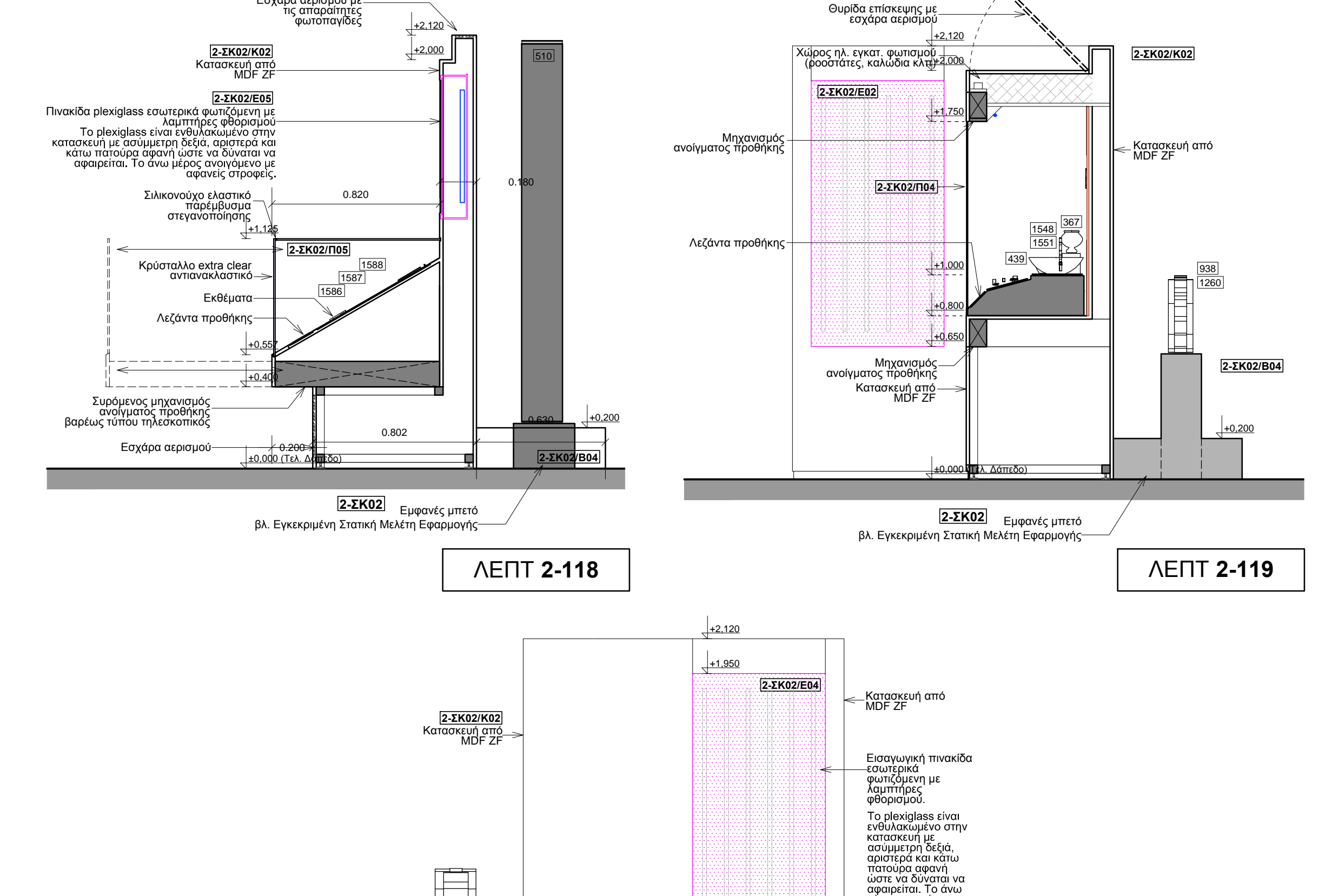
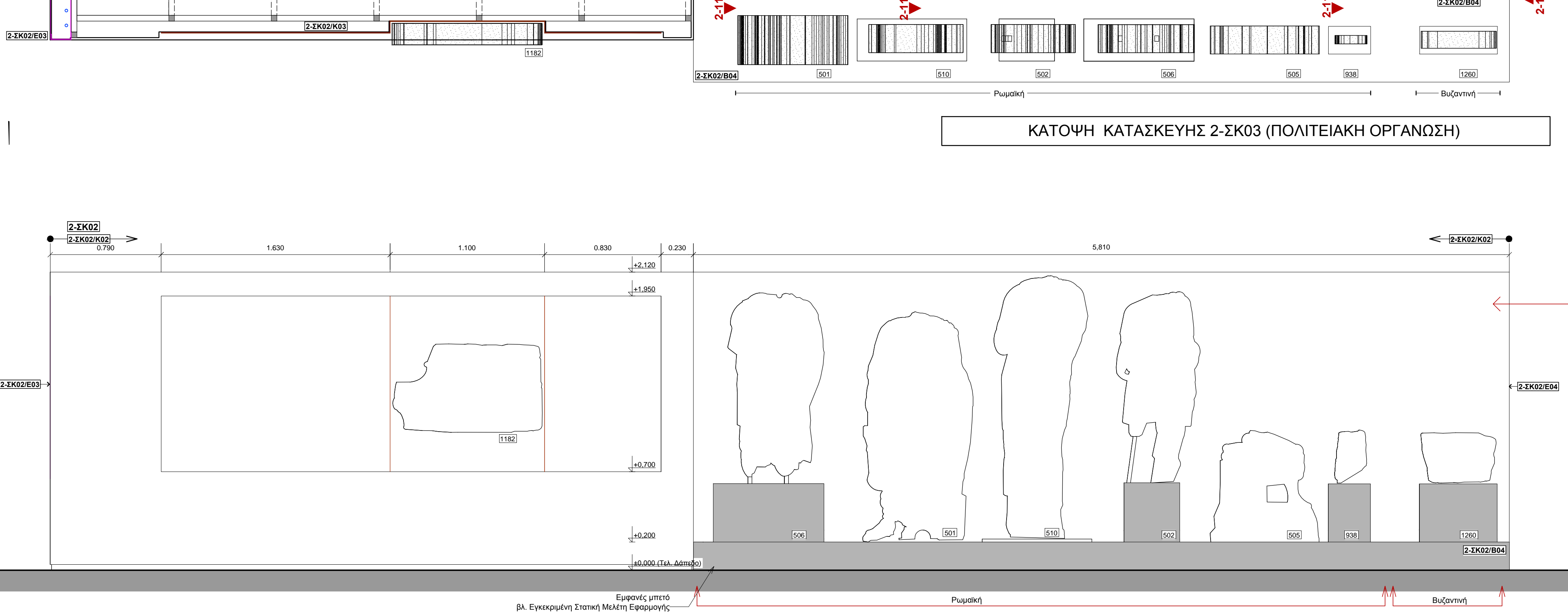
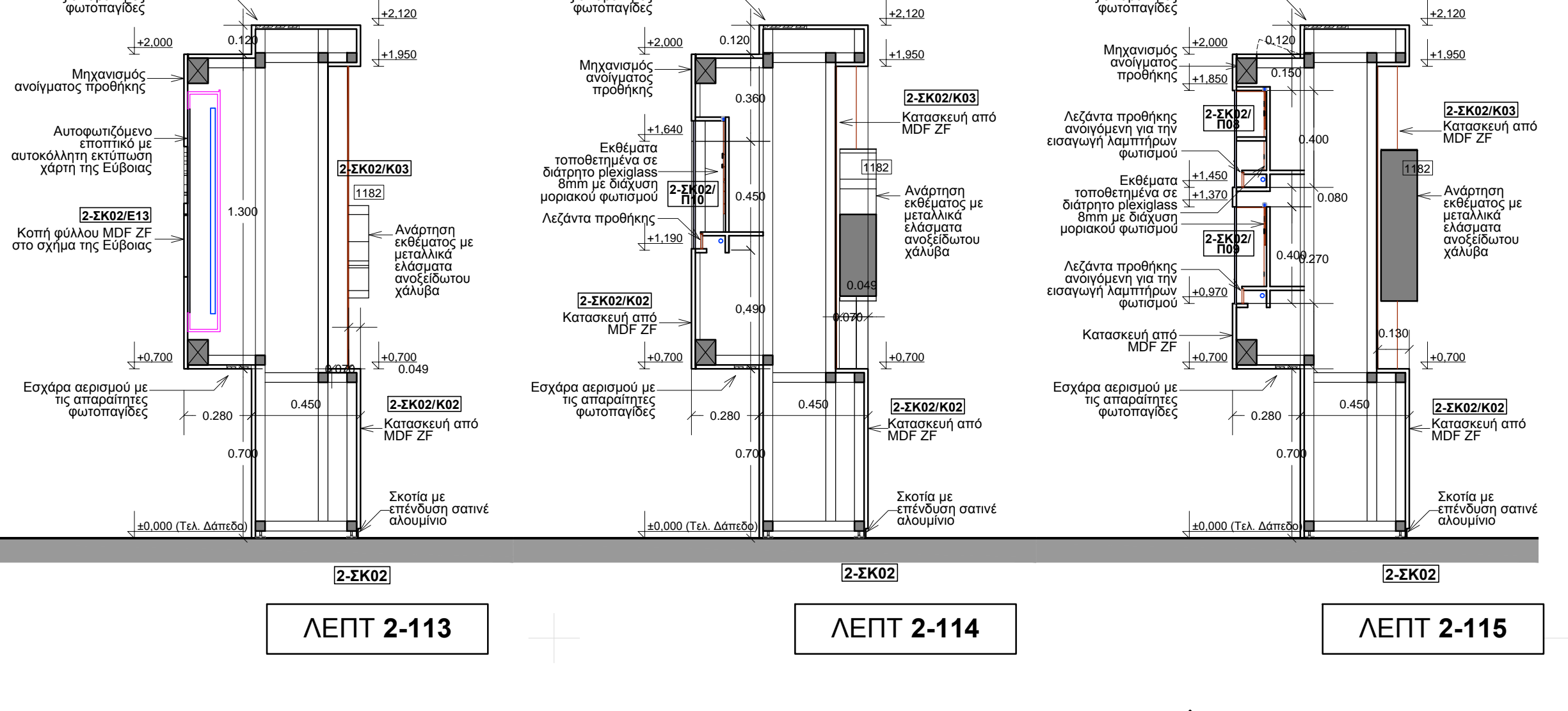
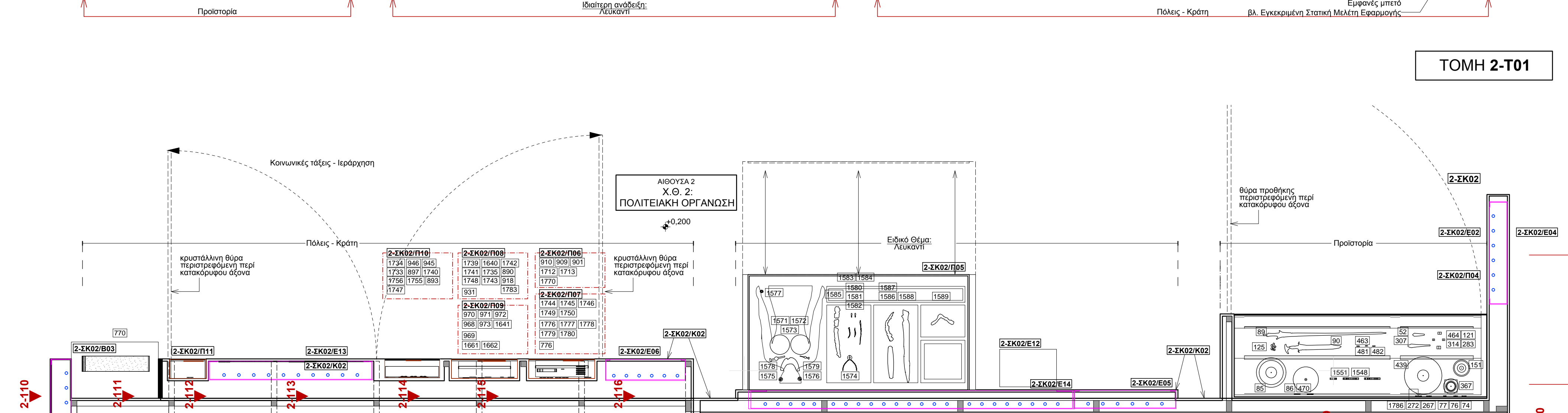
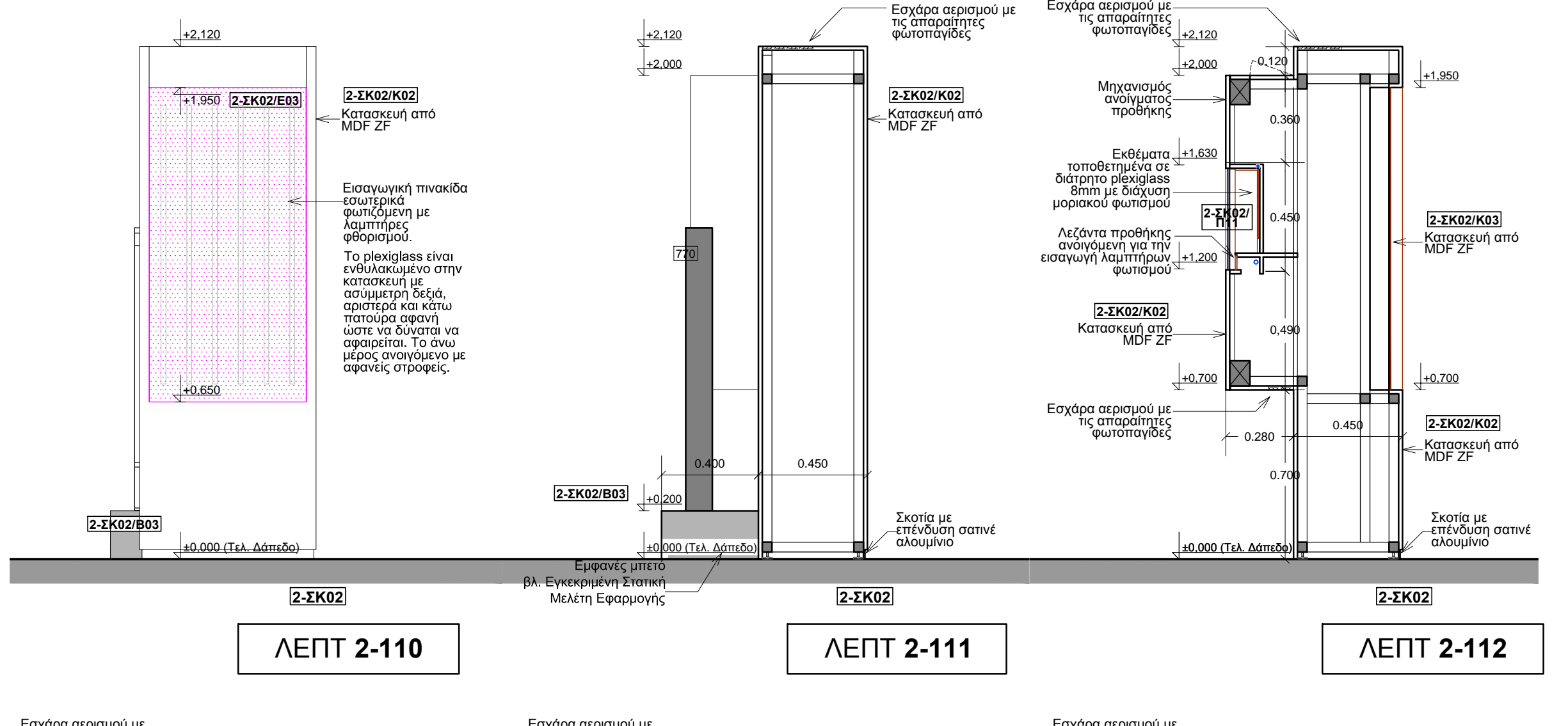
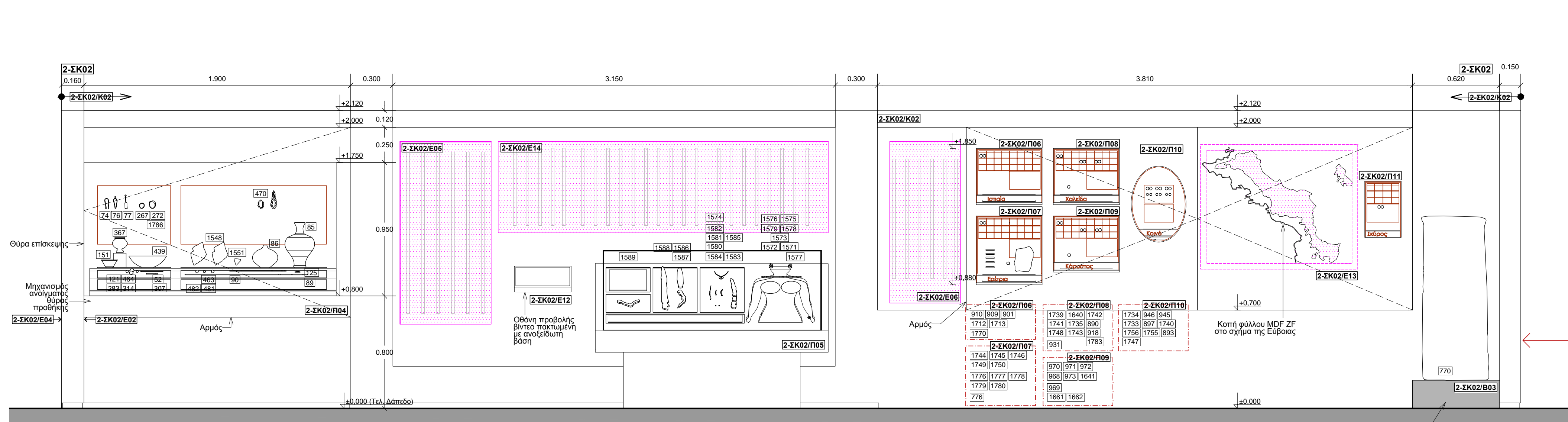

ΕΛΛΗΝΙΚΗ ΔΗΜΟΚΡΑΤΙΑ
ΥΠΟΥΡΓΕΙΟ ΠΟΛΙΤΙΣΜΟΥ & ΘΡΗΣΚΕΥΜΑΤΩΝ ● ΕΡΕΥΝΑ ΑΡΧΑΙΟΤΗΤΩΝ ΕΥΒΟΙΑΣ

ΕΠΙΣΚΕΥΗ ΚΑΙ ΜΕΤΑΤΡΟΠΗ ΤΟΥ ΚΤΗΡΙΟΥ "ΑΡΕΘΟΥΣΑ" ΣΤΗ ΧΑΛΚΙΔΑ ΣΕ ΔΙΑΧΡΟΝΙΚΟ ΜΟΥΣΕΙΟ

ΜΟΥΣΕΙΟΓΡΑΦΙΚΗ ΜΕΛΕΤΗ

ΣΤΑΔΙΟ ΜΕΛΕΤΗΣ ΜΕΛΕΤΗ ΕΦΑΡΜΟΓΗΣ

ΘΕΜΑ ΣΧΕΔΙΟΥ
ΑΛΕΞΑΝΔΡΑ ΣΑΓΙΑ
ΑΡΧΙΤΕΚΤΟΝΙΚΗ ΜΗΡΑΝΔΟΣ
ΑΡΧΙΤΕΚΤΟΝΙΚΟΣ ΣΧΕΔΙΑΣΤΗΣ
ΑΝΕΣΤΗ ΠΑΡΙΣΗ
ΑΡΧΙΤΕΚΤΟΝΙΚΗ ΜΗΡΑΝΔΟΣ
ΣΠΥΡΟΣ ΠΑΠΙΔΑΣ
ΑΡΧΙΤΕΚΤΟΝΙΚΗ ΜΗΡΑΝΔΟΣ
ΝΙΚΟΣ ΚΥΡΙΑΚΟΠΟΥΛΟΣ
ΑΡΧΙΤΕΚΤΟΝΙΚΗ ΜΗΡΑΝΔΟΣ

ΜΟΥΣΕΙΟΓΡΑΦΙΚΗ ΣΥΣΤΗΜΑΤΩΝ ΠΑΡΗ ΚΑΛΑΜΑΡΑ ΑΡΧΙΤΕΚΤΟΝΙΚΗ ΜΗΡΑΝΔΟΣ ΠΑΡΗ ΚΑΛΑΜΑΡΑ ΑΡΧΙΤΕΚΤΟΝΙΚΗ ΜΗΡΑΝΔΟΣ ΝΙΚΟΣ ΚΥΡΙΑΚΟΠΟΥΛΟΣ ΑΡΧΙΤΕΚΤΟΝΙΚΟΣ ΣΧΕΔΙΑΣΤΗΣ ΓΙΑΝΝΗΣ ΧΑΙΡΕΤΑΚΗΣ ΑΡΧΙΤΕΚΤΟΝΟΣ

ΚΛΙΜΑΚΑ 1:20

ΑΠΡΙΛΙΟΣ 2018

ΥΠΟΜΝΗΜΑ

- Αριθμηση εκθέματος
- Αριθμηση κατασκευής
- Αριθμηση επισκεπτικής πινακίδας
- Σημεία χώρου
- Υπόγειο κελύφους κτηρίου
- Χωροθέτηση εκθέσεων - Κίνηση επισκεπτών
- Γενική ταύρ
- Απομείωση κατασκευής
- Επισκεπτικό αυτοφυλάξιμο
- Αλείονα - επισκεπτικό
- Γυαλί
- Φυσιολογικό φως

Χωρικός Θύλακας 2 Πολιτιστική Οργάνωση

ΠΡΟΗΚΗ 2-Π23 & ΛΕΖΑΝΤΑ 2-Ε08

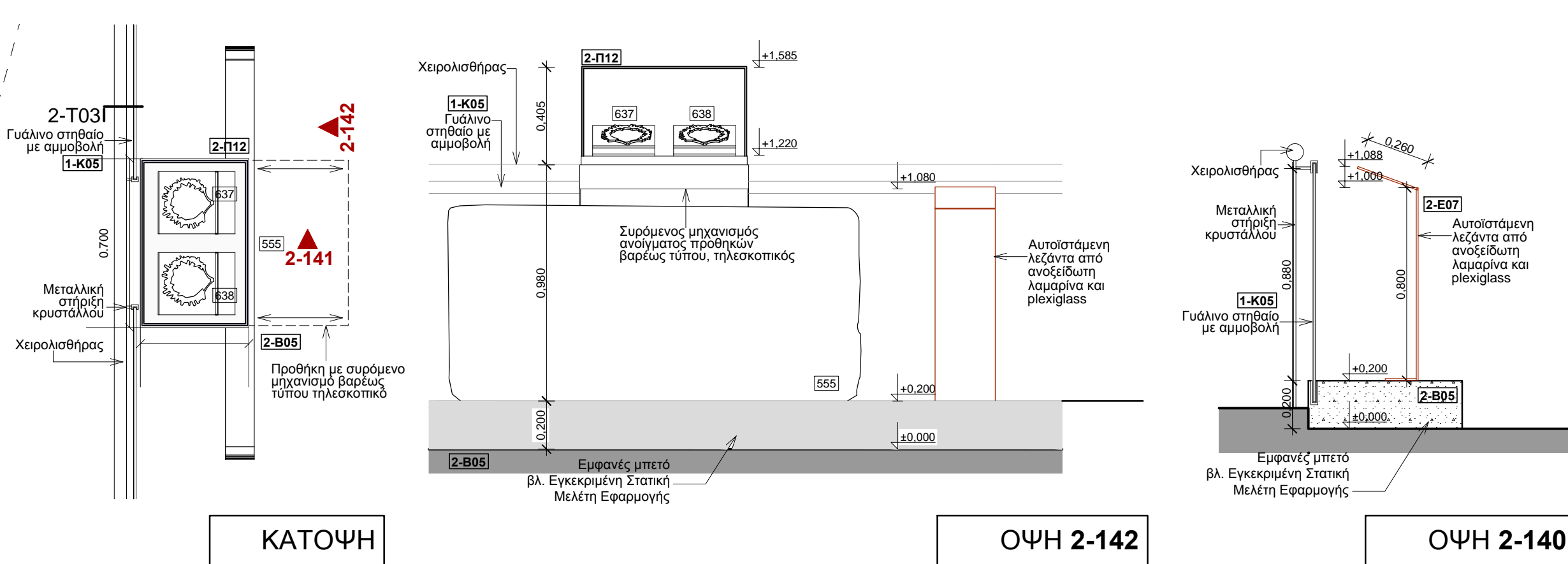

ΚΑΤΑΣΚΕΥΗ 2-Κ04

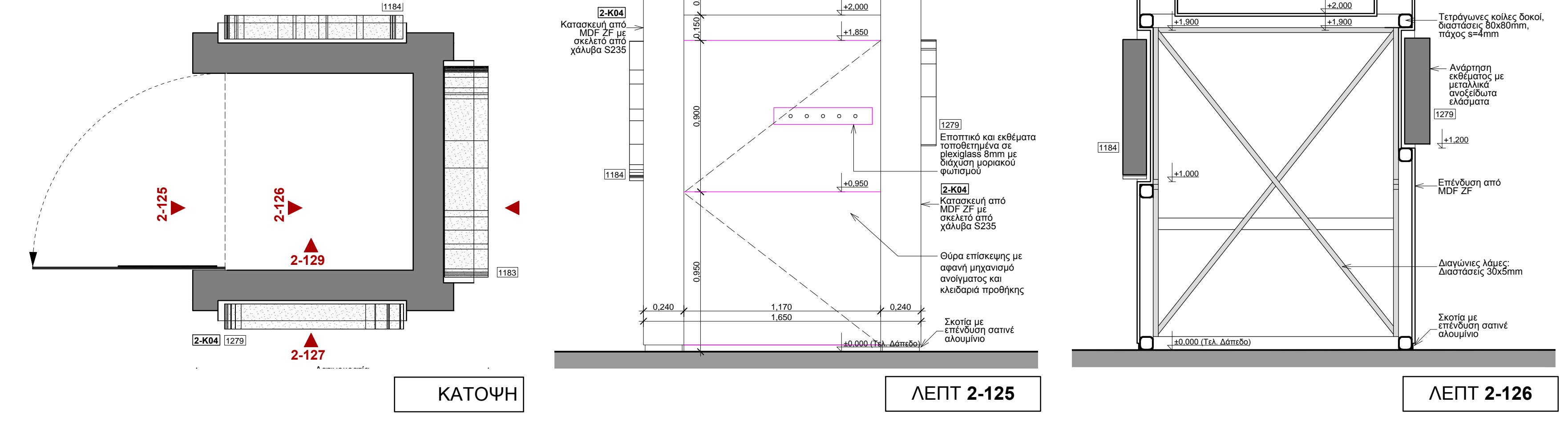

ΚΑΤΑΣΚΕΥΗ 2-Β07

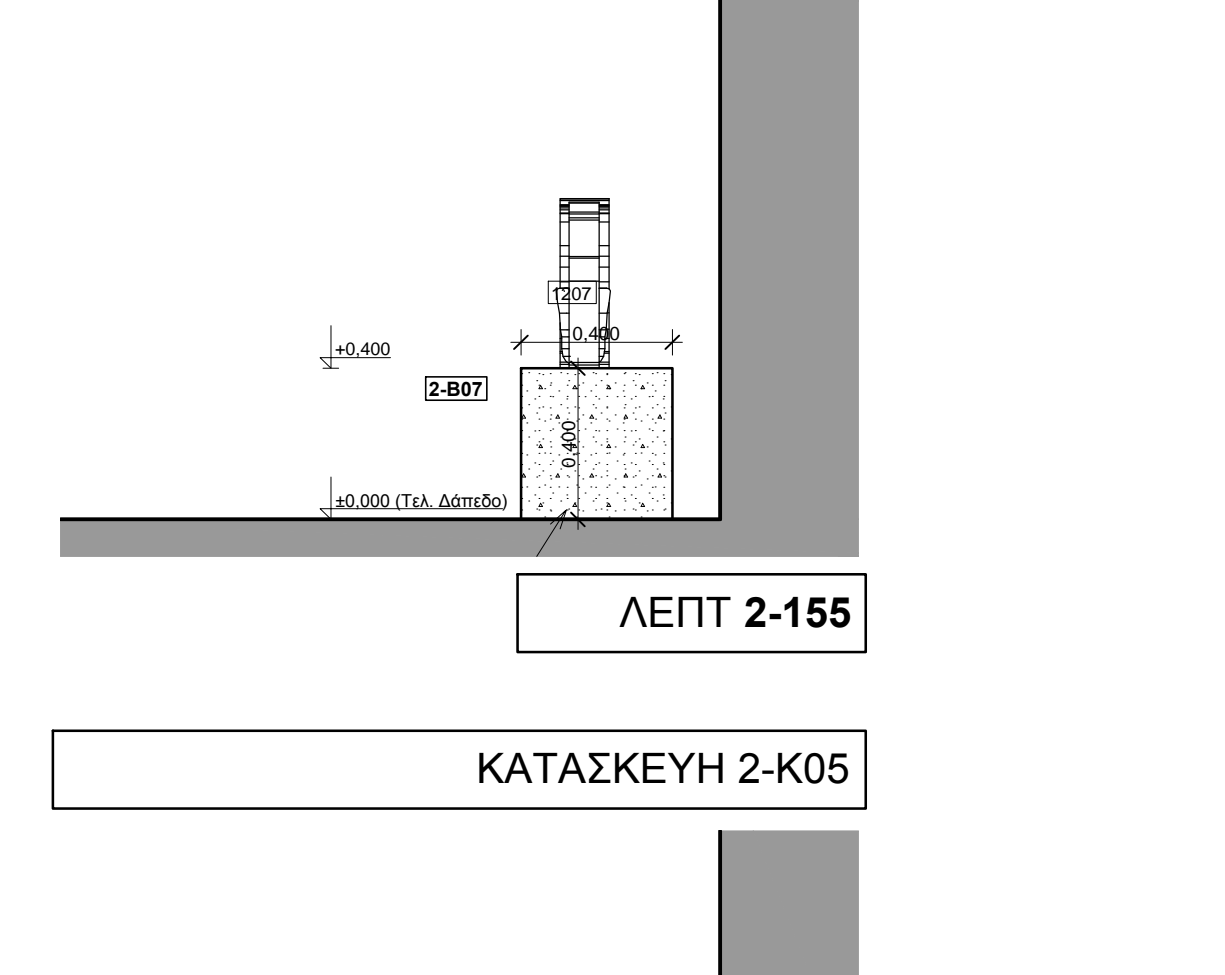

ΚΑΤΑΣΚΕΥΗ 2-Κ05

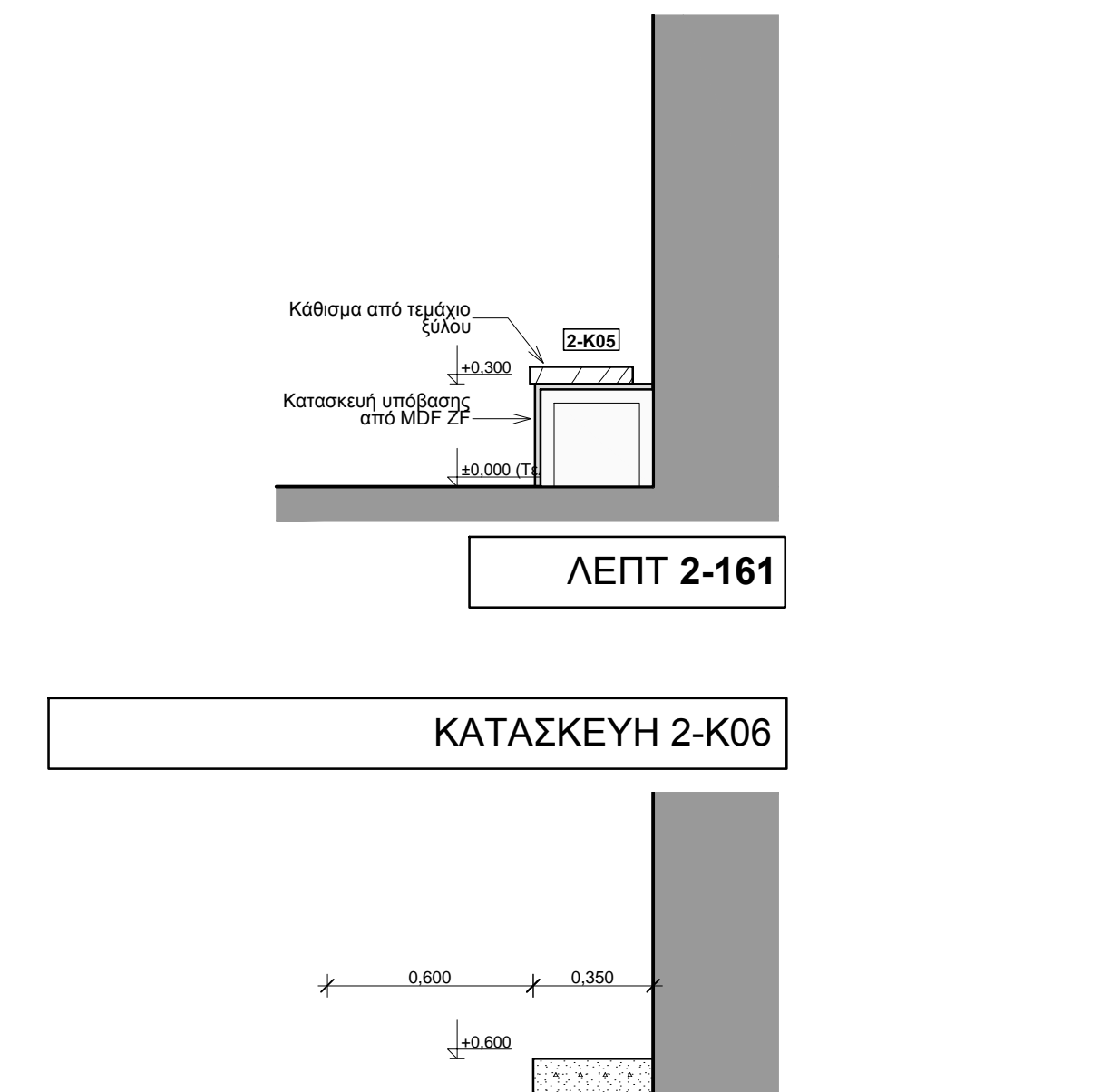

ΚΑΤΑΣΚΕΥΗ 2-Κ06

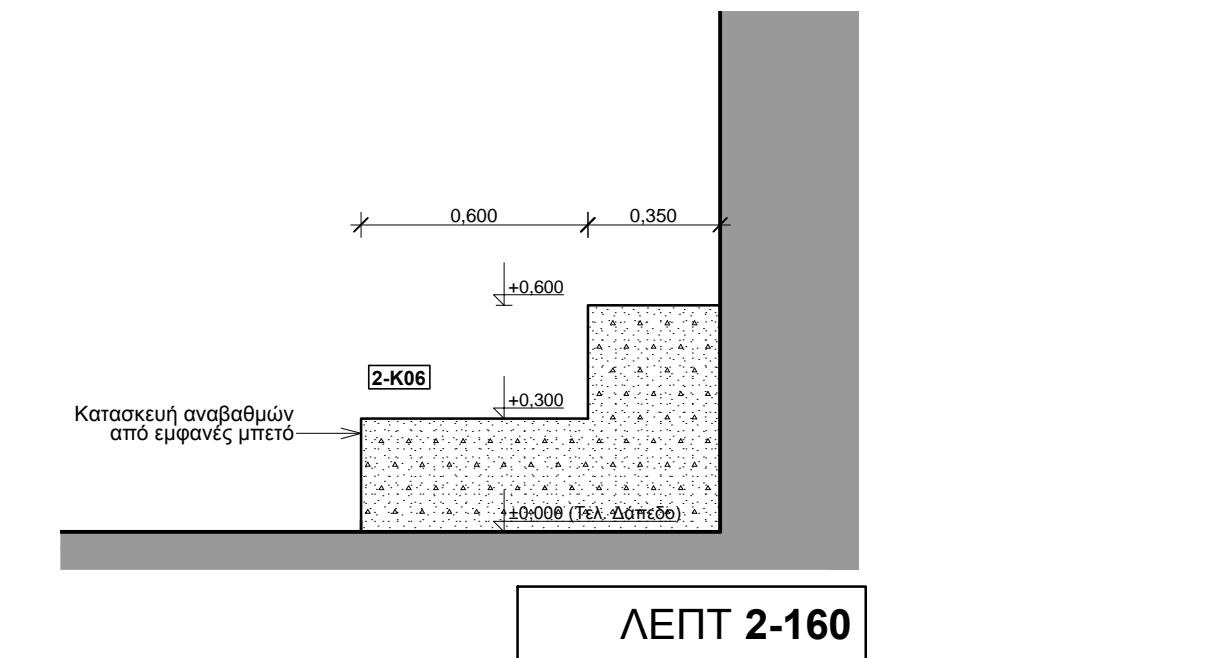

ΑΥΤΟΚΡΑΤΟΡΙΕΣ: ΠΡΟΗΚΕΣ 2-Π24, 2-Π25, 2-Π26 & ΒΑΘΡΑ 2-Β06, 2-Β07

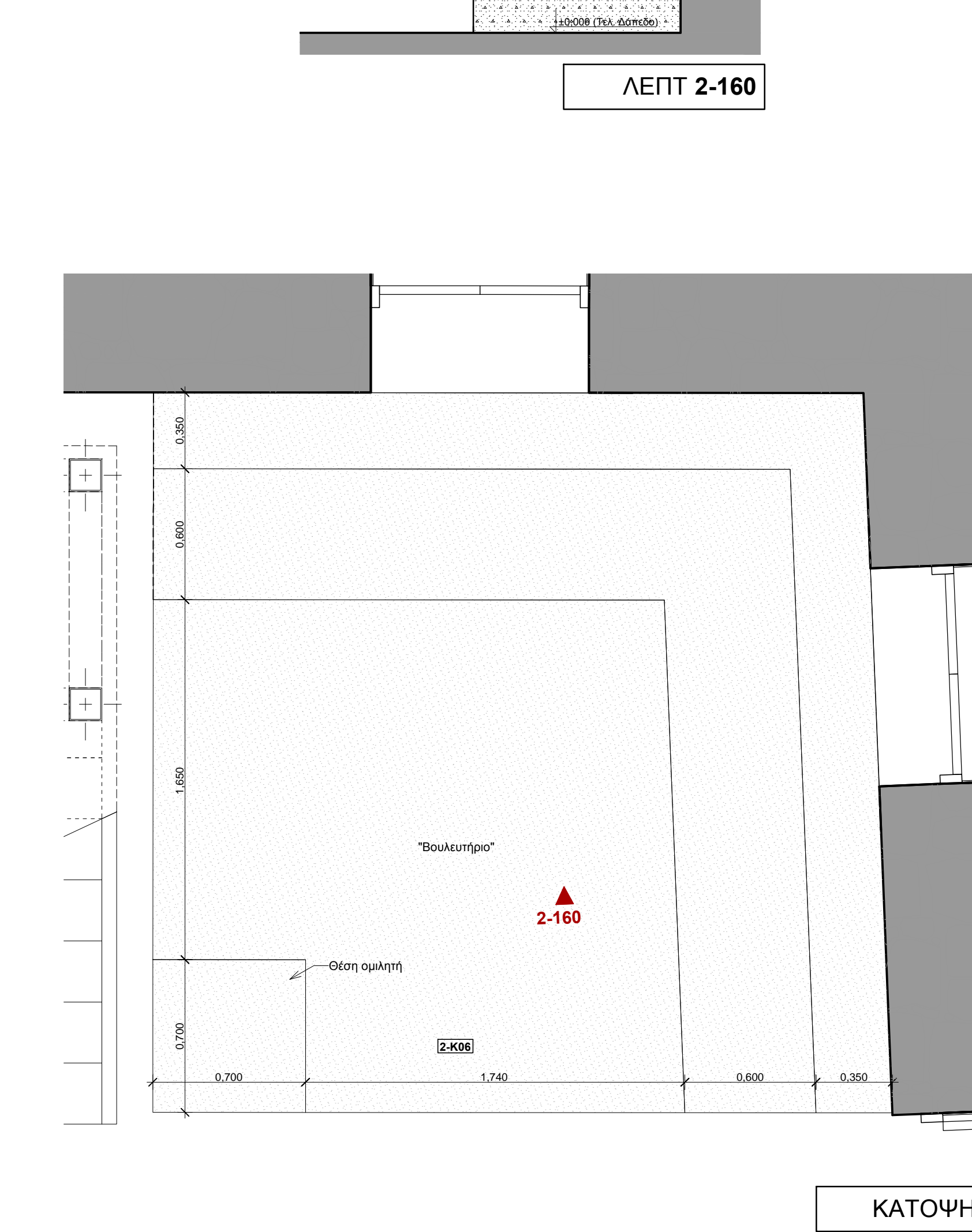
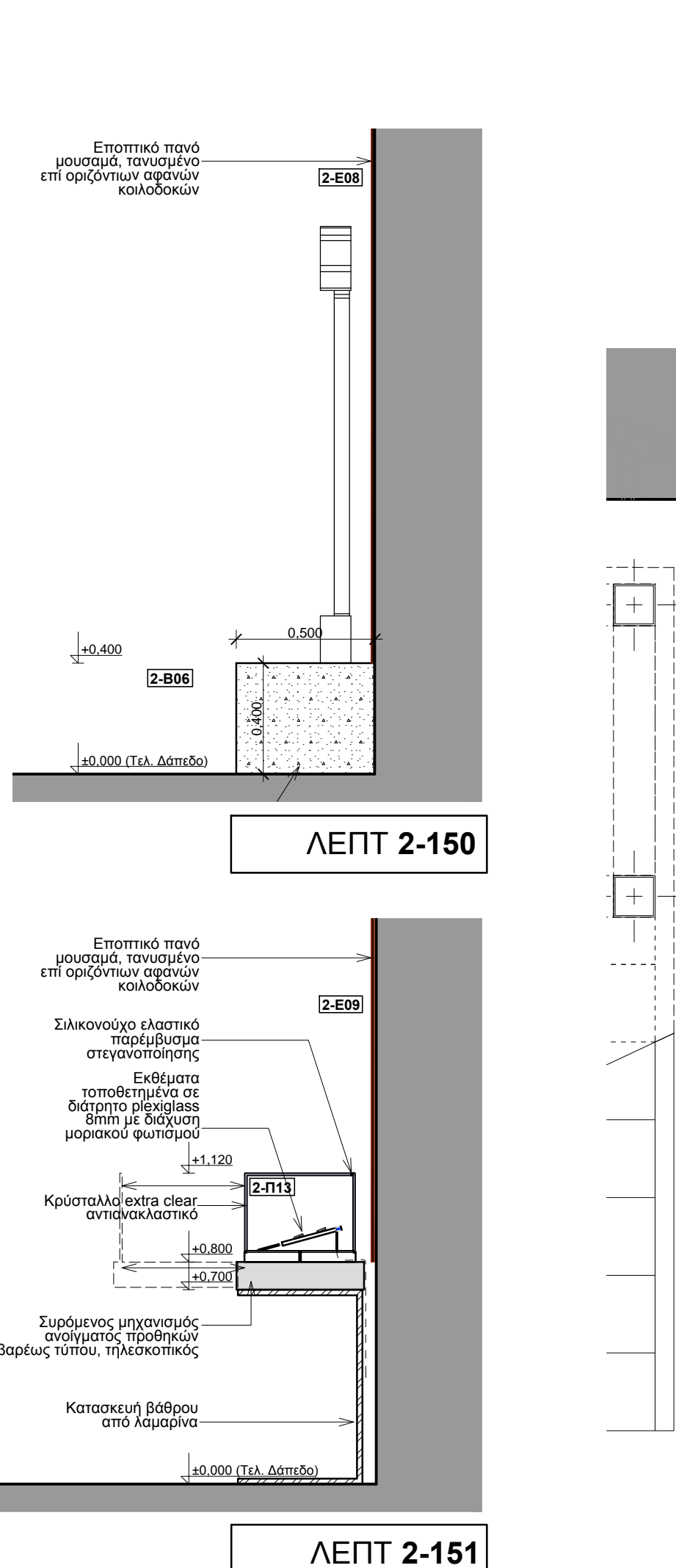
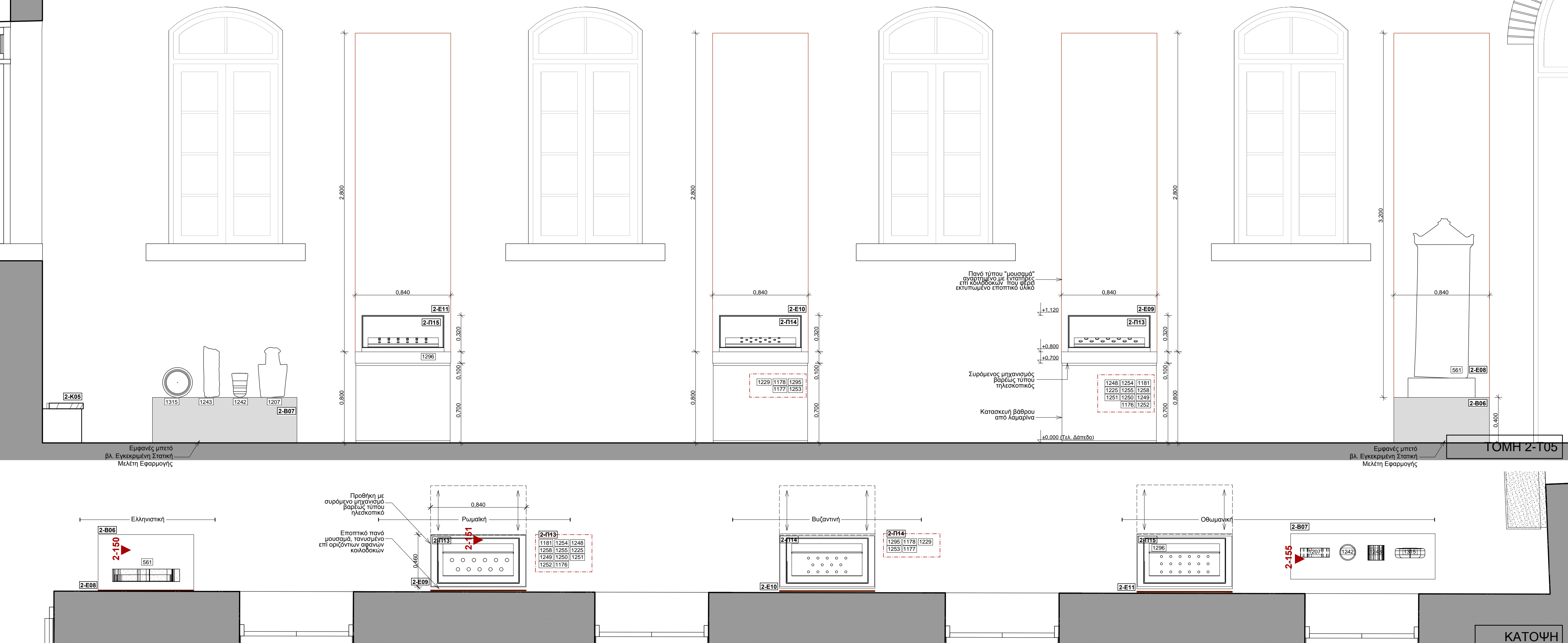

ΕΛΛΗΝΙΚΗ ΔΗΜΟΚΡΑΤΙΑ
ΥΠΟΥΡΓΕΙΟ ΠΟΛΙΤΙΣΜΟΥ & ΑΘΛΗΤΙΣΜΟΥ ● ΕΦΟΡΕΙΑ ΑΡΧΑΙΟΛΟΓΙΚΩΝ ΕΥΡΩΒΙΑΣ

ΕΠΙΣΚΕΥΗ ΚΑΙ ΜΕΤΑΤΡΟΠΗ ΤΟΥ ΚΤΗΡΙΟΥ "ΑΡΕΘΟΥΣΑ" ΣΤΗ ΧΑΛΚΙΔΑ ΣΕ ΔΙΑΧΡΟΝΙΚΟ ΜΟΥΣΕΙΟ

ΜΟΥΣΕΙΟΓΡΑΦΙΚΗ ΜΕΛΕΤΗ

ΣΤΑΣΙΟ ΜΕΛΕΤΗΣ ΜΕΛΕΤΗ ΕΦΑΡΜΟΓΗΣ

ΣΧΕΔΙΑΣΤΗΣ ΜΕΛΕΤΗΣ ΕΦΑΡΜΟΓΗΣ: ΑΛΕΞΑΝΔΡΑ ΣΑΓΙΑ ΑΡΧΙΤΕΚΤΟΝΙΚΟΣ

ΑΡΧΙΤΕΚΤΟΝΙΚΟΣ ΣΧΕΔΙΑΣΤΗΣ: ΑΝΔΡΕΑΣ ΠΑΡΤΕΛΗΣ ΑΡΧΙΤΕΚΤΟΝΙΚΟΣ ΣΧΕΔΙΑΣΤΗΣ ΣΤΥΡΟΣ ΠΑΠΑΓΙΑΣ ΑΡΧΙΤΕΚΤΟΝΙΚΟΣ ΣΧΕΔΙΑΣΤΗΣ ΝΙΚΟΣ ΚΥΡΙΑΚΟΠΟΥΛΟΣ ΑΡΧΙΤΕΚΤΟΝΙΚΟΣ

ΜΟΥΣΕΙΟΛΟΓΙΚΗ ΣΥΣΤΗΡΗΣΗ: ΠΑΡΗ ΚΑΛΑΜΑΡΑ ΑΡΧΑΙΟΛΟΓΟΣ ΜΑΡΙΑ ΝΙΚΗ ΚΟΥΤΣΟΥΚΟΥ ΑΡΧΑΙΟΛΟΓΟΣ ΜΟΥΣΕΙΟΛΟΓΟΣ ΠΑΝΩΣ ΧΑΪΡΕΤΑΚΗΣ ΑΡΧΑΙΟΛΟΓΟΣ

ΠΟΛΙΤΕΙΑΚΗ ΟΡΓΑΝΩΣΗ (ΚΑΤΑΣΚΕΥΕΣ 2-Κ03) ΚΑΤΟΨΗ - ΤΟΜΕΣ - ΟΨΕΙΣ ΚΛΙΜΑΚΑ 1:20

ΑΡΙΘΜΟΣ ΣΧΕΔΙΟΥ: 2-04

ΑΠΡΙΛΙΟΣ 2018

ΥΠΟΜΝΗΜΑ

- 1201 Αριθμητή εκθέματος
- 1-Κ03 Αριθμητή κατασκευής
- Ε-Β06 Αριθμητή επιστημονικής πινακίδας
- Α-Β04 Στοιμή χάρου
- 1-0000

Υπάρχουν κλειδωτά κτηρία

Επιτοπικό αυτοματισμένο

Θεσική Χωροθέτηση ενστήριξη - Κίνηση επισκεπτών

Λεζάντα - επιστημονική

Γενική ταμή

Γραμμή

Λεπτομέρεια κατασκευής

Φυσιολογικό σώμα

Χωρικός Ουλάκος 2 Πολιτειακή Οργάνωση

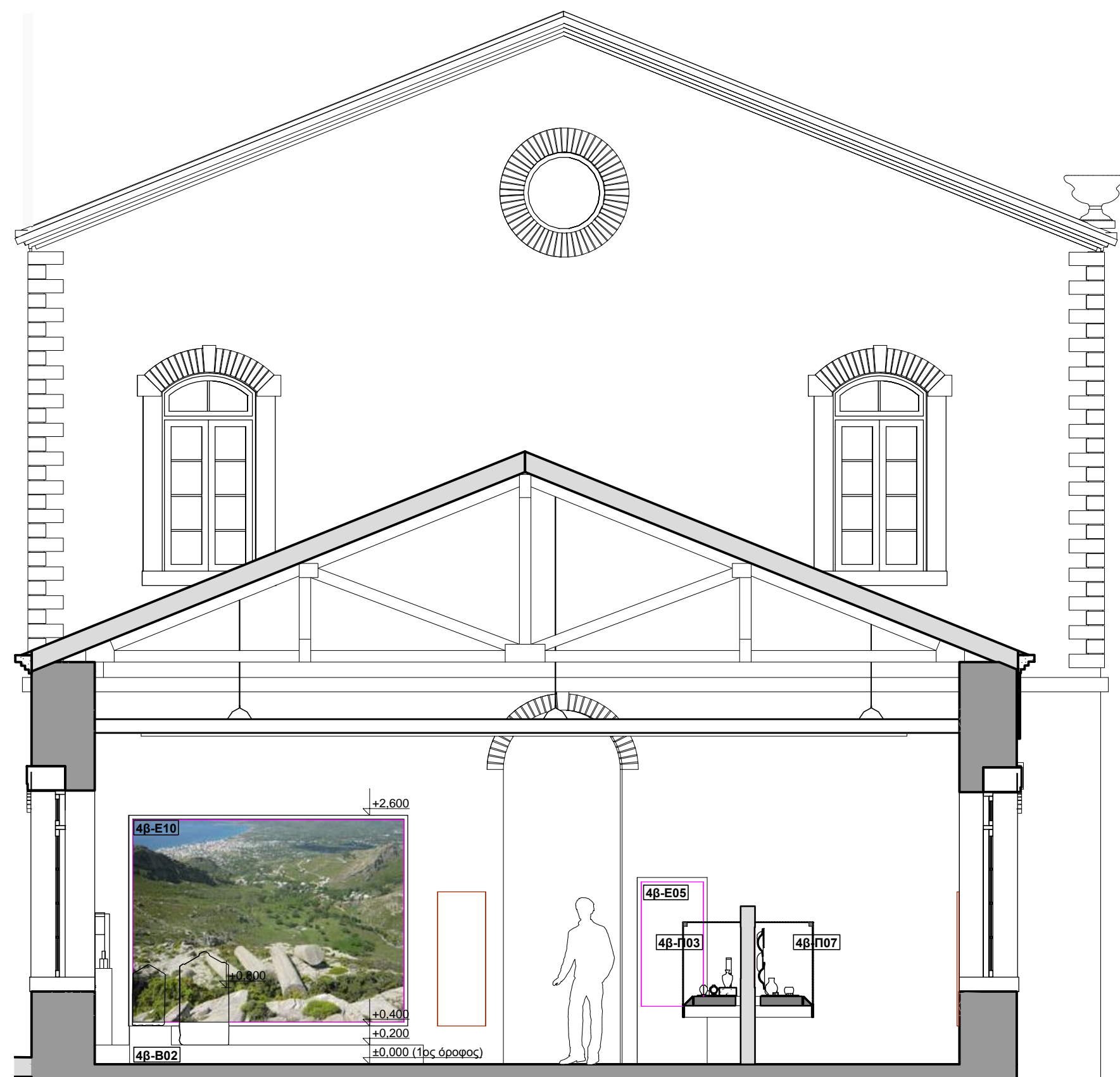

TOMH 4-T04

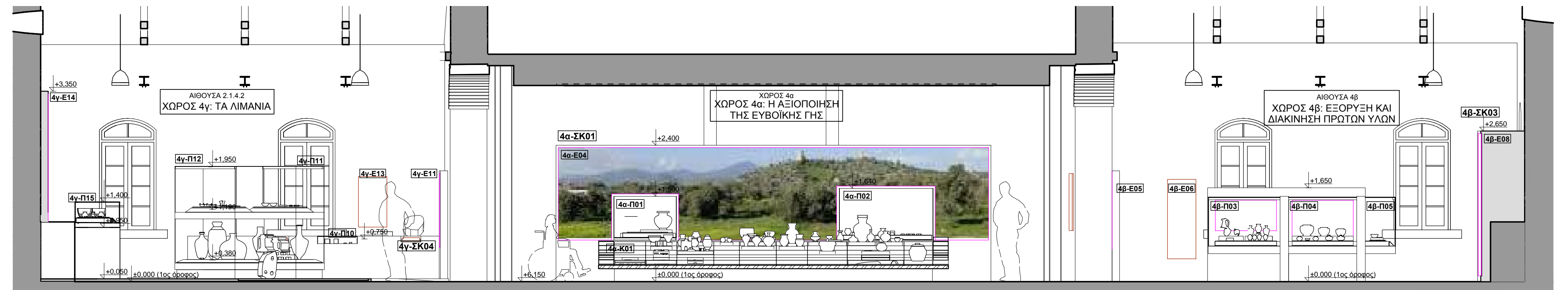

TOMH 4-T01

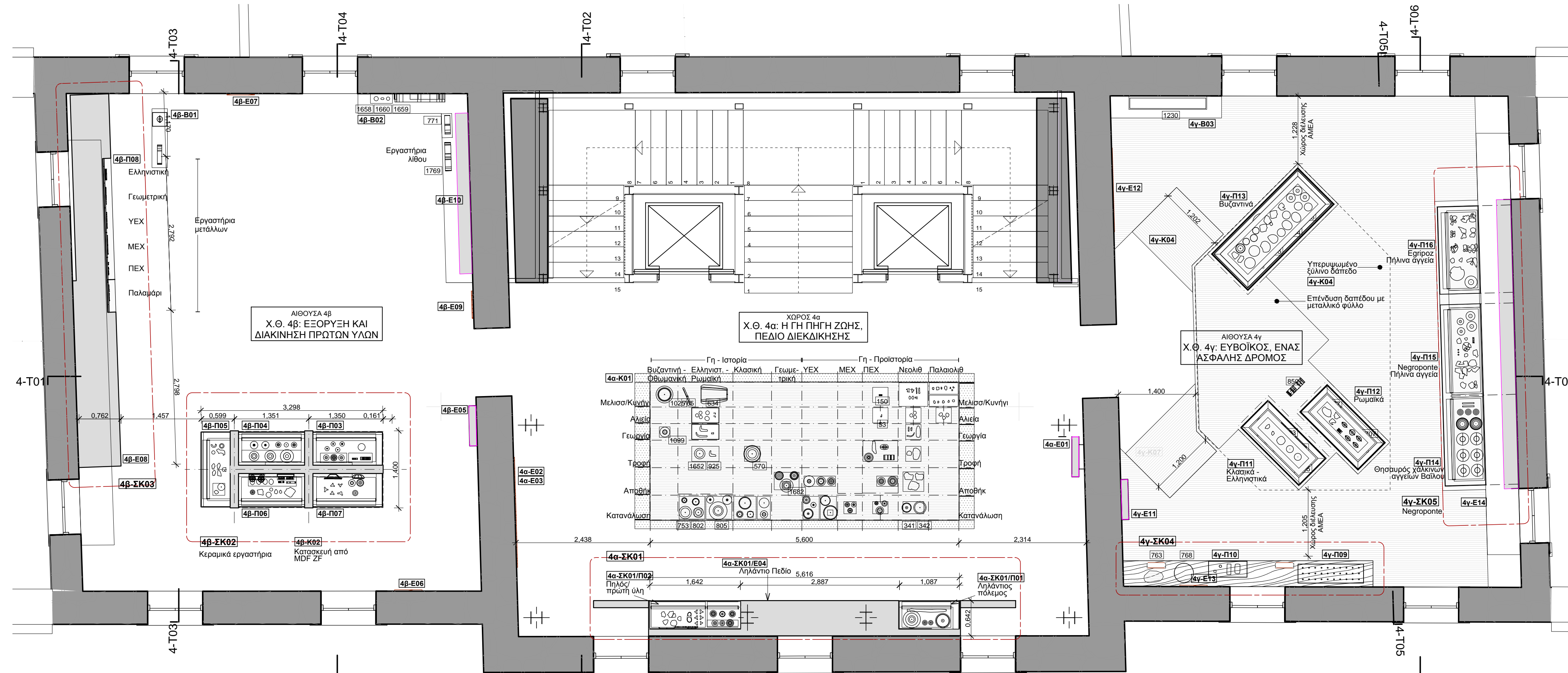

ΚΑΤΟΨΗ ΑΙΘΟΥΣΩΝ 4α, 4β, 4γ

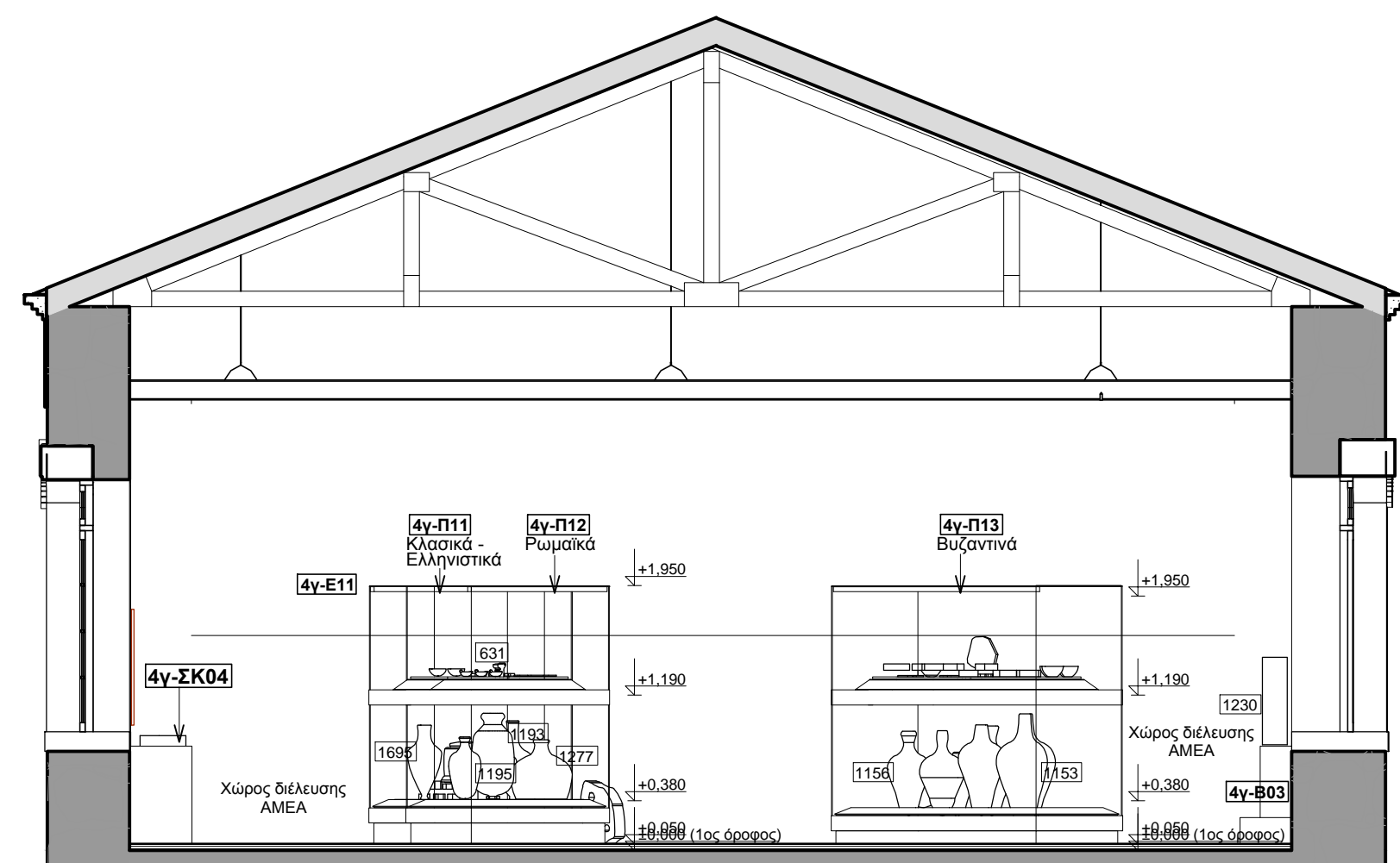

TOMH 4-T06

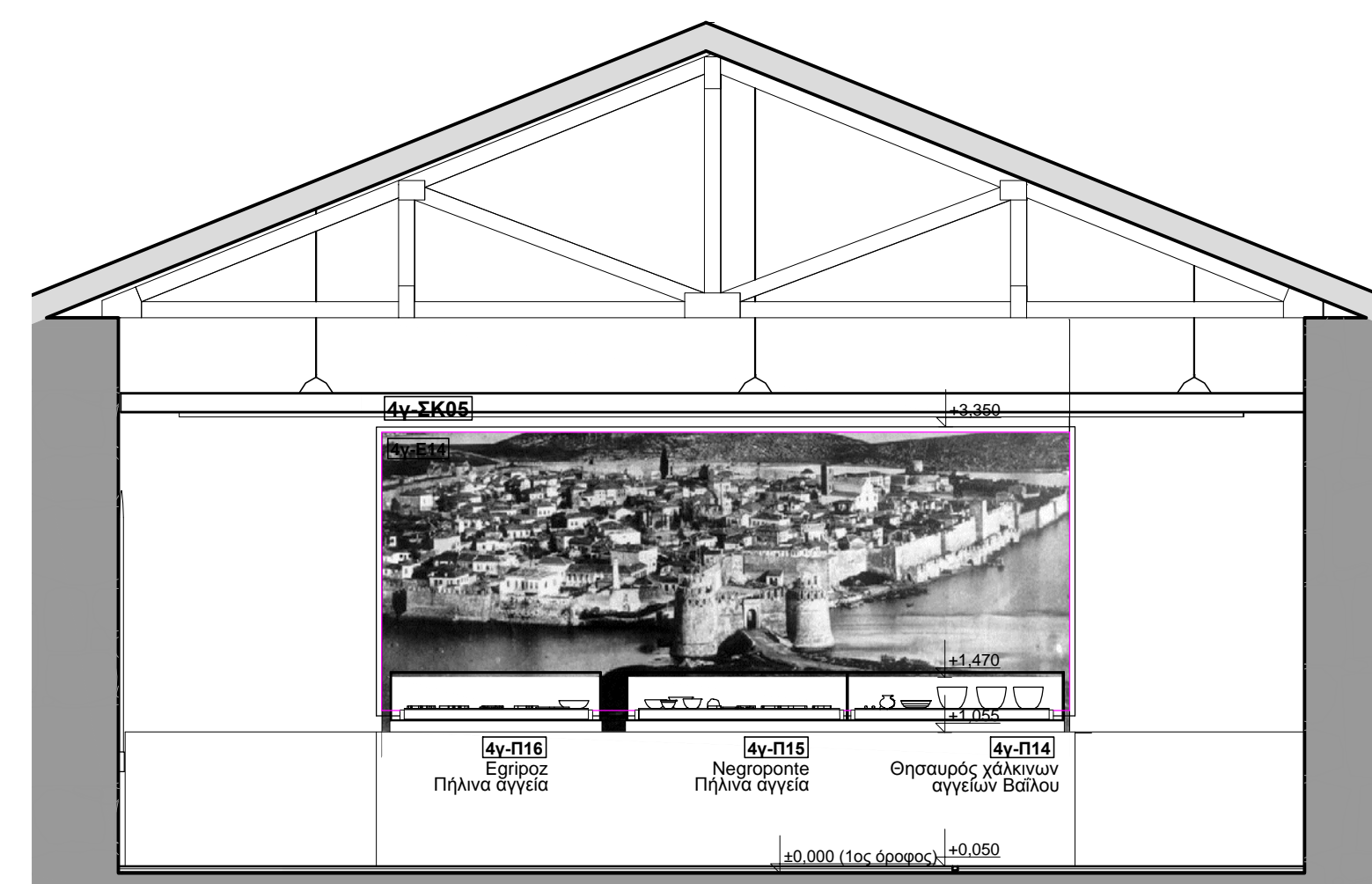

TOMH 4-T05

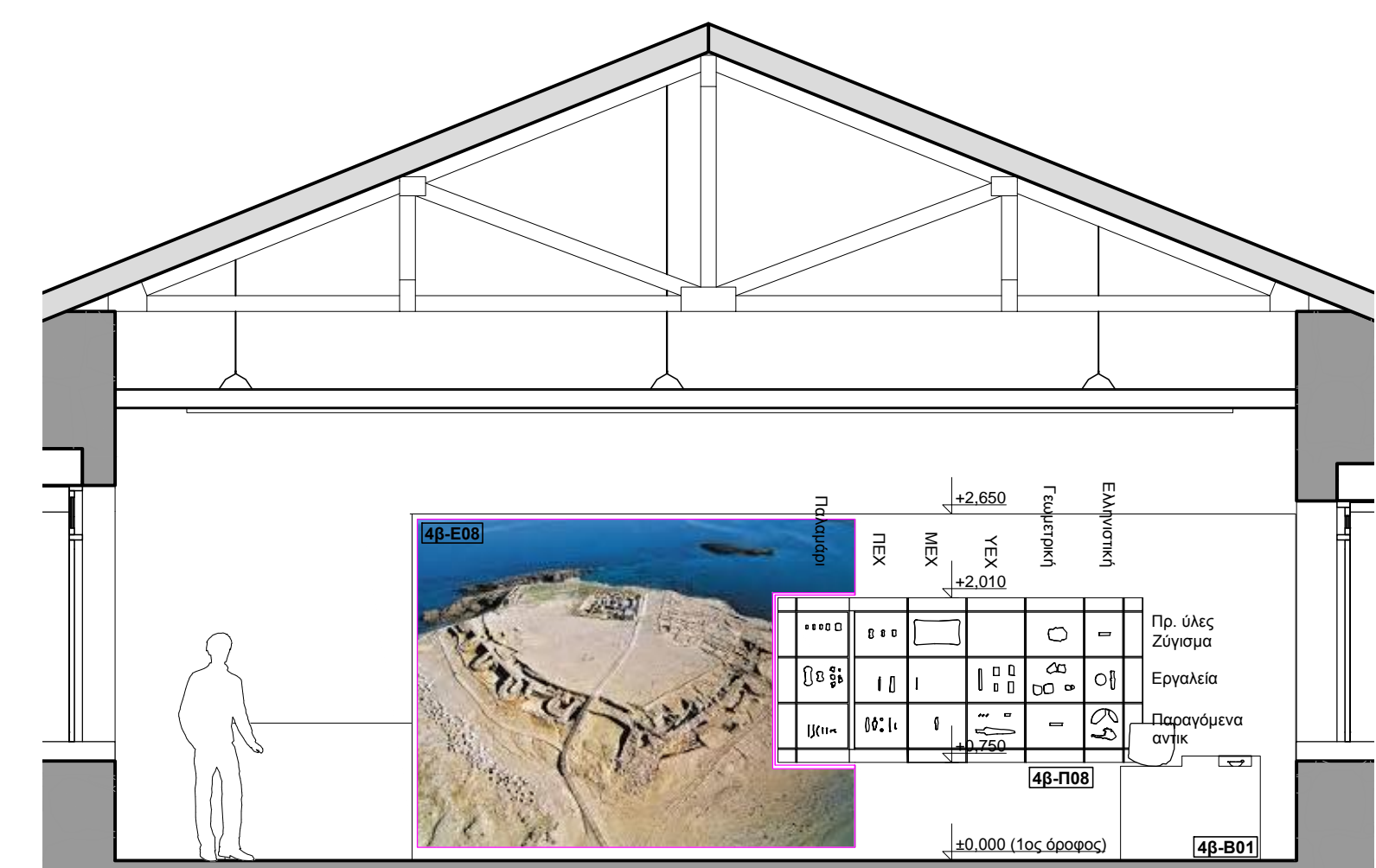

TOMH 4-T03

ΕΛΛΗΝΙΚΗ ΔΗΜΟΚΡΑΤΙΑ
ΥΠΟΥΡΓΕΙΟ ΠΟΛΙΤΙΣΜΟΥ & ΑΘΛΗΤΙΣΜΟΥ ● ΕΦΟΡΕΙΑ ΑΡΧΑΙΟΤΗΤΩΝ ΕΥΒΟΙΑΣ

ΕΠΙΣΚΕΥΗ ΚΑΙ ΜΕΤΑΤΡΟΠΗ ΤΟΥ ΚΤΗΡΙΟΥ "ΑΡΕΘΟΥΣΑ"
ΣΤΗ ΧΑΛΚΙΔΑ ΣΕ ΔΙΑΧΡΟΝΙΚΟ ΜΟΥΣΕΙΟ

ΜΟΥΣΕΙΟΓΡΑΦΙΚΗ ΜΕΛΕΤΗ

ΣΤΑΘΙΟ ΜΕΛΕΤΗΣ
ΜΕΛΕΤΗ ΕΦΑΡΜΟΓΗΣ

ΣΧΕΔΙΑΣΤΗΣ ΜΕΛΕΤΗΣ ΕΦΑΡΜΟΓΗΣ
ΑΛΕΞΑΝΔΡΑ ΣΑΓΙΑ
ΑΡΧΙΤΕΚΤΟΝ ΜΗΧΑΝΙΚΟΣ

ΑΡΧΙΤΕΚΤΟΝΙΚΟΣ ΣΧΕΔΙΑΣΜΟΣ
ΑΝΕΣΤΗ ΠΑΡΕΣΗ
ΑΡΧΙΤΕΚΤΟΝ ΜΗΧΑΝΙΚΟΣ

ΣΤΥΡΟΣ ΠΑΤΡΙΑΣ
ΑΡΧΙΤΕΚΤΟΝ ΜΗΧΑΝΙΚΟΣ

ΜΟΥΣΕΙΟΛΟΓΙΚΗ ΣΥΣΤΗΜΗΣΗ
ΠΑΡΗ ΚΑΛΑΜΑΡΑ
ΑΡΧΑΙΟΛΟΓΟΣ

ΜΑΡΙΑ - ΝΙΚΗ ΚΟΥΤΣΟΥΚΟΥ
ΑΡΧΑΙΟΛΟΓΟΣ - ΜΟΥΣΕΙΟΛΟΓΟΣ

ΠΑΝΑΓΙΩΤΗΣ ΚΑΙΡΕΤΑΚΗΣ
ΑΡΧΙΤΕΚΤΟΝ ΜΗΧΑΝΙΚΟΣ

ΘΕΜΑ ΣΧΕΔΙΟΥ
ΟΙΚΟΝΟΜΙΑ: ΓΗ, ΠΡΩΤΕΣ ΥΛΕΣ, ΛΙΜΑΝΙΑ (4α, 4β, 4γ)
ΚΑΤΟΨΗ - ΤΟΜΕΣ
ΚΑΙΜΑΚΑ 1:50

ΑΡΙΘΜΟΣ ΣΧΕΔΙΟΥ
4-01

ΗΜΕΡΟΜΗΝΙΑ
ΑΠΡΙΛΙΟΣ 2018

ΑΝΑΛΟΓΙΟΤΗΤΑΣ
1:50
1:100
1:200
1:400
1:800

ΥΠΟΜΝΗΜΑ
[101] Αριθμός εκθέματος
[1-K01] Αριθμός κατασκευής
[E-001] Αριθμός επιστημονικής πινακίδας
[4-01] Αριθμός χώρου

Υπάρχον κτίριο, κτήρια
Επιστικό αυτομνημείο
Χωροθέτηση ενότητων - Κίνηση επισκεπτών
Λαϊκό - επιστημ.
Γεωκ.

1:200 Γενική ταμή
1:400 Λεπτομέρεια κατασκευής

Χωρικοί θύλακες 4α, 4β, 4γ
Οικονομία: Γη, Πρώτες ύλες, Λιμάνια

ΚΑΤΑΣΚΕΥΗ 4α-K01- ΚΑΤΟΨΗ

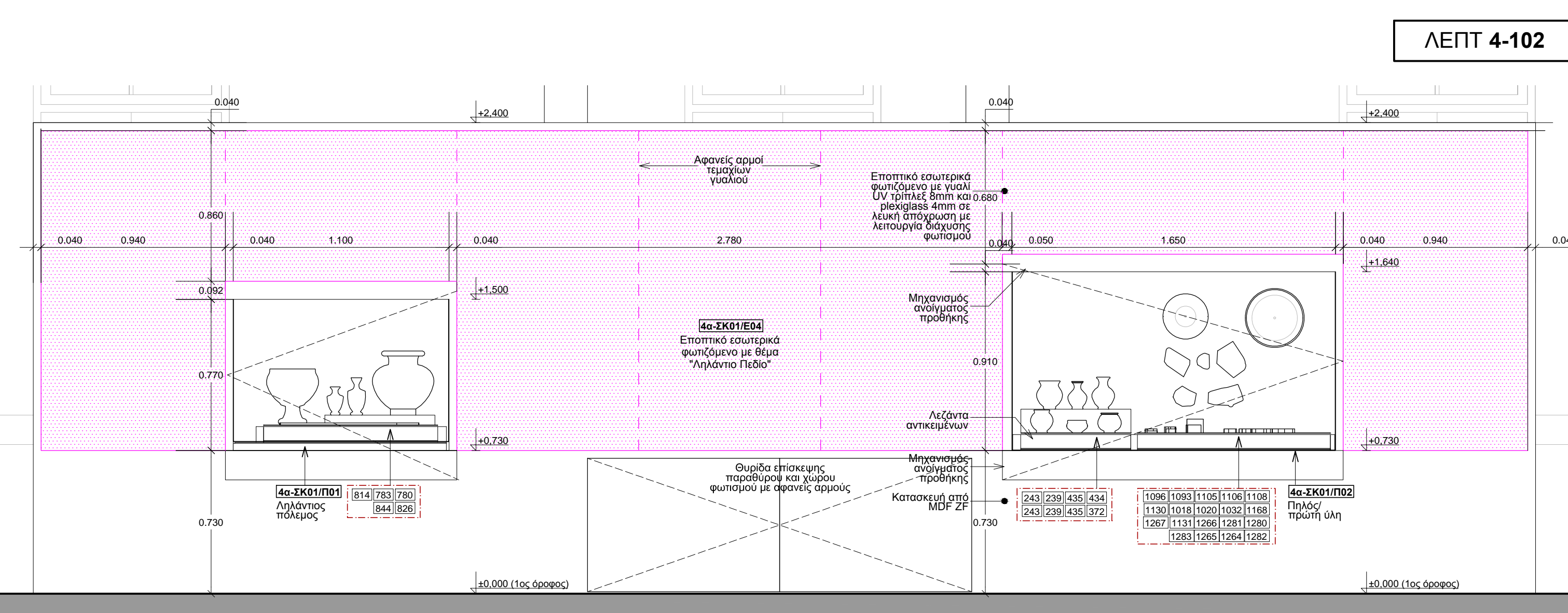
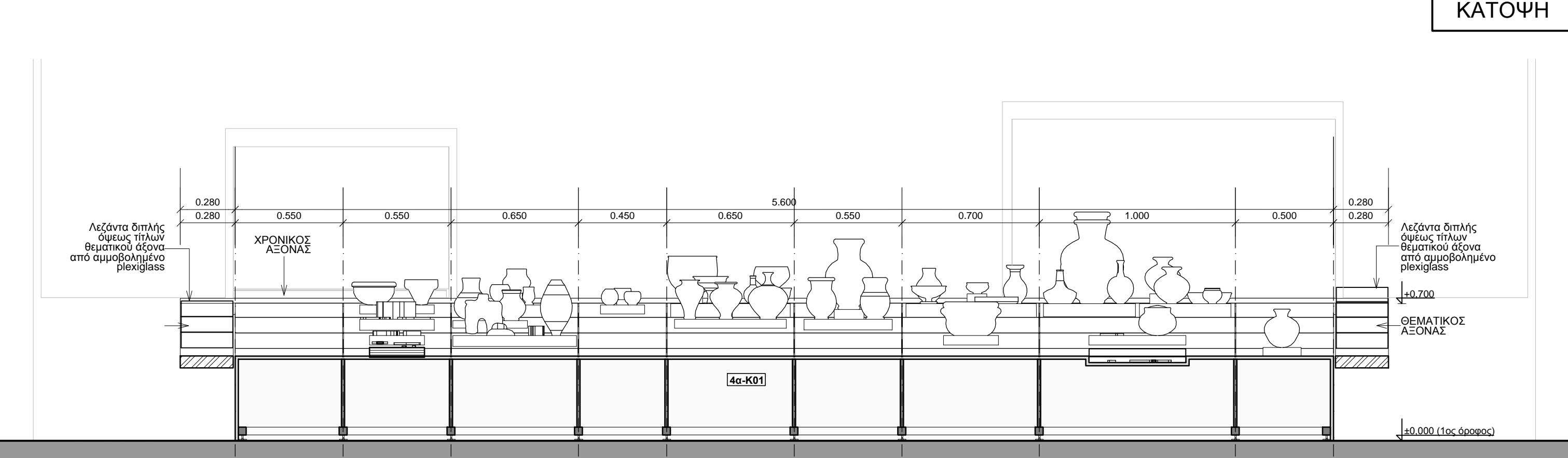
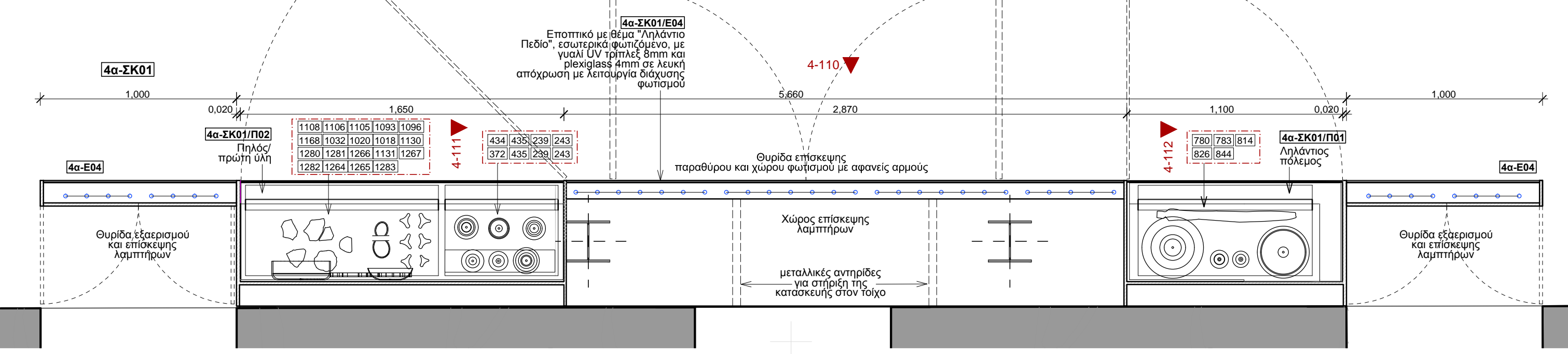
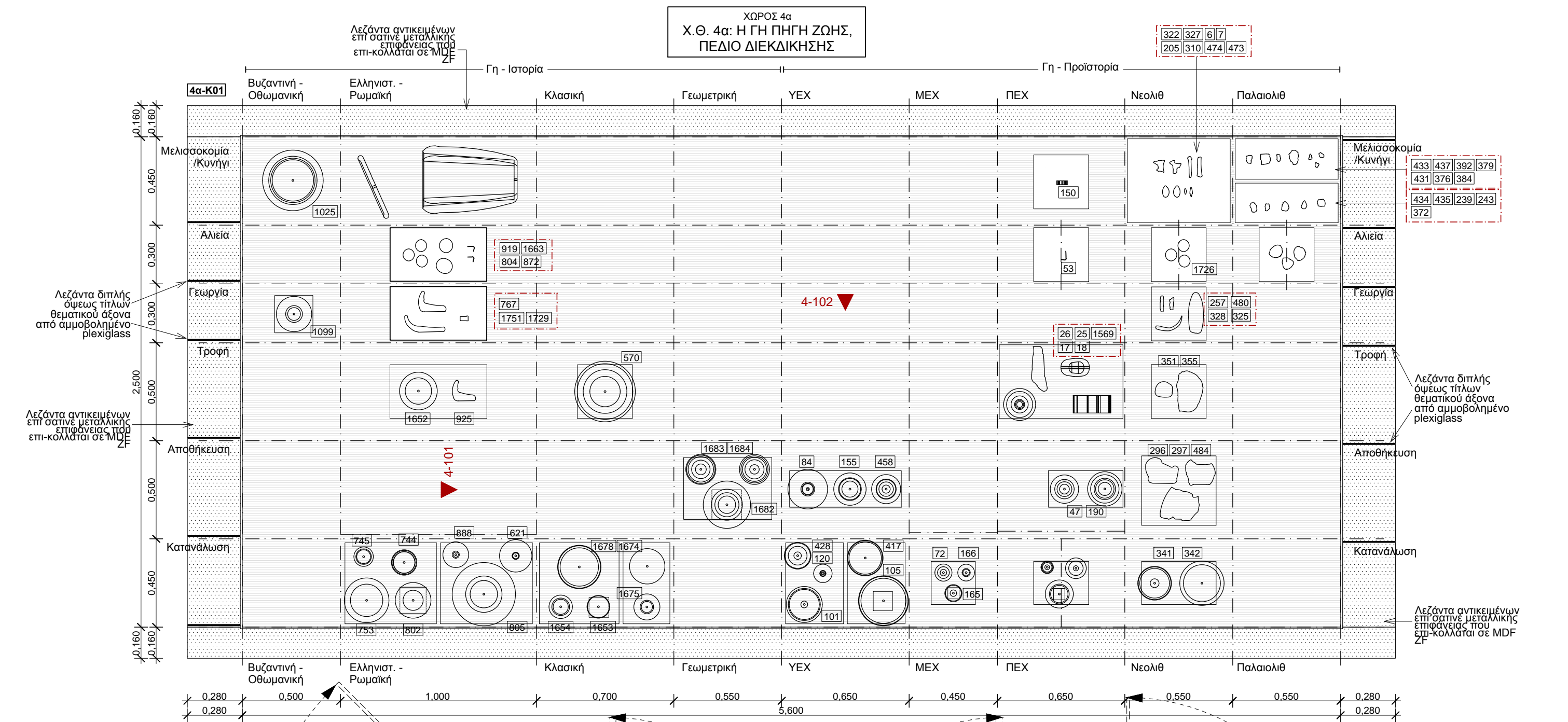

ΛΕΠΤ 4-110

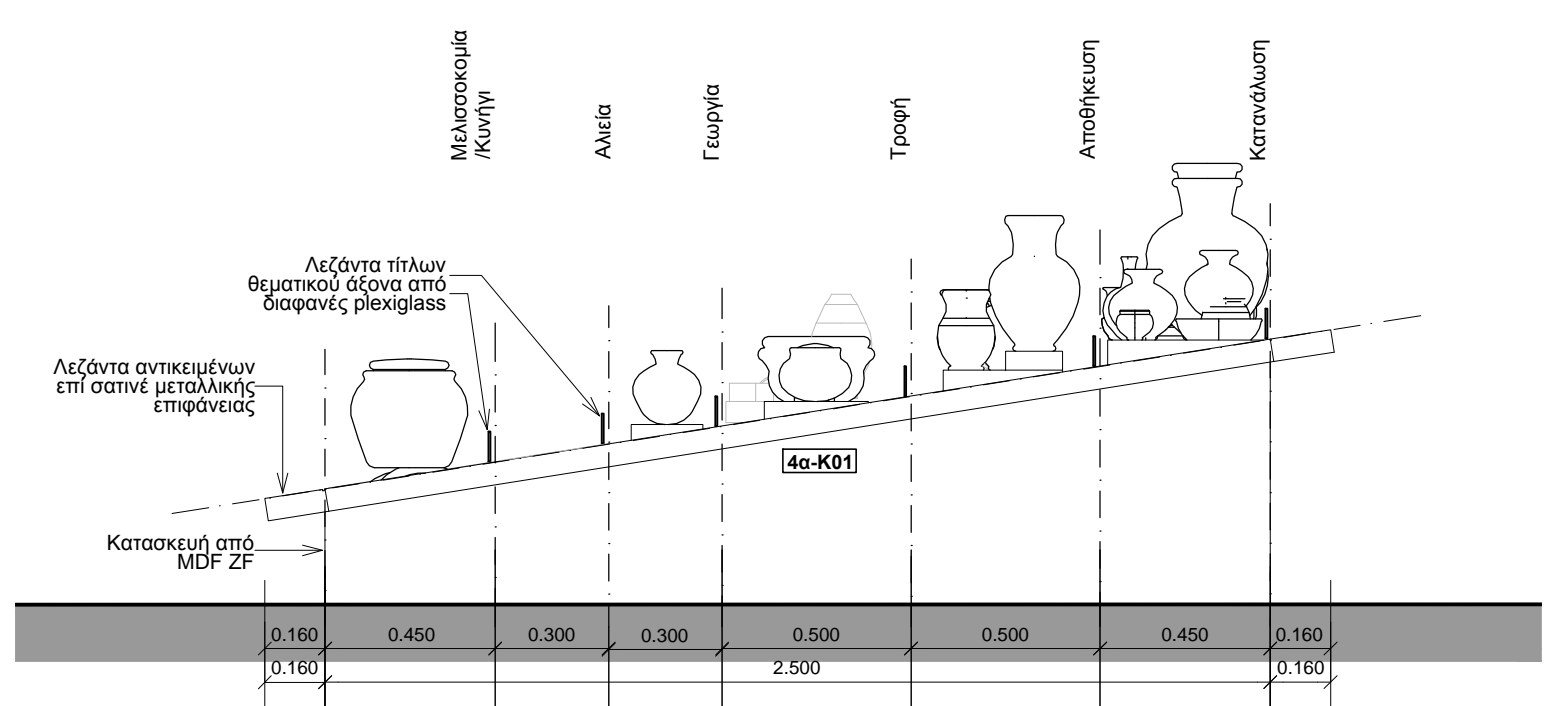

ΤΟΜΗ 4-T02

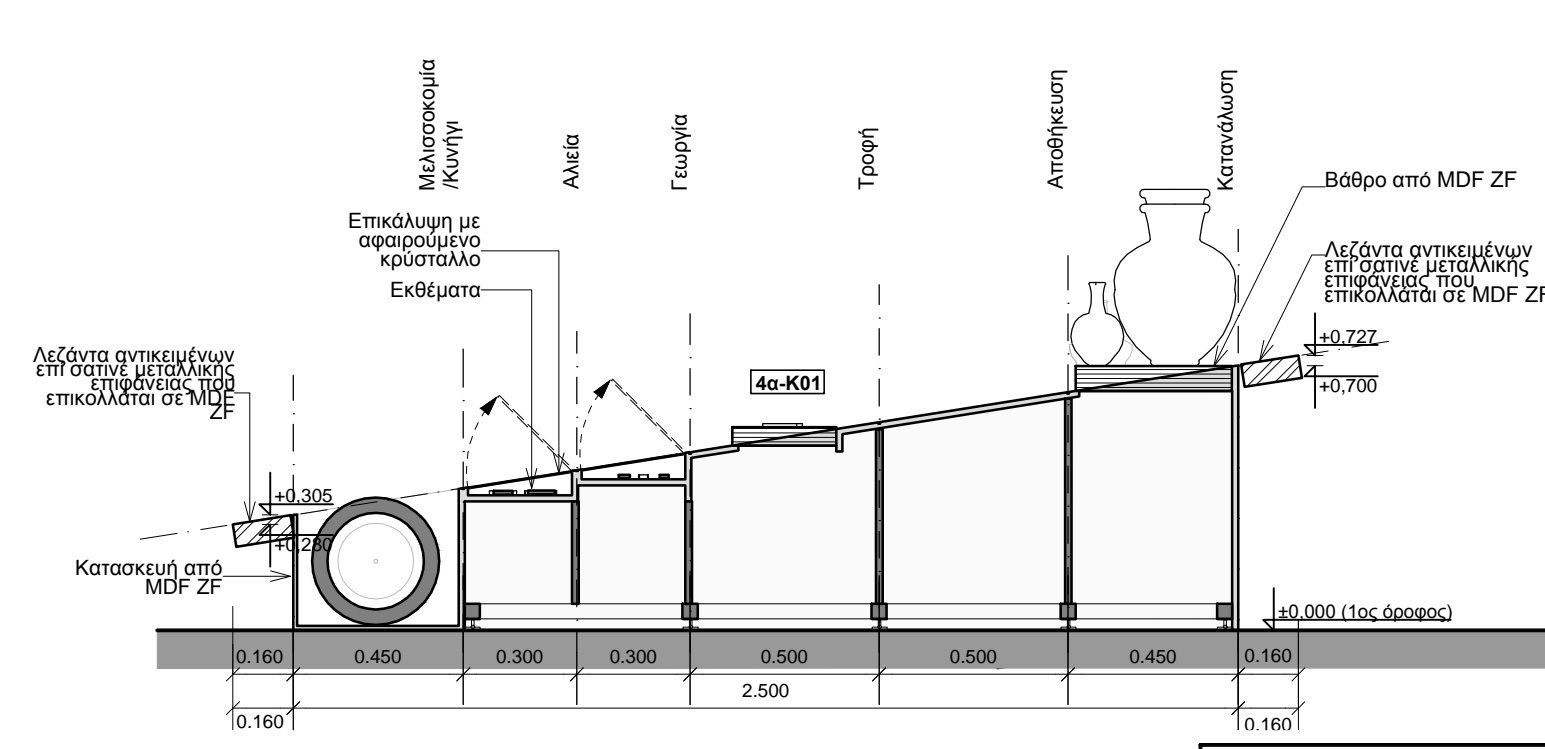

ΛΕΠΤ 4-101

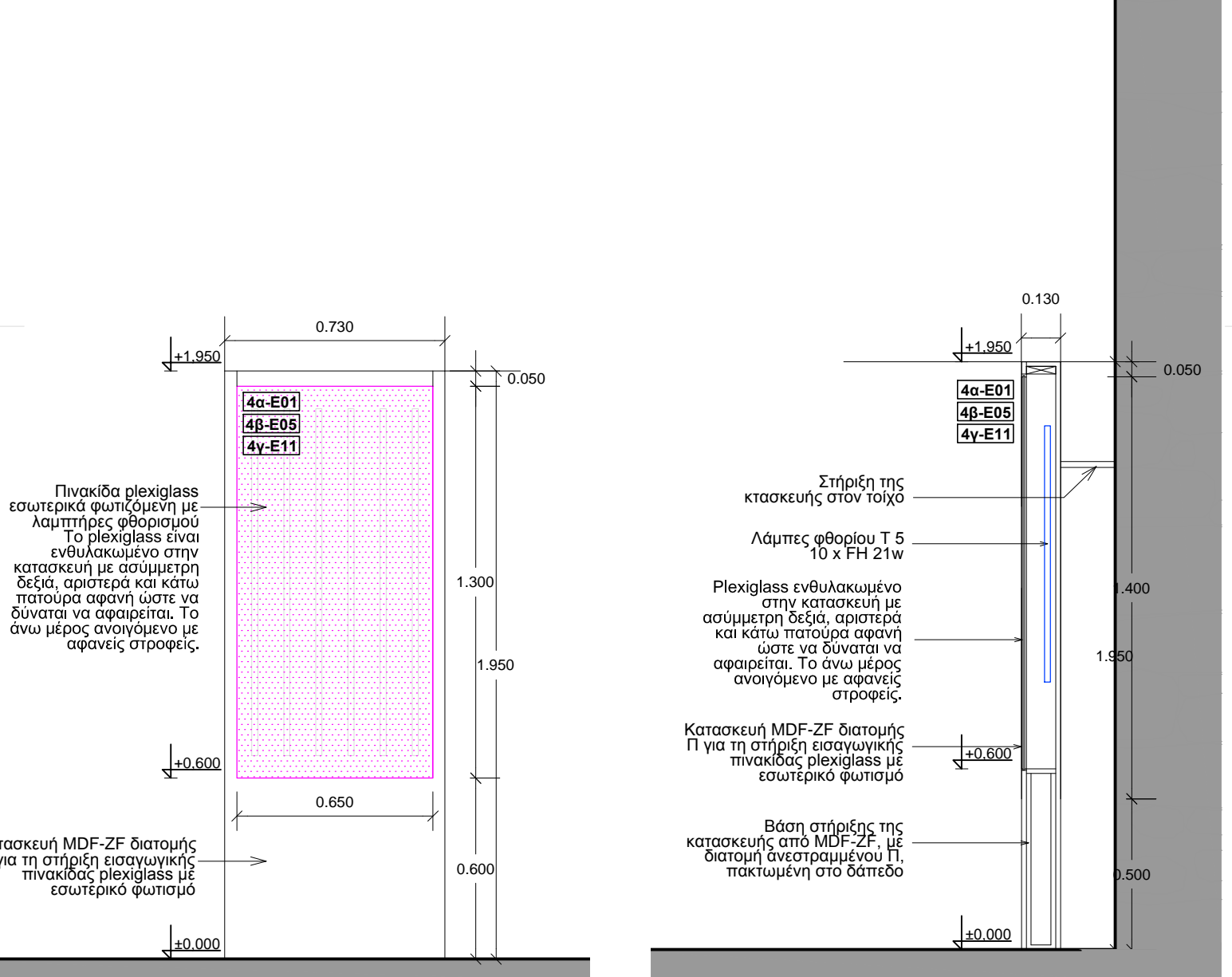

ΛΕΠΤ 4-120

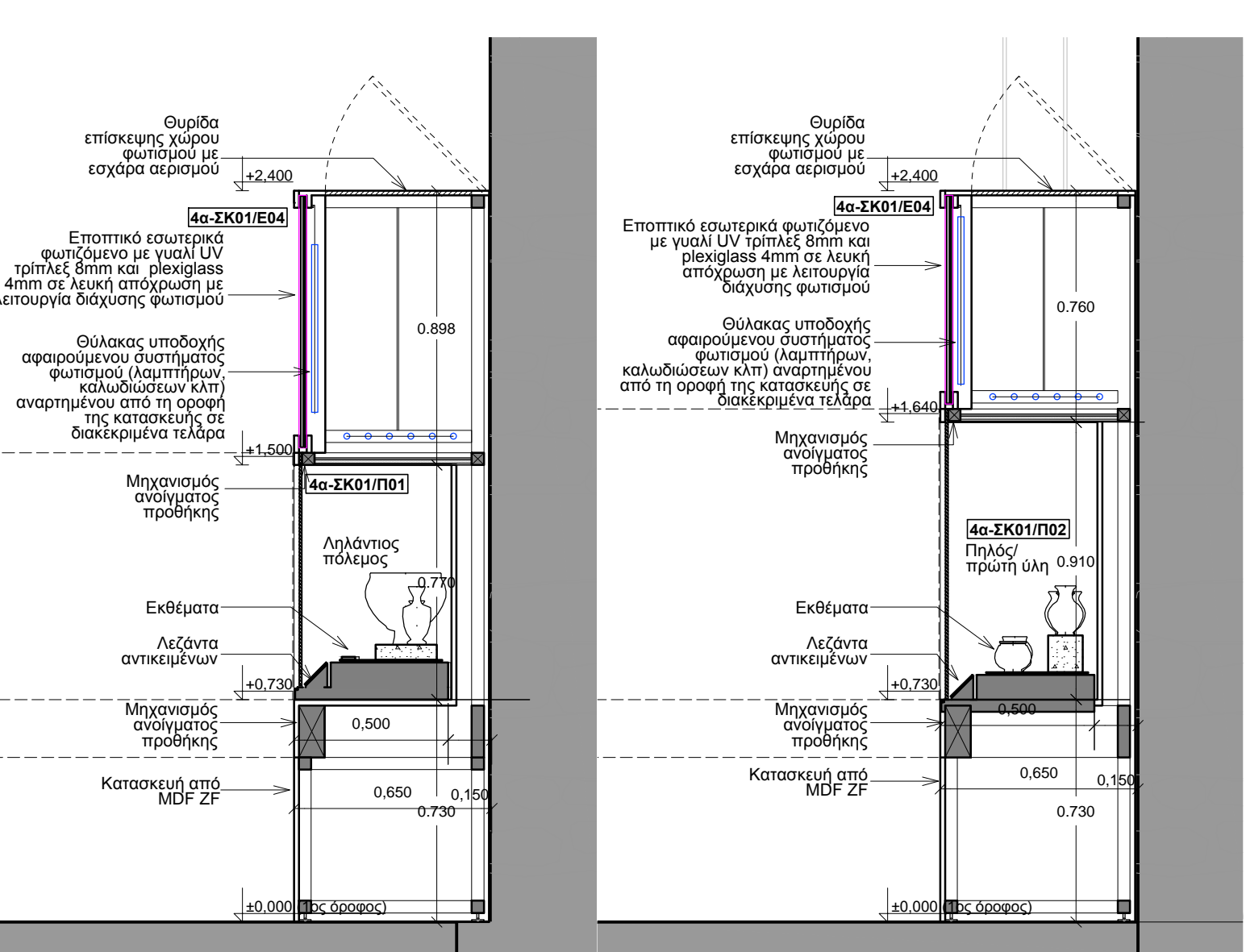

ΛΕΠΤ 4-121

ΕΛΛΗΝΙΚΗ ΔΗΜΟΚΡΑΤΙΑ
ΥΠΟΥΡΓΕΙΟ ΠΟΛΙΤΙΣΜΟΥ & ΑΘΛΗΤΙΣΜΟΥ • ΕΙΣΦΟΡΕΑ ΑΡΧΑΙΟΤΗΤΩΝ ΕΥΡΩΠΑΣ

ΕΠΙΣΚΕΥΗ ΚΑΙ ΜΕΤΑΤΡΟΦΗ ΤΟΥ ΚΤΗΡΙΟΥ "ΑΡΕΘΟΥΣΑ" ΣΤΗ ΧΑΛΚΙΔΑ ΣΕ ΔΙΑΧΡΟΝΙΚΟ ΜΟΥΣΕΙΟ

ΜΟΥΣΕΙΟΓΡΑΦΙΚΗ ΜΕΛΕΤΗ

ΣΤΑΣΟΣ ΜΕΛΕΤΗΣ
ΜΕΛΕΤΗ ΕΦΑΡΜΟΓΗΣ

ΣΧΕΔΙΑΣΤΗΣ ΜΕΛΕΤΗΣ ΕΦΑΡΜΟΓΗΣ
ΑΛΕΞΑΝΔΡΑ ΣΑΓΓΙΑ
ΑΡΧΙΤΕΚΤΟΝΟΣ ΜΕΛΕΤΗΣ
ΑΡΧΙΤΕΚΤΟΝΙΚΟΣ ΣΧΕΔΙΑΣΤΗΣ
ΑΝΔΡΕΑΣ ΠΑΡΙΣΗ
ΑΡΧΙΤΕΚΤΟΝΟΣ ΜΕΛΕΤΗΣ
ΣΠΥΡΟΣ ΠΑΠΙΔΑΣ
ΑΡΧΙΤΕΚΤΟΝΟΣ ΜΕΛΕΤΗΣ

ΘΕΜΑ ΣΧΕΔΙΟΥ
ΟΙΚΟΝΟΜΙΑ - Χ.Θ.4α:
ΚΑΤΑΣΚΕΥΕΣ 4α-K01, 4α-ΣΚ01,
ΚΑΤΟΨΗ - ΤΟΜΕΣ

ΚΛΙΜΑΚΑ 1:20

ΑΡΧΙΜΟΣ ΣΧΕΔΙΟΥ
ΜΟΥΣΕΙΟΓΡΑΦΙΚΗ ΥΠΟΤΡΟΦΗ
ΠΑΡΗ ΚΑΛΑΜΑΡΑ
ΜΑΡΙΑ - ΝΙΚΗ ΚΟΥΤΣΟΥΚΟΥ
ΑΡΧΙΤΕΚΤΟΝΟΣ ΜΕΛΕΤΗΣ
ΓΙΑΝΝΗΣ ΧΑΙΡΕΤΑΚΗΣ
ΑΡΧΙΤΕΚΤΟΝΟΣ ΜΕΛΕΤΗΣ

ΗΜΕΡΟΜΗΝΙΑ
ΑΠΡΙΛΙΟΣ 2018
ΑΔΑΦΕΥΣΗ

ΥΠΟΜΝΗΜΑ

[101]	Αριθμητική εκθέματος	[101]	Υπόγειο κλίμακας κτιρίου	[101]	Επιστημικό αποφωτισμένο
[1-K01]	Αριθμητική κατασκευής	[1-K01]	Χωροθέτηση ενισχυτών - κλίμακας επισκεπτών	[1-K01]	Αιζάντα - επιστημικό
[1-E01]	Αριθμητική επιστημικής πινακίδας	[1-E01]	Σταθμητή γάρου	[1-E01]	Γυαλί
[4-102]	Αριθμητική κατασκευής	[4-102]	Λεπτομέρεια κατασκευής	[4-102]	Φωτιστικό σώμα

Α.Α.Α. ΕΡΓΑΣΤΗΡΙΟ
Α.Α.Α. ΕΡΓΑΣΤΗΡΙΟ
Α.Α.Α. ΕΡΓΑΣΤΗΡΙΟ
Α.Α.Α. ΕΡΓΑΣΤΗΡΙΟ

Χωρικοί Θύλακες 4α, 4β, 4γ
Οικονομία: Γη, Πρώτες ύλες, Λιμάνια

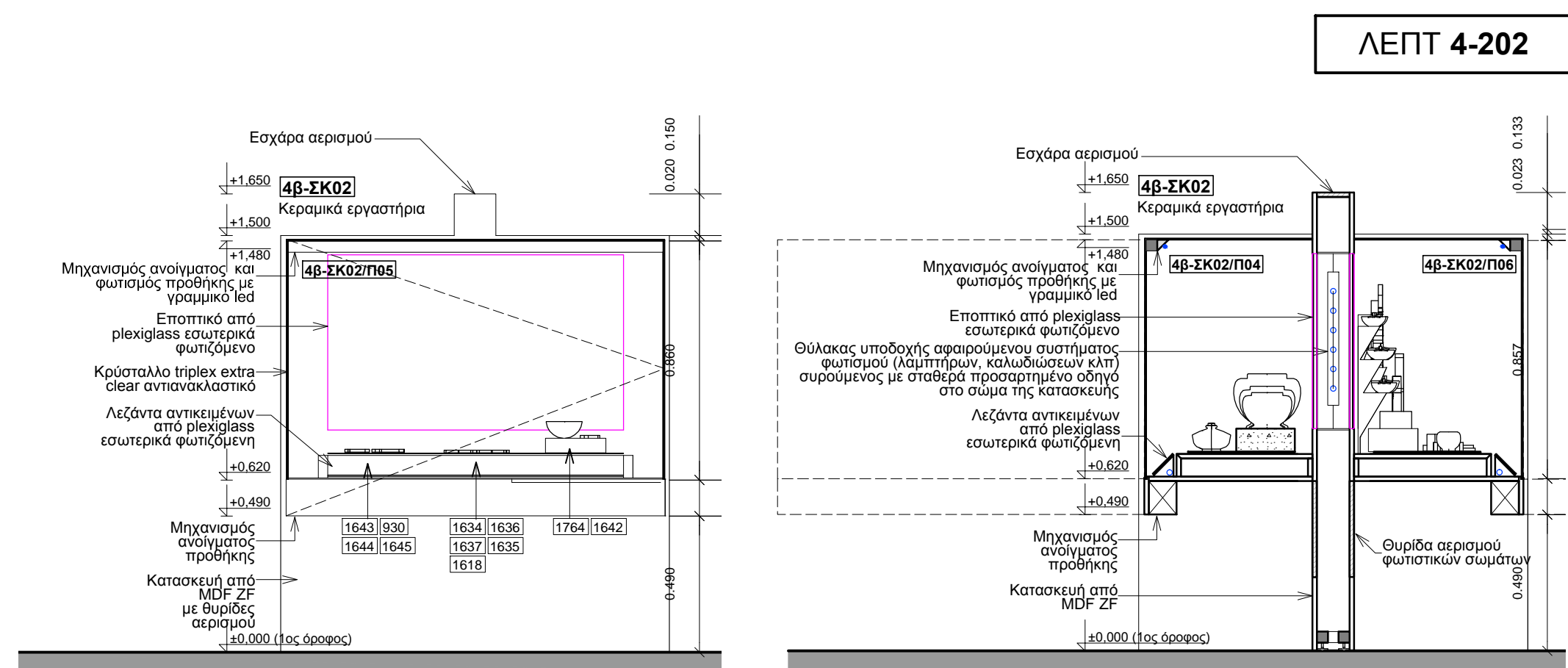
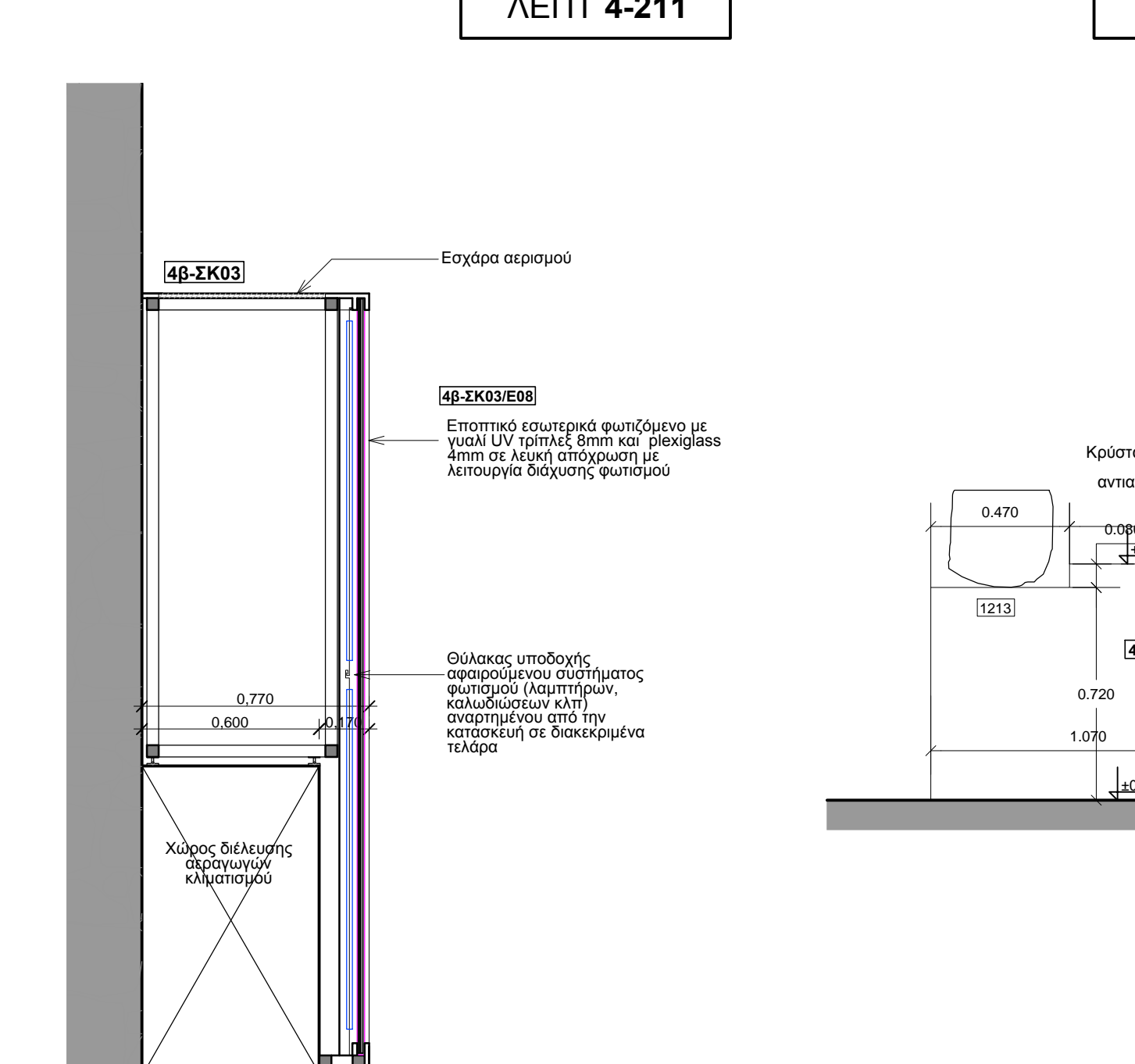
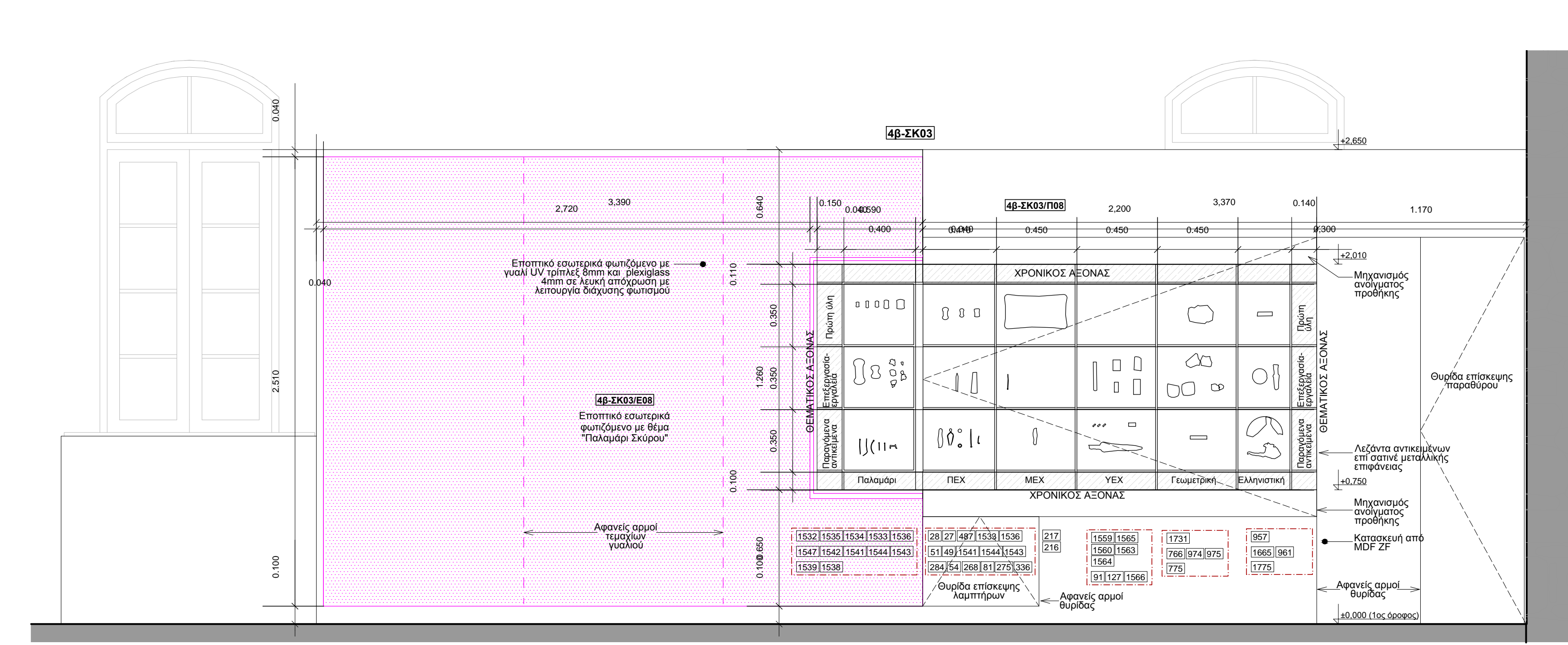
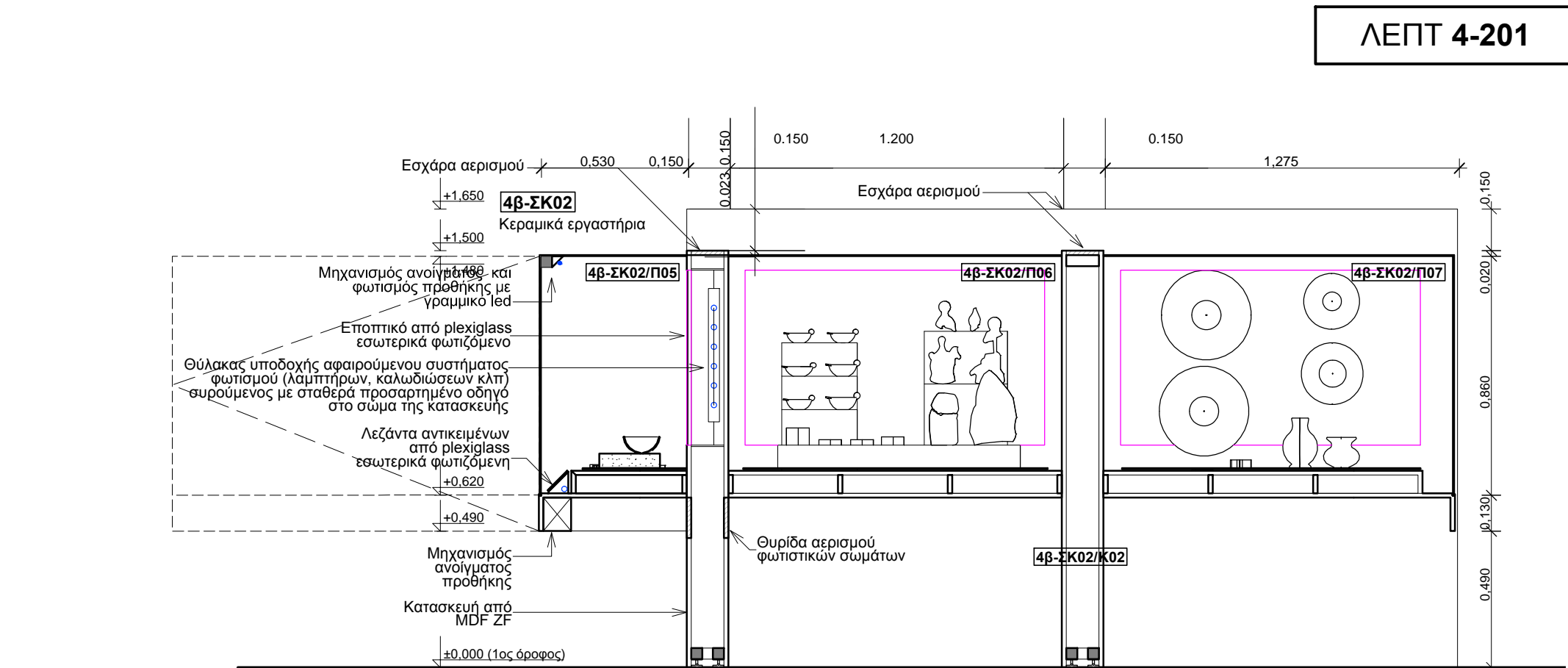
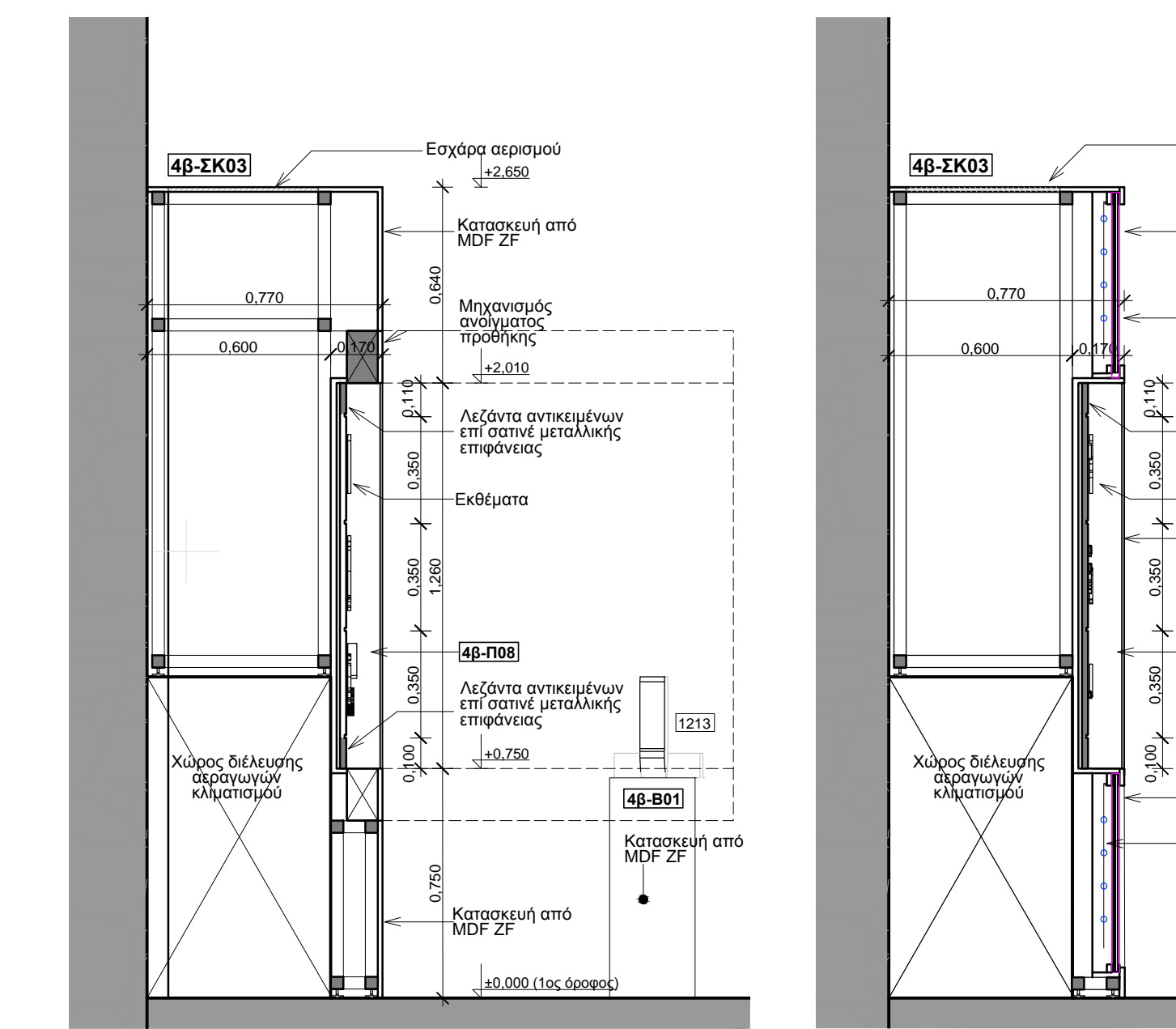
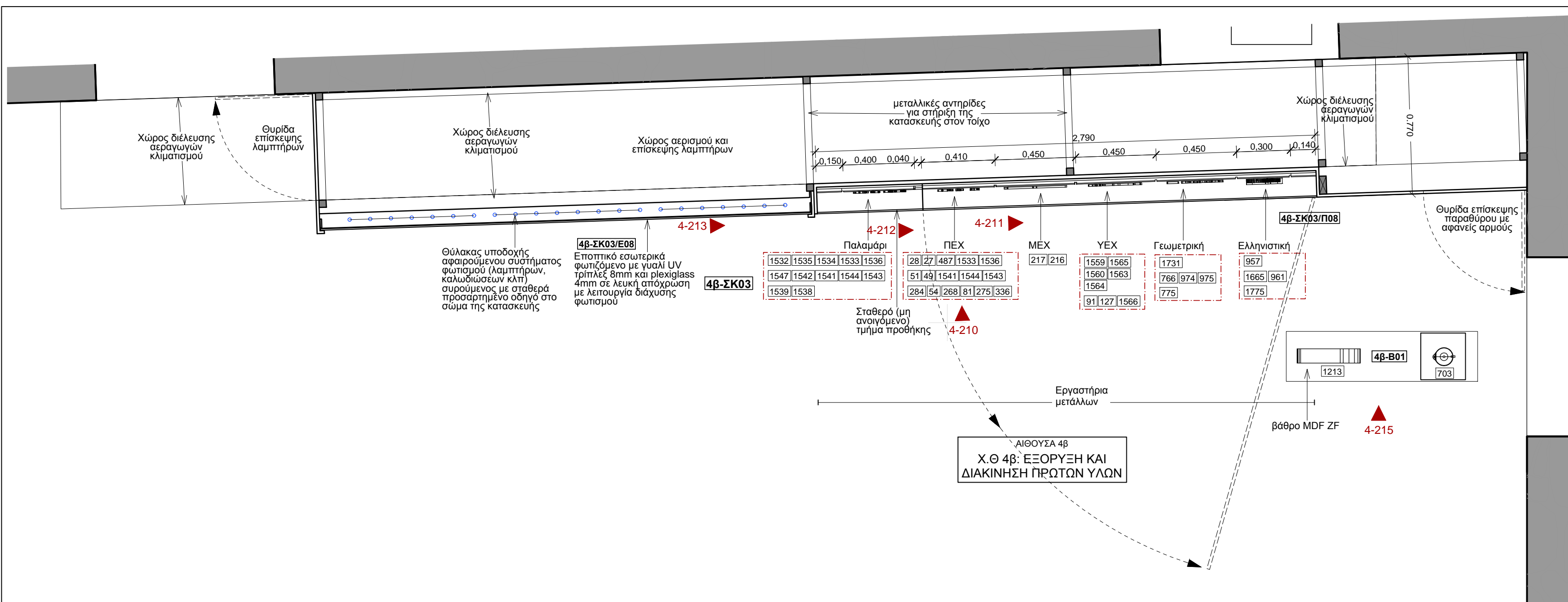
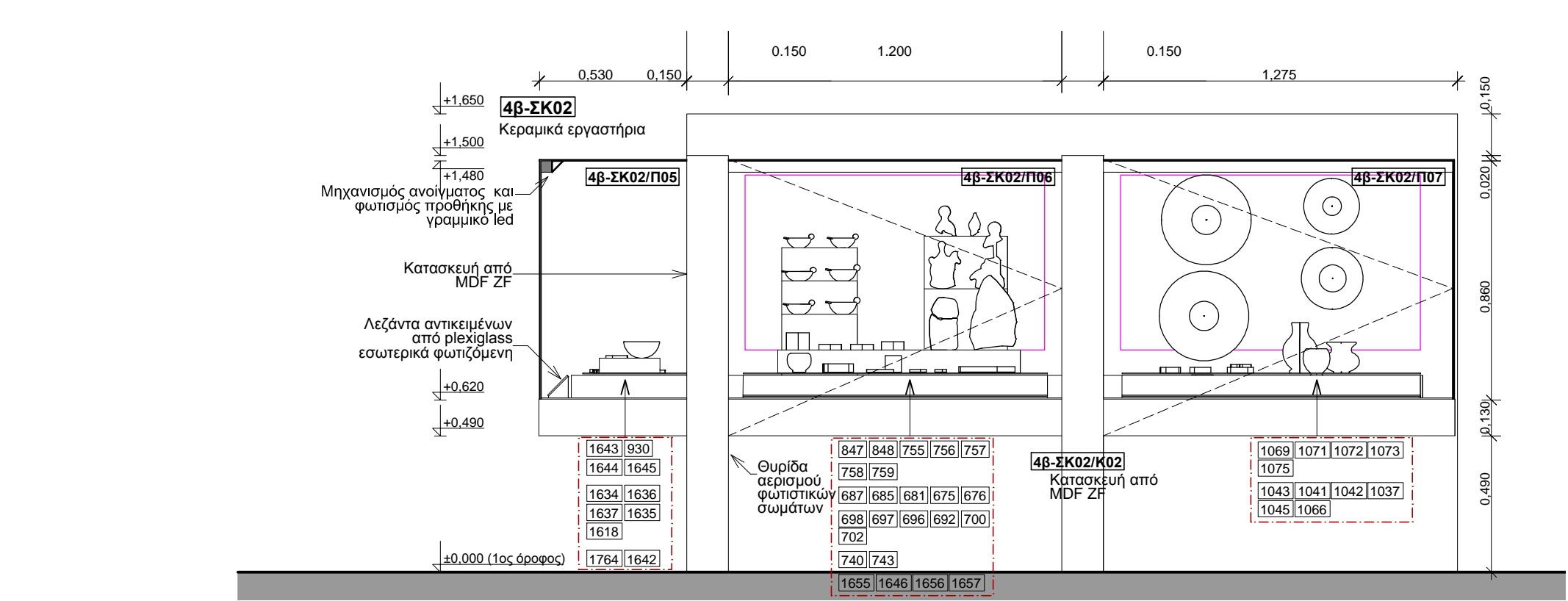
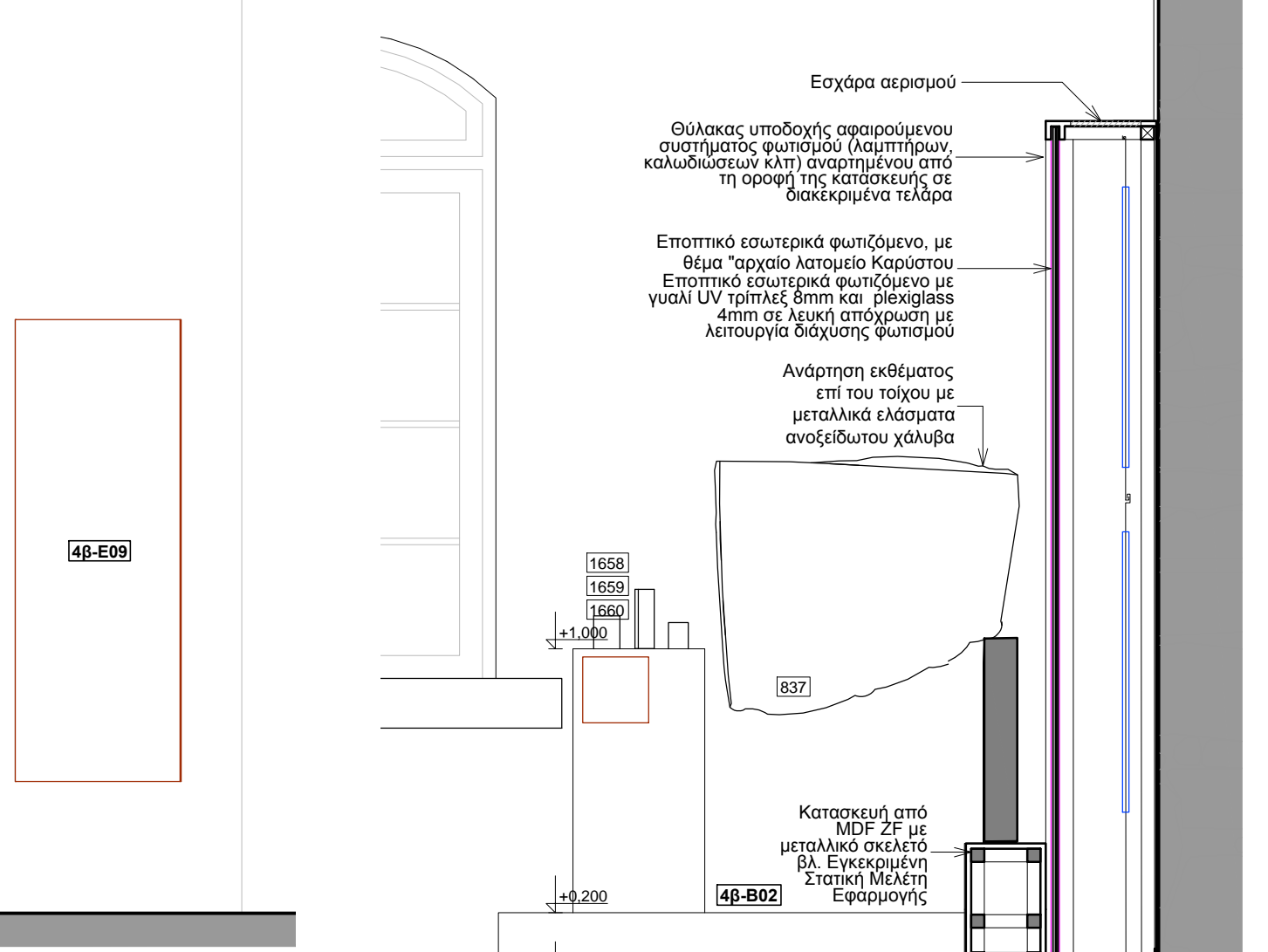
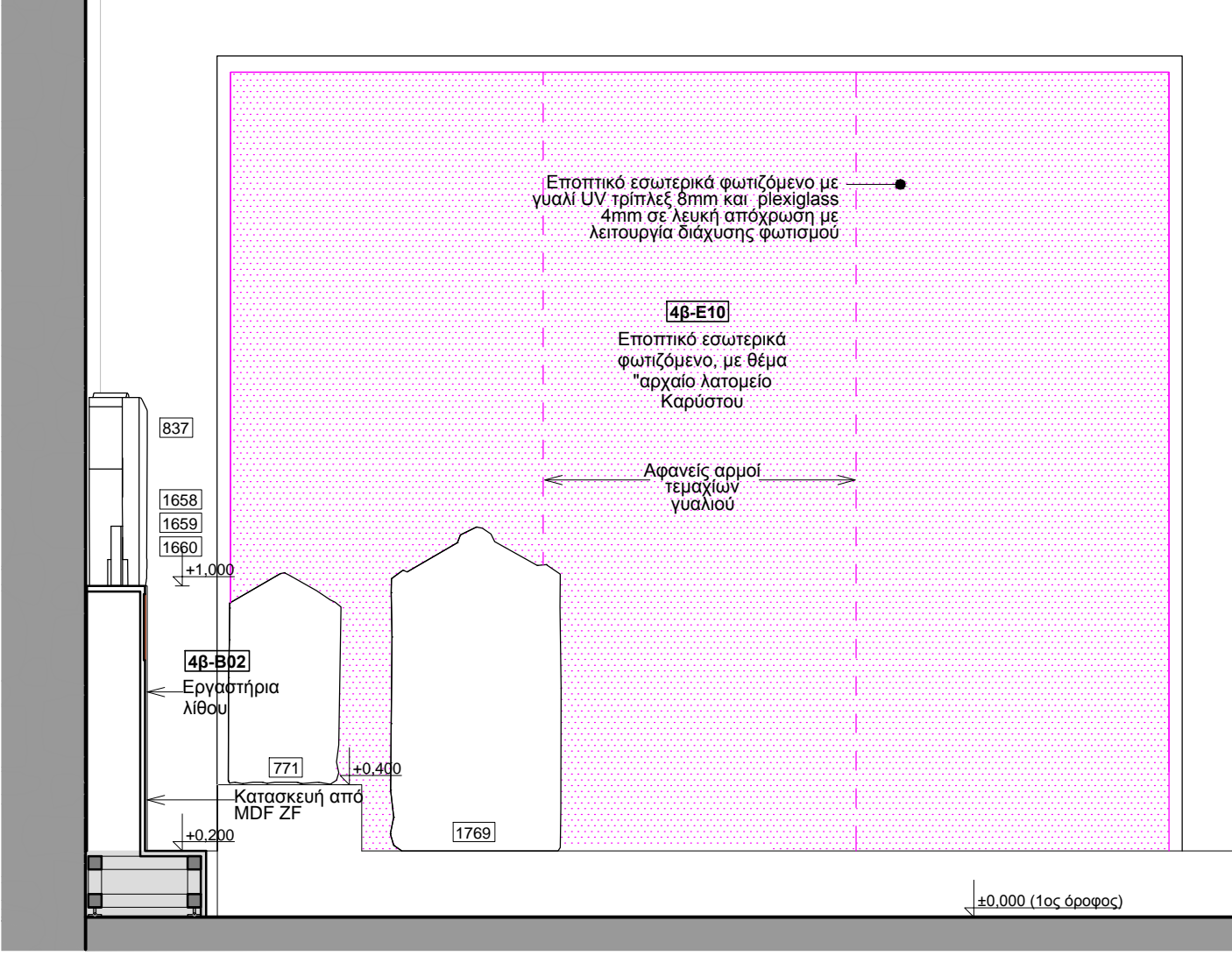
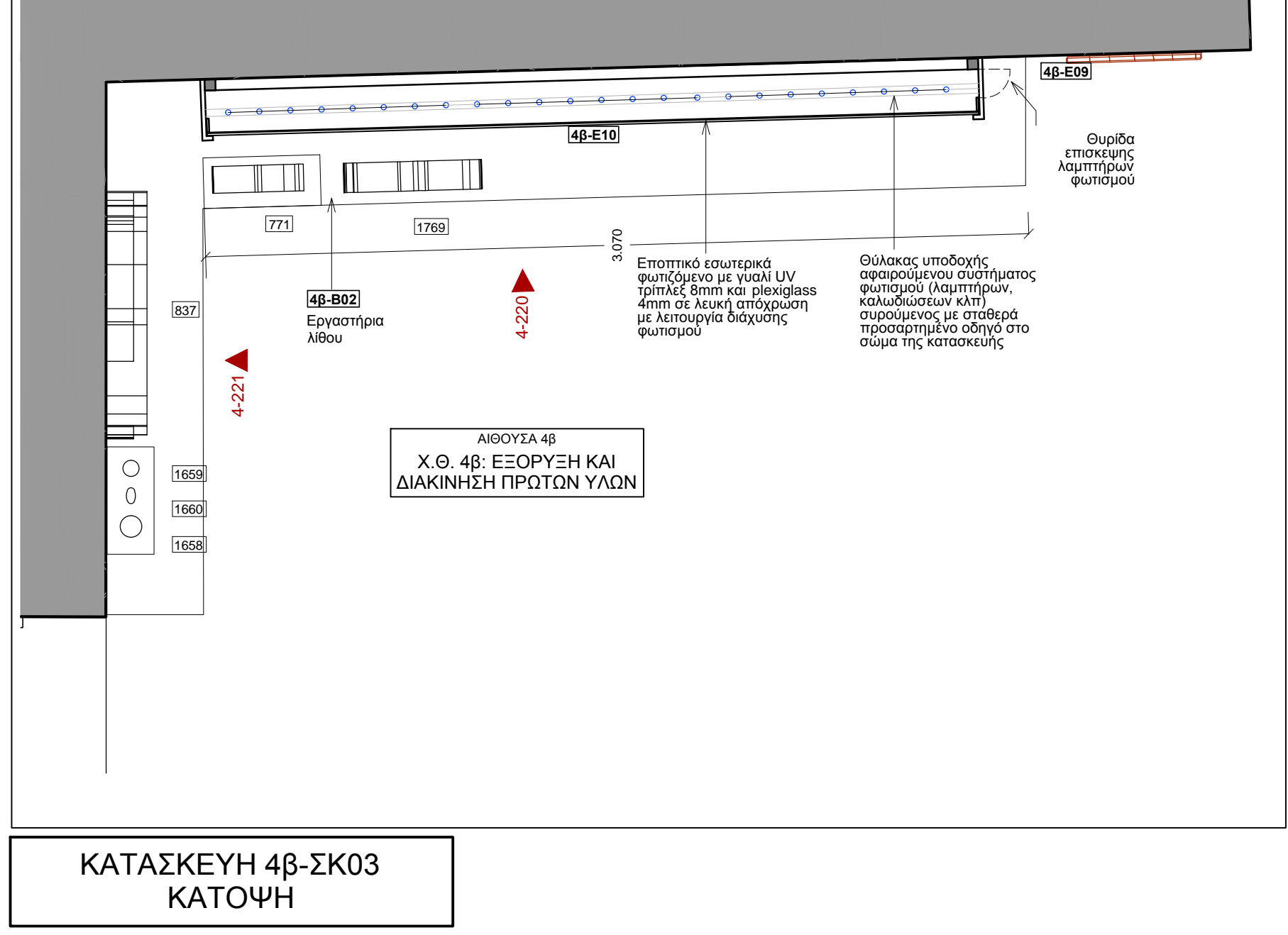
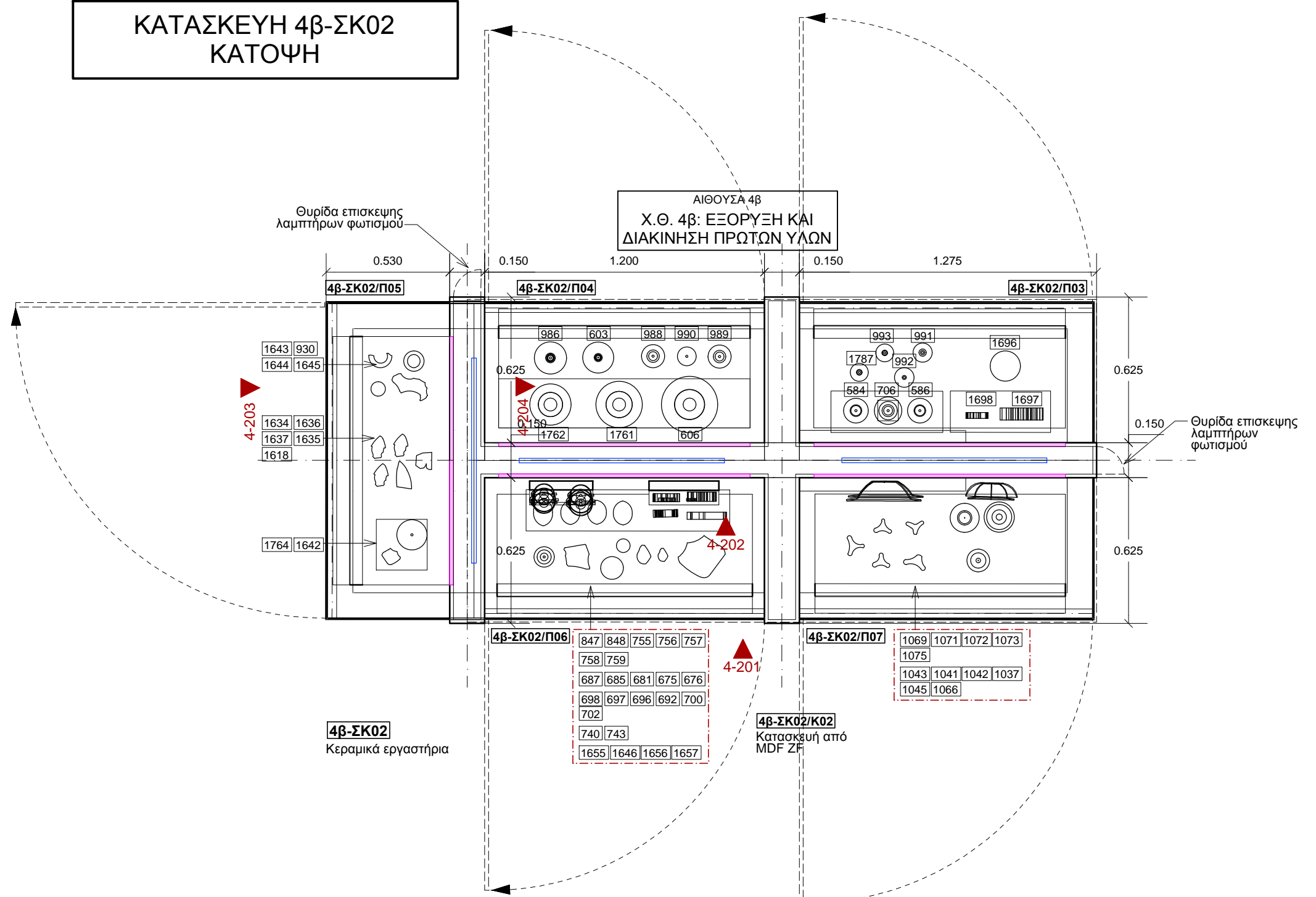

ΕΛΛΗΝΙΚΗ ΔΗΜΟΚΡΑΤΙΑ
ΥΠΟΥΡΓΕΙΟ ΠΟΛΙΤΙΣΜΟΥ & ΑΘΛΗΤΙΣΜΟΥ ● ΕΦΟΡΕΙΑ ΑΡΧΑΙΟΤΗΤΩΝ ΕΥΒΟΙΑΣ

ΕΠΙΣΚΕΥΗ ΚΑΙ ΜΕΤΑΤΡΟΠΗ ΤΟΥ ΤΥΧΙΟΥ "ΑΡΕΘΟΥΣΑ"
ΣΤΗ ΧΑΛΚΙΔΑ ΣΕ ΔΙΑΧΡΟΝΙΚΟ ΜΟΥΣΕΙΟ

ΜΟΥΣΕΙΟΓΡΑΦΙΚΗ ΜΕΛΕΤΗ

ΣΤΑΣΙΟ ΜΕΛΕΤΗΣ ΜΕΛΕΤΗ ΕΦΑΡΜΟΓΗΣ

ΣΧΕΔΙΑΣΤΗΣ ΜΕΛΕΤΗΣ ΕΦΑΡΜΟΓΗΣ
ΑΛΕΞΑΝΔΡΑ ΣΑΓΙΑ ΑΡΧΙΤΕΚΤΟΝΙΚΗ ΜΗΧΑΝΙΚΗ

ΑΡΧΙΤΕΚΤΟΝΙΚΟΣ ΣΧΕΔΙΑΣΜΟΣ
ΑΝΕΣΤΗΝ ΠΑΡΙΣΗ ΑΡΧΙΤΕΚΤΟΝΙΚΗ ΜΗΧΑΝΙΚΗ

ΜΟΥΣΕΙΟΓΡΑΦΙΚΗ ΣΥΝΕΡΓΑΣΙΑ
ΠΑΡΗ ΚΑΛΑΜΑΡΑ ΑΡΧΙΤΕΚΤΟΝΙΚΗ ΜΗΧΑΝΙΚΗ

ΜΑΡΙΑ - ΝΙΚΗ ΚΟΥΤΣΟΥΚΟΥ ΑΡΧΙΤΕΚΤΟΝΙΚΗ ΜΗΧΑΝΙΚΗ

ΓΙΑΝΝΗΣ ΧΑΪΡΕΤΑΚΗΣ ΑΡΧΙΤΕΚΤΟΝΙΚΗ ΜΗΧΑΝΙΚΗ

ΟΙΚΟΝΟΜΙΑ - Χ.Θ 4B: ΚΑΤΟΦΗ - ΤΟΜΕΣ ΚΑΙΜΑΚΑ 1:20

4-03

ΑΠΡΙΛΙΟΣ 2018

ΑΝΑΜΕΤΡΗΣΗ

ΥΠΟΜΝΗΜΑ

- 1-001 Αριθμητική εκθέσιμος
- 1-002 Αριθμητική κατασκευής
- 1-003 Αριθμητική επισκεψιμότητας
- 4-04 Στάθμη χώρου
- 1-001 Γενική ταρά
- 1-001 Λεπτομέρεια κατασκευής
- Υπάρχον κλίμακος κτηρίου
- Χωροθέτηση ενόπιων - κινήσιμων
- Επισπαστικό αυτοφωτιζόμενο
- Λαβόνα - επισπαστικό
- Γυαλί
- Φωτιστικό σώμα

Χωρικοί Θυλάκες 4α, 4β, 4γ
Οικονομία: Γη, Πρόβλες ύλες, Λιμόνια

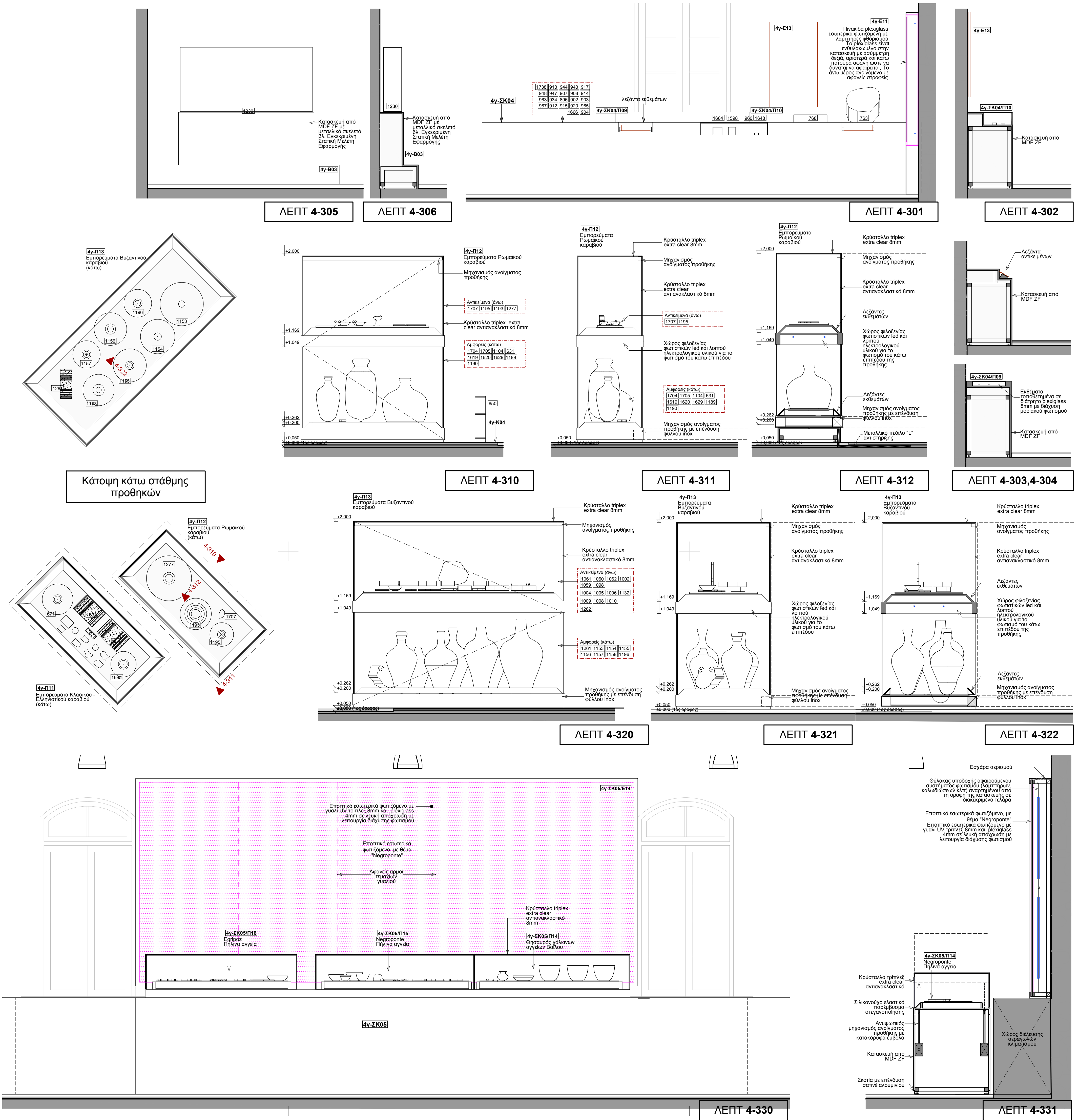
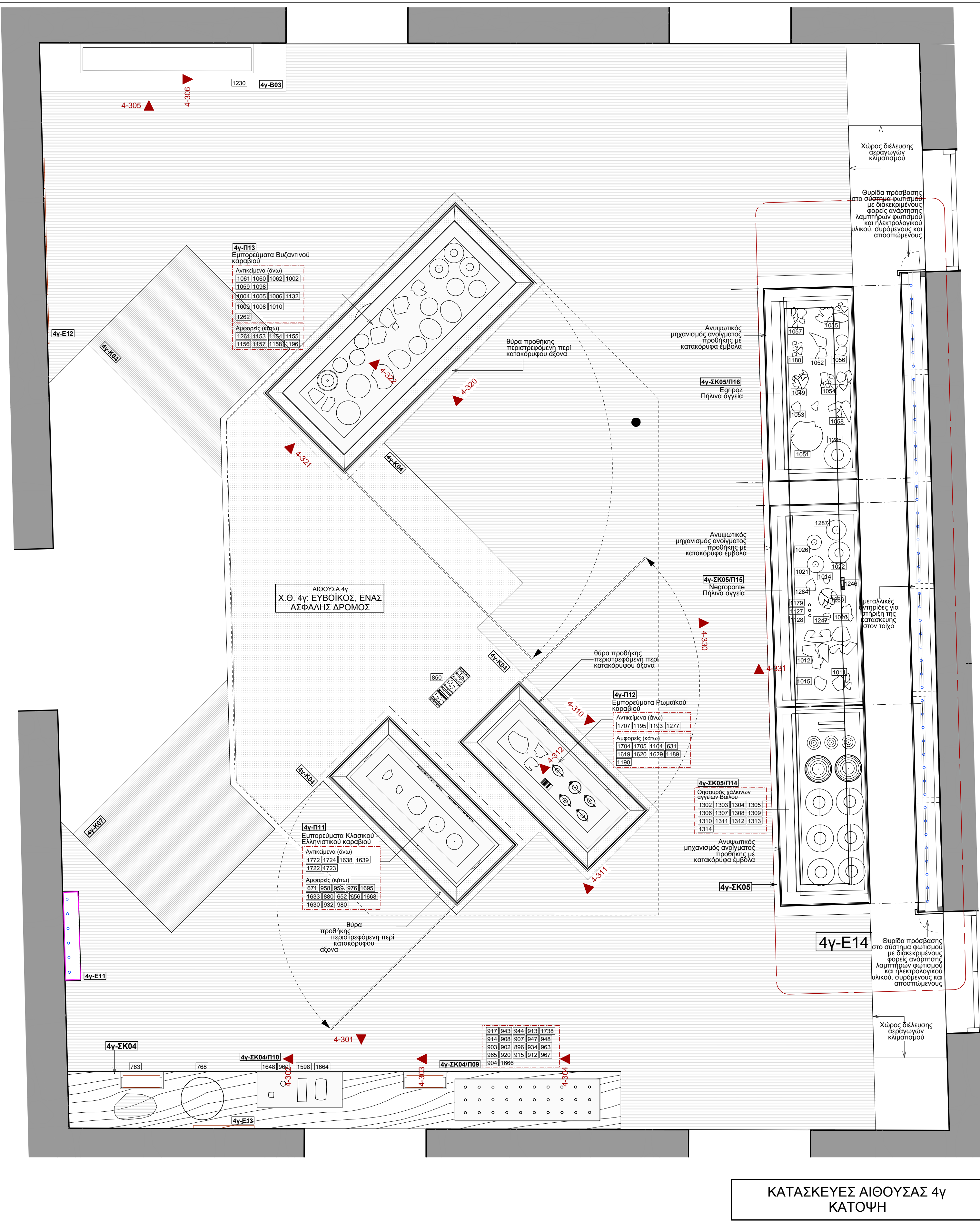

ΕΛΛΗΝΙΚΗ ΔΗΜΟΚΡΑΤΙΑ
ΥΠΟΥΡΓΕΙΟ ΠΟΛΙΤΙΣΜΟΥ & ΑΘΛΗΤΙΣΜΟΥ ● ΕΦΘΕΡΙΑ ΑΡΧΑΙΟΛΟΓΙΚΩΝ ΕΥΡΕΣΕΩΝ

ΕΠΙΣΚΕΥΗ ΚΑΙ ΜΕΤΑΤΡΟΠΗ ΤΟΥ ΧΤΗΡΙΟΥ "ΑΡΕΘΟΥΣΑ" ΣΤΗ ΧΑΛΚΙΔΑ ΣΕ ΔΙΑΧΡΟΝΙΚΟ ΜΟΥΣΕΙΟ

ΜΟΥΣΕΙΟΓΡΑΦΙΚΗ ΜΕΛΕΤΗ

ΣΤΑΣΙΟ ΜΕΛΕΤΗΣ ΜΕΛΕΤΗ ΕΦΑΡΜΟΓΗΣ

ΣΧΕΔΙΑΣΤΗΣ ΜΕΛΕΤΗΣ ΕΦΑΡΜΟΓΗΣ: ΑΛΕΞΑΝΔΡΑ ΣΑΓΙΑ ΑΡΧΙΤΕΚΤΟΝΙΚΟ ΜΕΛΕΤΗΤΙΚΟ ΓΡΑΦΕΙΟ

ΑΡΧΙΤΕΚΤΟΝΙΚΟΣ ΣΧΕΔΙΑΣΤΗΣ: ΑΝΕΣΤΗ ΠΑΡΙΣΗ ΑΡΧΙΤΕΚΤΟΝΙΚΟ ΜΕΛΕΤΗΤΙΚΟ ΓΡΑΦΕΙΟ

ΜΟΥΣΕΙΟΓΡΑΦΙΚΗ ΥΠΟΤΥΠΩΣΗ: ΠΑΡΗ ΚΑΛΑΜΑΡΑ ΑΡΧΙΤΕΚΤΟΝΙΚΟ ΜΕΛΕΤΗΤΙΚΟ ΓΡΑΦΕΙΟ

ΜΑΡΙΑ - ΝΙΚΗ ΚΟΥΤΣΟΥΚΟΥ ΑΡΧΙΤΕΚΤΟΝΙΚΟ ΜΕΛΕΤΗΤΙΚΟ ΓΡΑΦΕΙΟ

ΓΙΑΝΝΗΣ ΧΑΙΡΕΤΑΚΗΣ ΑΡΧΙΤΕΚΤΟΝΙΚΟ ΜΕΛΕΤΗΤΙΚΟ ΓΡΑΦΕΙΟ

ΘΕΜΑ ΣΧΕΔΙΟΥ: ΟΙΚΟΝΟΜΙΑ Χ.Θ.4y: ΚΑΤΑΣΚΕΥΕΣ - ΠΡΟΘΗΚΕΣ ΚΑΤΟΦΗ - ΤΟΜΕΣ ΚΑΙΜΑΚΑ 1:20

ΗΜΕΡΟΜΗΝΙΑ ΣΧΕΔΙΑΣΜΟΥ: ΑΠΡΙΛΙΟΣ 2018

ΑΝΑΘΕΣΗ: 4-04

ΥΠΟΜΝΗΜΑ

- 1-001 Αριθμός εκθέματος
- 1-001 Αριθμός κατασκευής
- 1-001 Αριθμός επιστημής πνακίδας
- 4y-40 Στάση χώρου
- 1-000.000

Υπάρχον κτίριο

Επιστικό αυτοφυζέλιμο

Χωροθέτηση επιστημής - Κίνηση επισκεπτών

Λεζάνη - επιστικό

Γενική ταφή

Λεπτομέρεια κατασκευής

Φυσιολογικό σώμα

Εισαγωγή

Θυλάκις υποδοχής αερορραμένου συστήματος φυσιολογικού κοιλιοκέντρου ΑΠΠ ενσωματωμένο στο τη στροφή της κατασκευής σε διακεκομμένα τμήματα

Επιστικό ενσωματωμένο φυζέλιμο με θέμα "Μεγάρωνες"

Επιστικό ενσωματωμένο φυζέλιμο με θέμα UV τριπλεξ 8mm και ρεζελιάς 4mm σε κλίση απόδοσης με λειτουργία διατήρησης φυσιολογικού

Χωρικοί Θυλάκιες 4α, 4β, 4γ
Οικονομία: Γη, Πρόβες ύλες, Λιμόνια

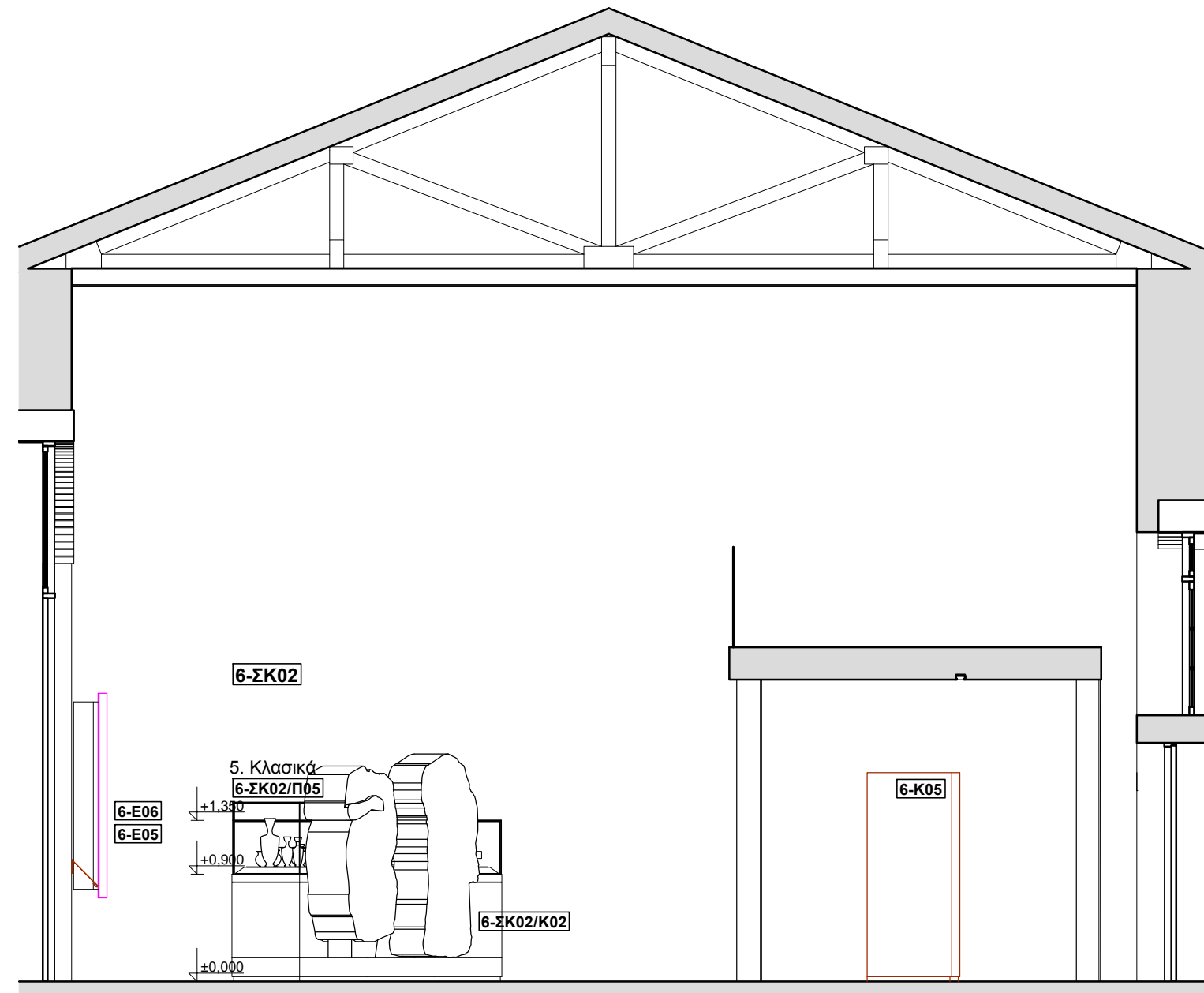

ΤΟΜΗ 6-T05

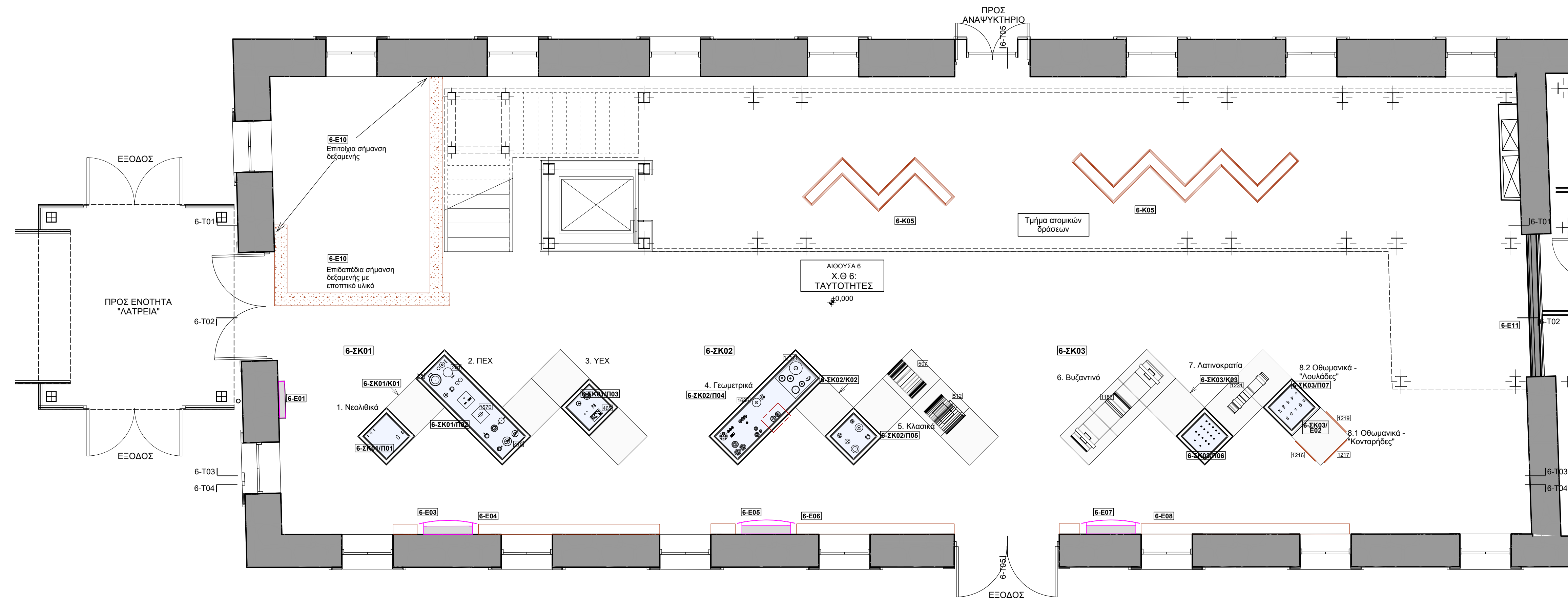

ΚΑΤΟΨΗ ΧΩΡΟΥ "ΤΑΥΤΟΗΤΕΣ"

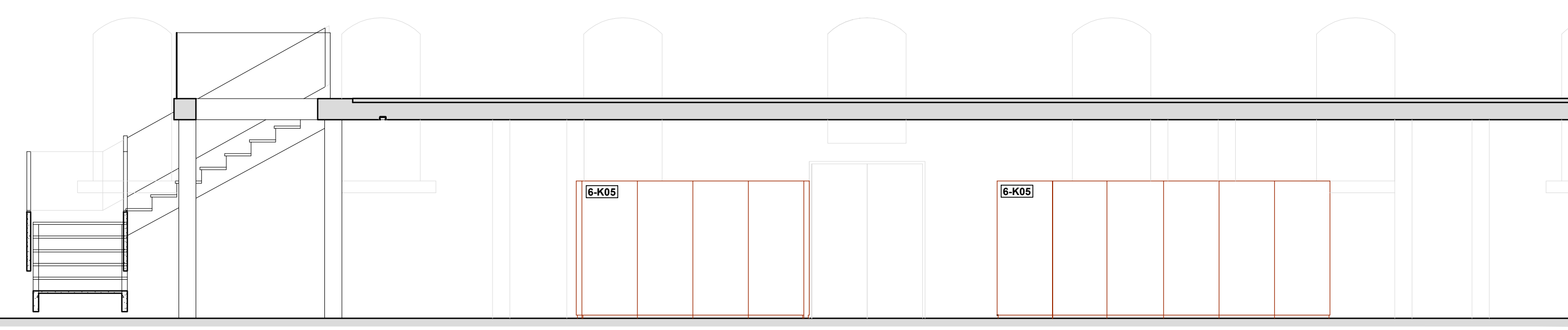

ΤΟΜΗ 6-T01

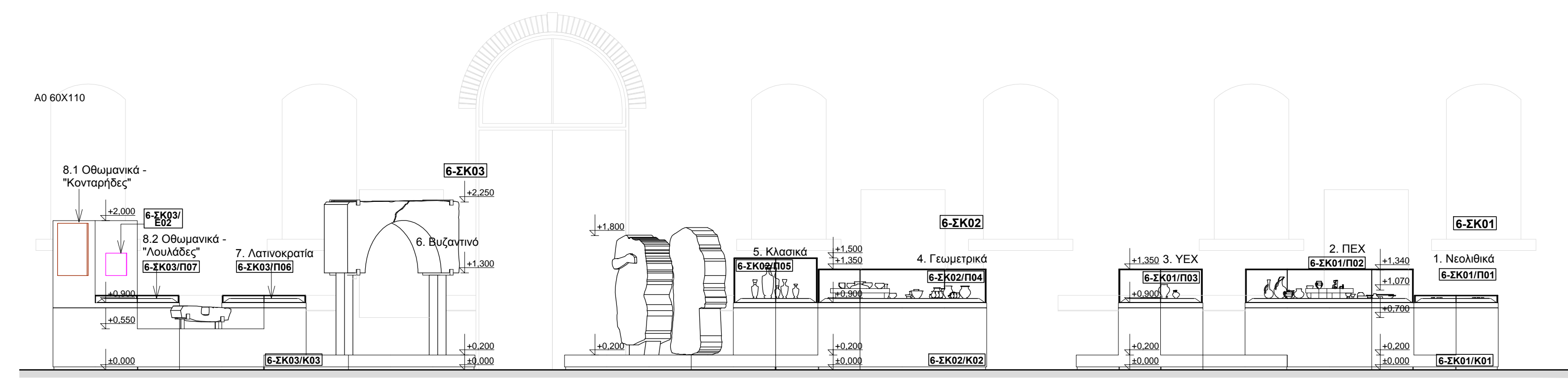

ΤΟΜΗ 6-T02

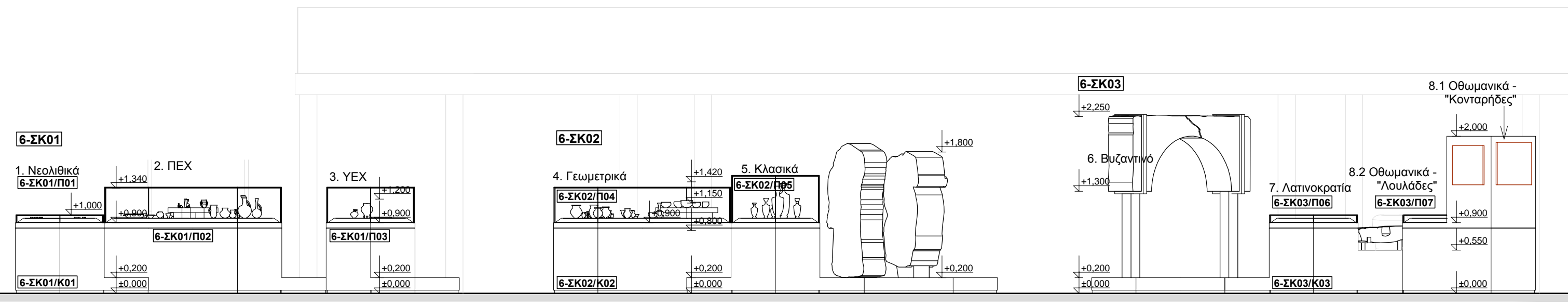

ΤΟΜΗ 6-T03

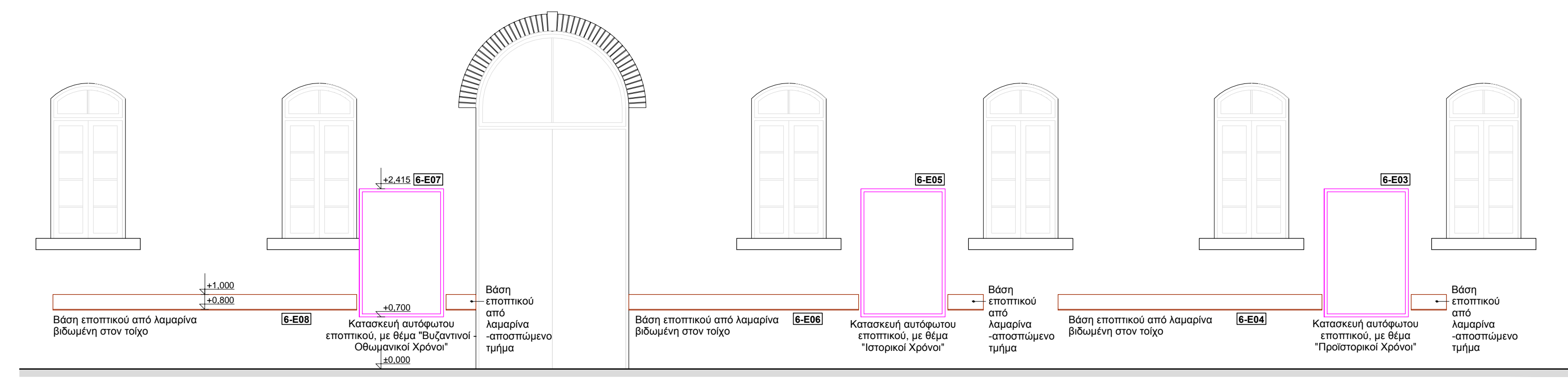

ΤΟΜΗ 6-T04

ΕΛΛΗΝΙΚΗ ΔΗΜΟΚΡΑΤΙΑ
ΥΠΟΥΡΓΕΙΟ ΠΟΛΙΤΙΣΜΟΥ & ΑΘΛΗΤΙΣΜΟΥ ● ΕΙΣΦΟΡΕΑ ΑΡΧΑΙΟΤΗΤΩΝ ΕΥΡΩΠΑΣ

ΕΠΙΣΚΕΥΗ ΚΑΙ ΜΕΤΑΤΡΟΠΗ ΤΟΥ ΚΤΗΡΙΟΥ "ΑΓΡΕΘΟΥΣΑ" ΣΤΗ ΧΑΛΚΙΔΑ ΣΕ ΔΙΑΧΡΟΝΙΚΟ ΜΟΥΣΕΙΟ

ΜΟΥΣΕΙΟΓΡΑΦΙΚΗ ΜΕΛΕΤΗ

ΣΤΑΔΙΟ ΜΕΛΕΤΗΣ
ΜΕΛΕΤΗ ΕΦΑΡΜΟΓΗΣ

ΣΥΝΤΗΡΗΣΗ ΜΕΛΕΤΗΣ (ΕΦΑΡΜΟΓΗ)
ΑΛΕΞΑΝΔΡΑ ΣΑΓΙΑ
ΑΡΧΙΤΕΚΤΟΝ ΜΗΧΑΝΙΚΟΣ
ΑΡΧΙΤΕΚΤΟΝΙΚΟΣ ΣΥΝΕΡΓΑΤΗΣ
ΑΝΕΣΤΗ ΠΑΡΙΣΗ
ΑΡΧΙΤΕΚΤΟΝ ΜΗΧΑΝΙΚΟΣ
ΣΠΥΡΟΣ ΠΑΠΠΑΣ
ΑΡΧΙΤΕΚΤΟΝ ΜΗΧΑΝΙΚΟΣ
ΚΑΤΑΣΚΕΥΑΣΤΙΚΗ ΥΠΕΥΘΥΝΗ
ΠΑΡΗ ΚΑΛΑΜΑΡΑ
ΜΑΡΙΑ - ΝΙΚΗ ΚΟΥΤΣΟΥΚΟΥ
ΑΡΧΙΤΕΚΤΟΝ ΜΗΧΑΝΙΚΟΣ
ΓΙΑΝΝΗΣ ΧΑΙΡΕΤΑΚΗΣ
ΑΡΧΙΤΕΚΤΟΝΟΣ

ΘΕΜΑ ΣΧΕΔΙΟΥ
**ΤΑΥΤΟΗΤΕΣ (Χ.Θ. 6)
ΚΑΤΟΨΗ - ΤΟΜΕΣ**

ΚΛΙΜΑΚΑ 1:50

ΑΡΙΘΜΟΣ ΣΧΕΔΙΟΥ
6-01

ΗΜΕΡΟΜΗΝΙΑ
ΑΠΡΙΛΙΟΣ 2018

ΔΙΑΒΕΒΛΗΘΗΚΕ

ΥΠΟΜΗΝΙΑ

Αριθμητική εκτέλεση
Αριθμητική κατασκευής
Αριθμητική επισκευής πλαισίων
Σημειωμένος χώρος
±0.000

Υπάρχον κλίμακα κτίριου
Υπάρχον κλίμακα κατασκευής
Υπάρχον κλίμακα επισκευής πλαισίων
Κίνηση επισκευών
Γενική ταμή
Λεπτομέρεια κατασκευής

Επισκευή αυτοφυλάξιμο
Λιζόλιθο - επισκευή
Γυαλί

Διαγράμμιση Κτιρίου
48/Οικονομικά Πόρους Ύψους
49/Οικονομικά Πόρους Εξωτερικών
49/Οικονομικά Πόρους Στεγανότητας
50/Απορροές

Διαγράμμιση Στάδου
51/Πόρτες
52/Πατώματα
53/Εσοδοί
54/Εσοδοί
55/Πατώματα
56/Πατώματα

Διαγράμμιση Στάδου
57/Πόρτες
58/Πατώματα
59/Πατώματα
60/Πατώματα

Διαγράμμιση Στάδου
61/Πόρτες
62/Πατώματα
63/Πατώματα
64/Πατώματα

Διαγράμμιση Στάδου
65/Πόρτες
66/Πατώματα
67/Πατώματα
68/Πατώματα

Διαγράμμιση Στάδου
69/Πόρτες
70/Πατώματα
71/Πατώματα
72/Πατώματα

Διαγράμμιση Στάδου
73/Πόρτες
74/Πατώματα
75/Πατώματα
76/Πατώματα

Διαγράμμιση Στάδου
77/Πόρτες
78/Πατώματα
79/Πατώματα
80/Πατώματα

Διαγράμμιση Στάδου
81/Πόρτες
82/Πατώματα
83/Πατώματα
84/Πατώματα

Διαγράμμιση Στάδου
85/Πόρτες
86/Πατώματα
87/Πατώματα
88/Πατώματα

Διαγράμμιση Στάδου
89/Πόρτες
90/Πατώματα
91/Πατώματα
92/Πατώματα

Διαγράμμιση Στάδου
93/Πόρτες
94/Πατώματα
95/Πατώματα
96/Πατώματα

Διαγράμμιση Στάδου
97/Πόρτες
98/Πατώματα
99/Πατώματα
100/Πατώματα

Χωρικός Θυλάκας 6
Ταυτότητες

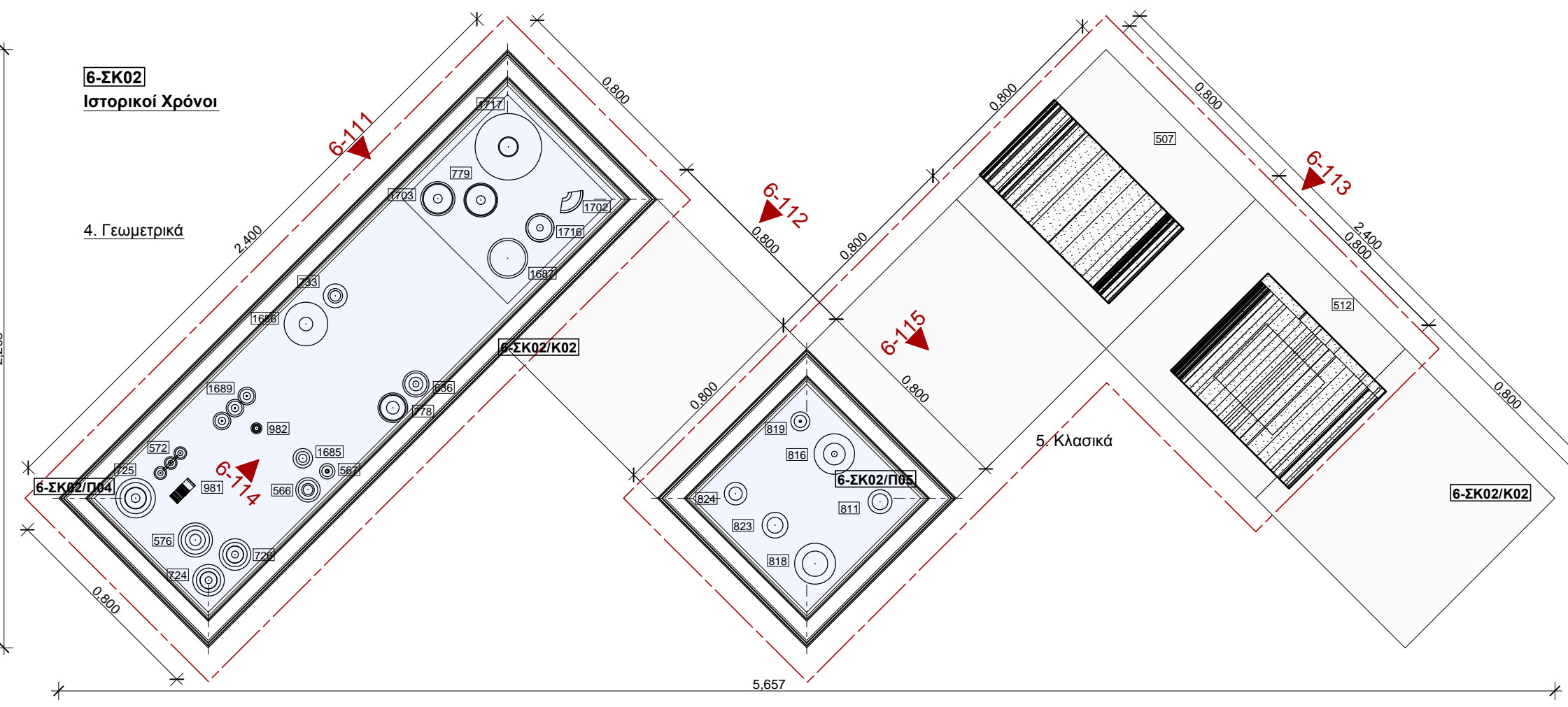
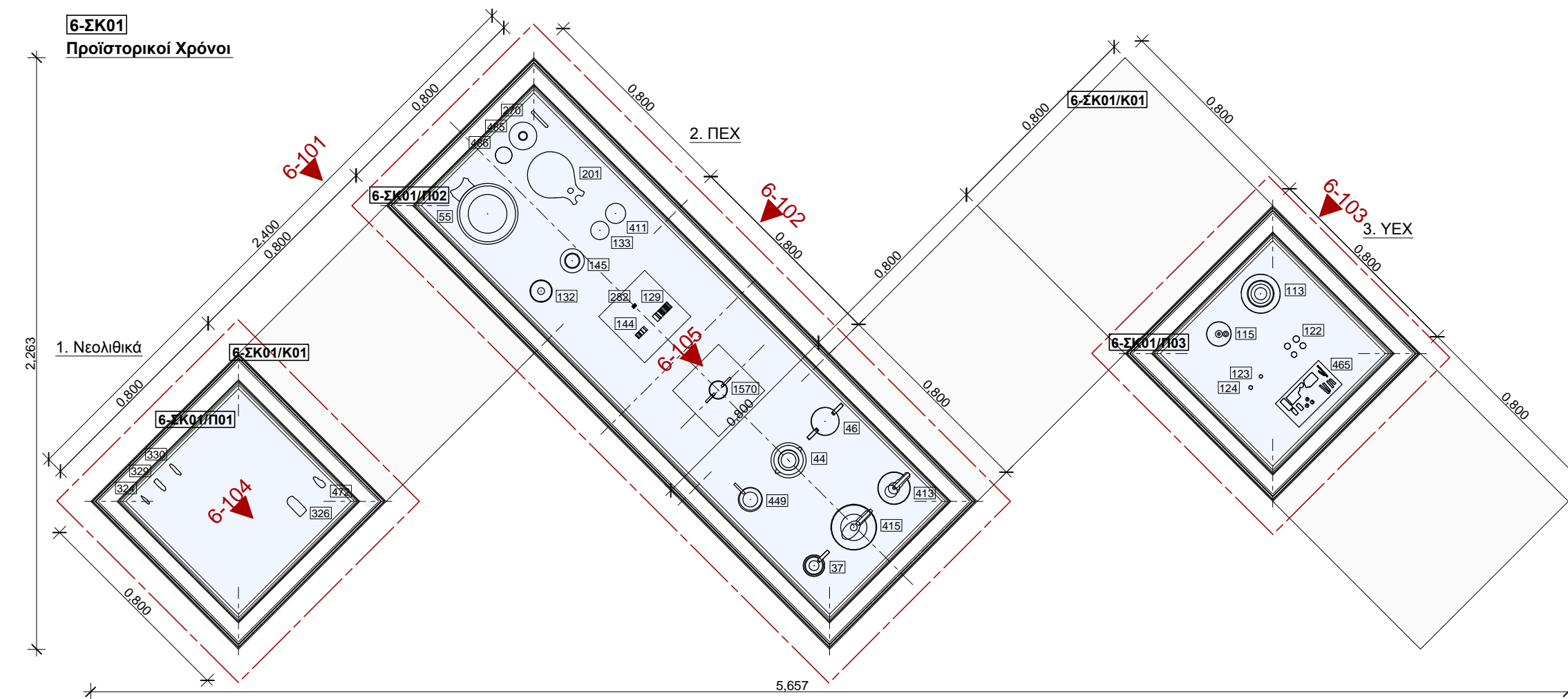

ΣΥΝΘΕΤΗ ΚΑΤΑΣΚΕΥΗ 6-SK01

ΣΥΝΘΕΤΗ ΚΑΤΑΣΚΕΥΗ 6-SK02

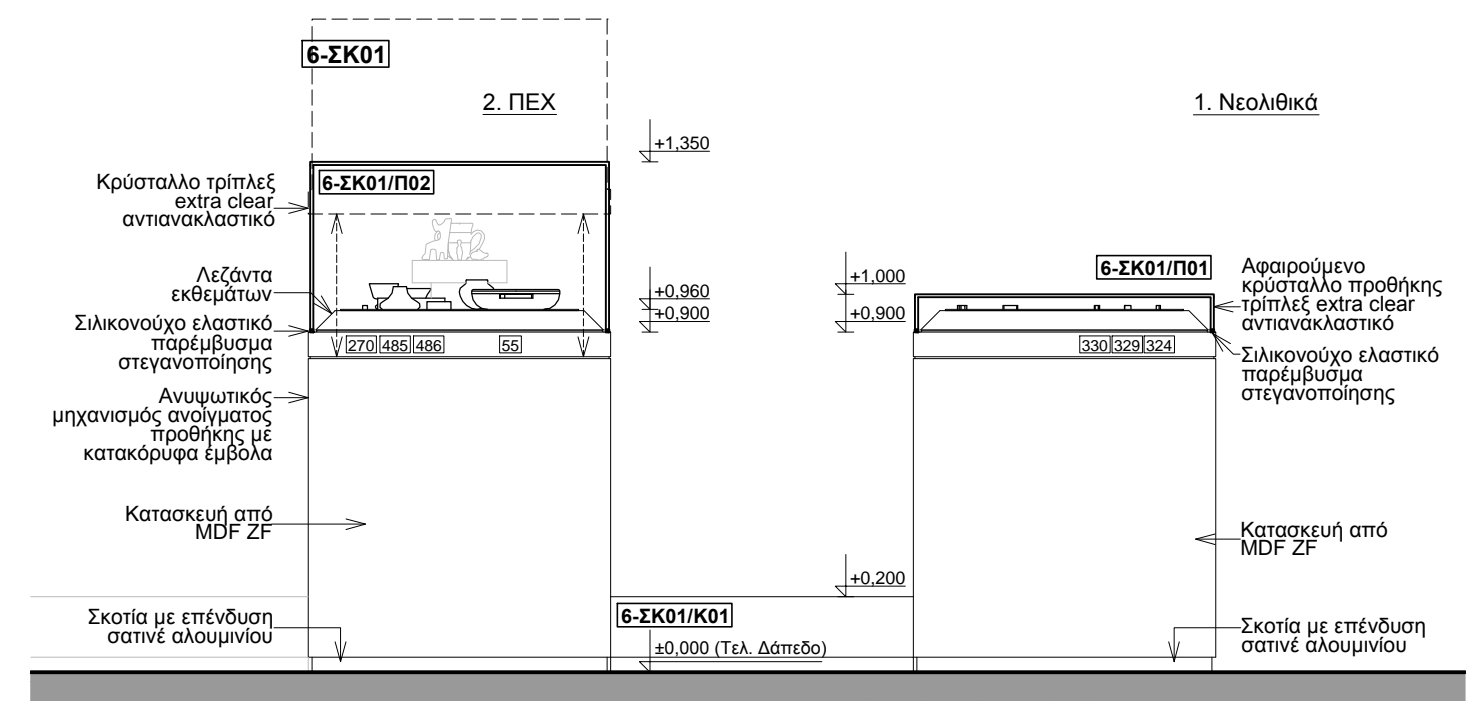

ΛΕΠΤ 6-101

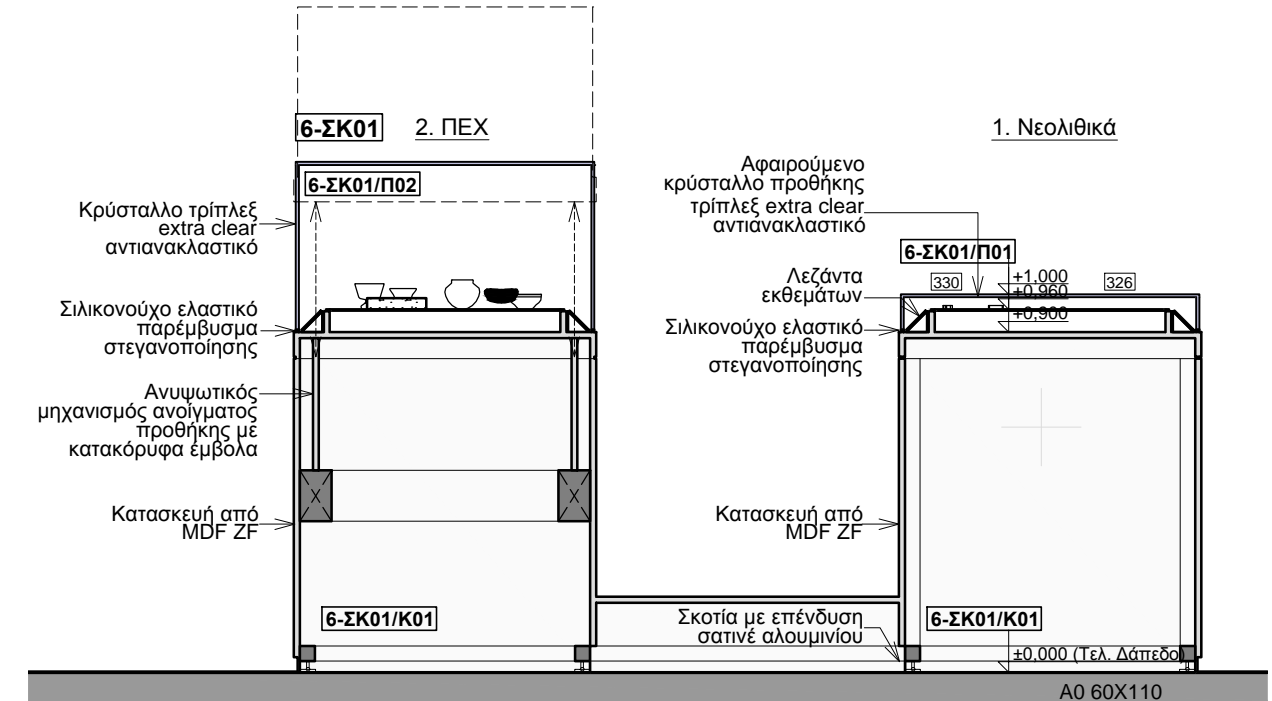

ΛΕΠΤ 6-104

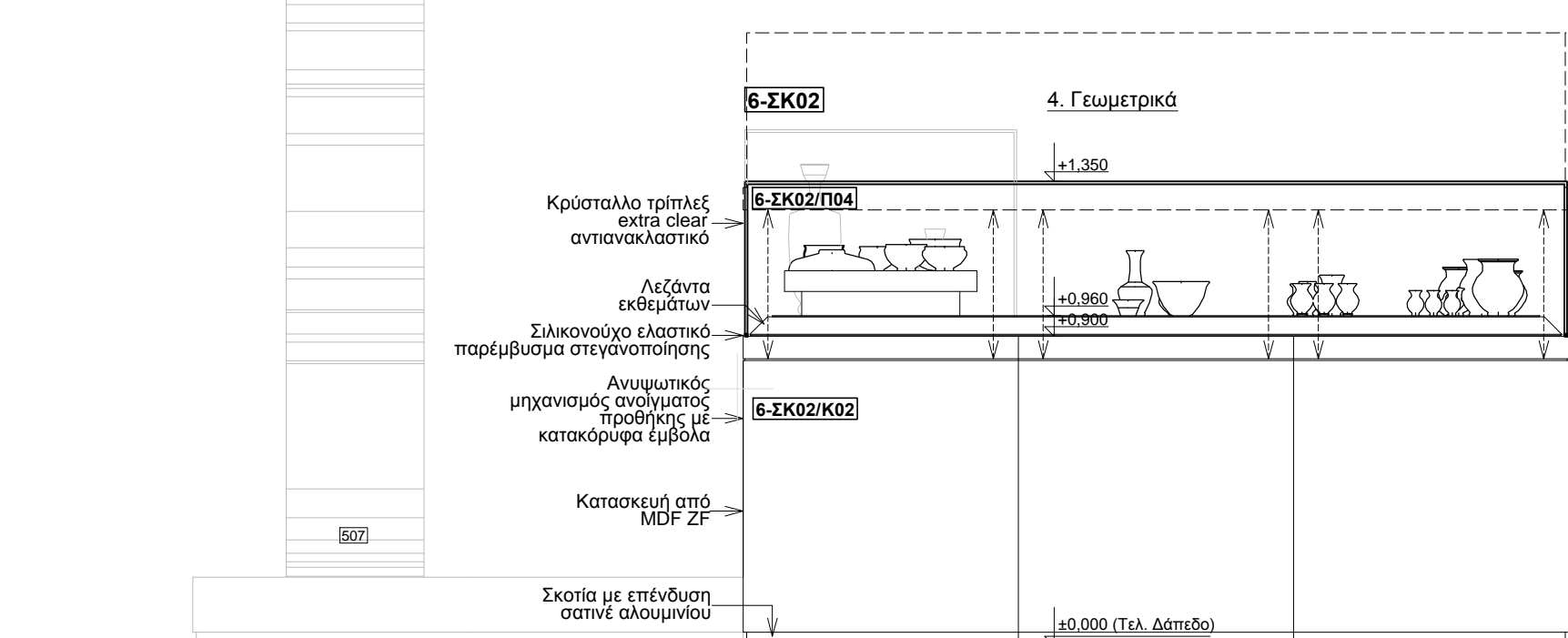

ΛΕΠΤ 6-111

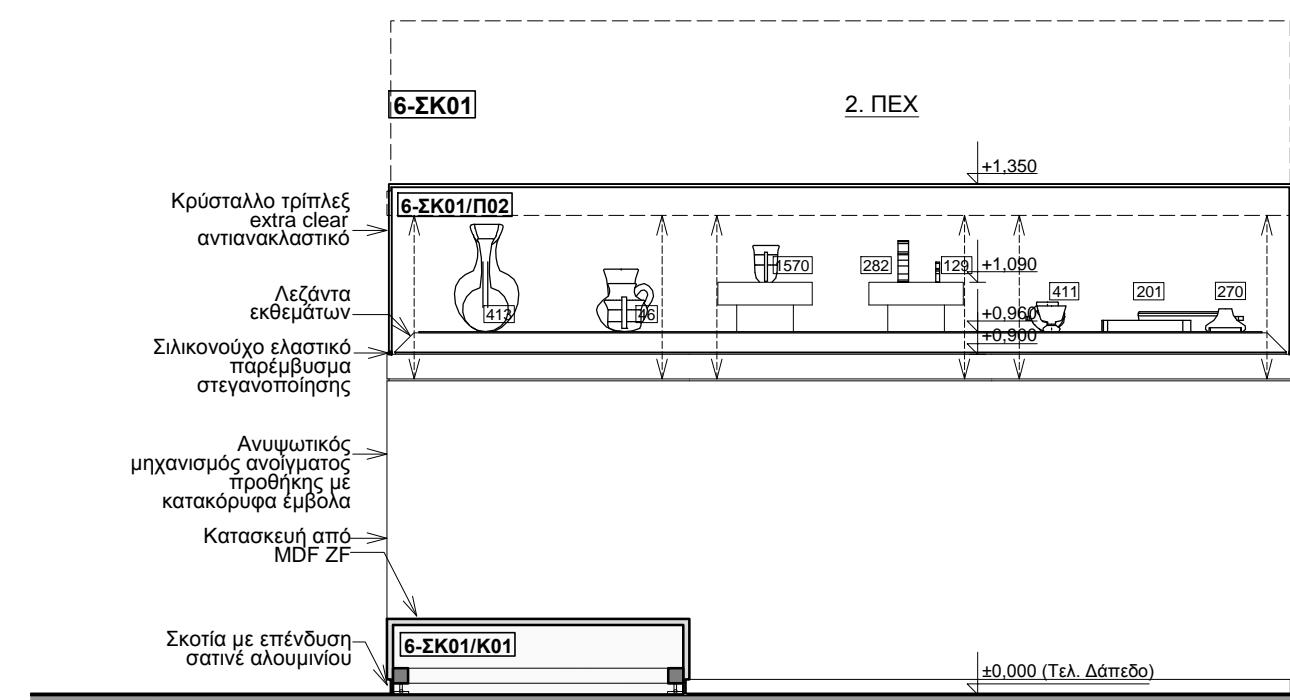

ΛΕΠΤ 6-102

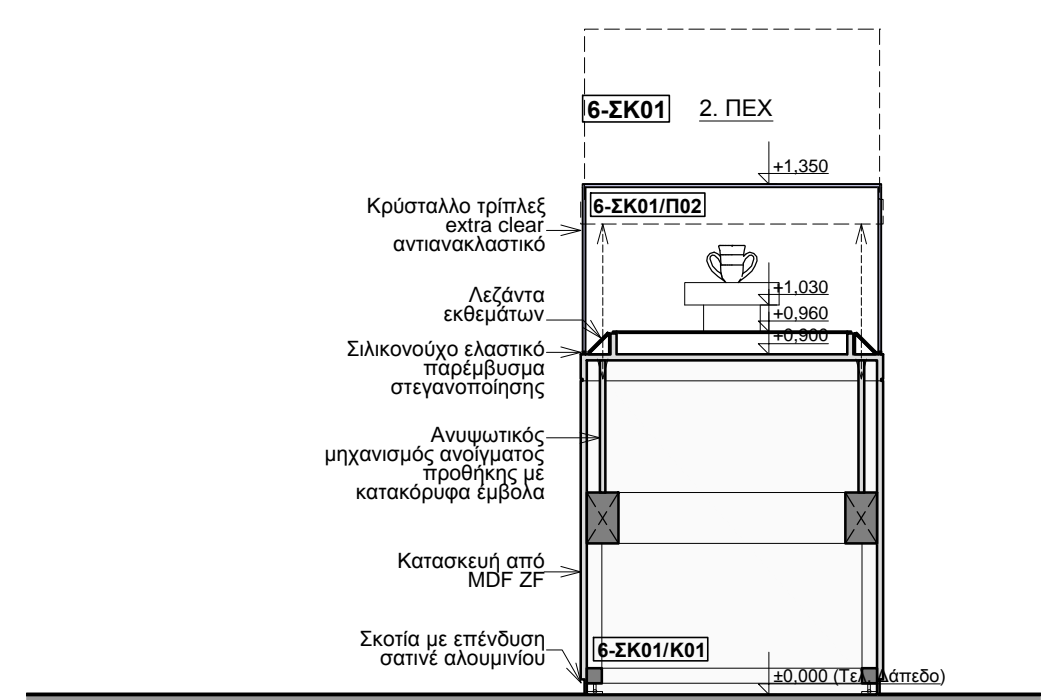

ΛΕΠΤ 6-105

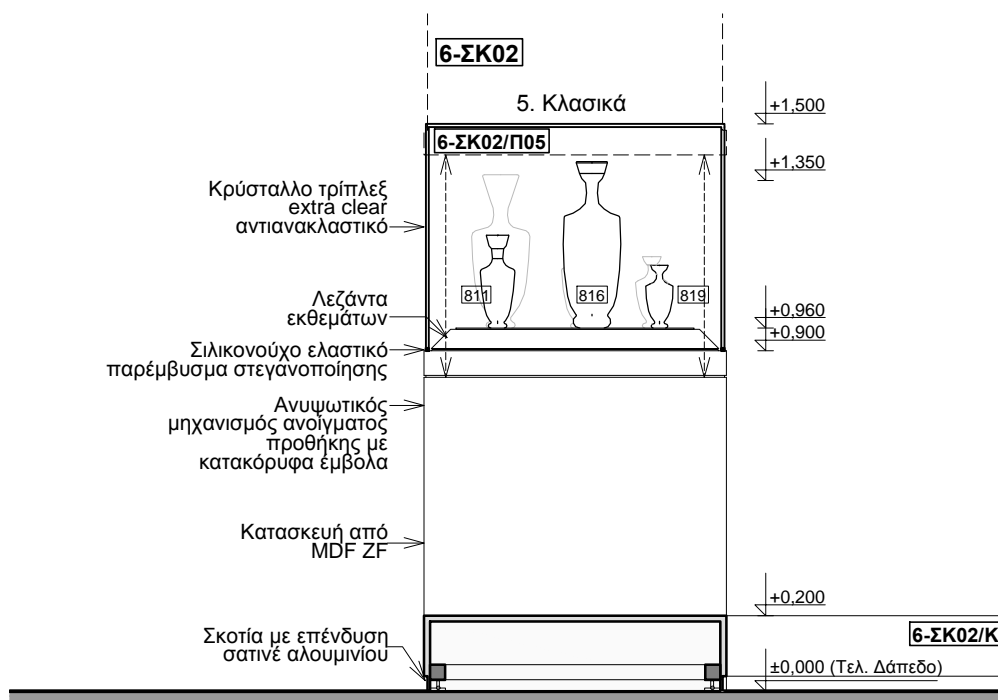

ΛΕΠΤ 6-112

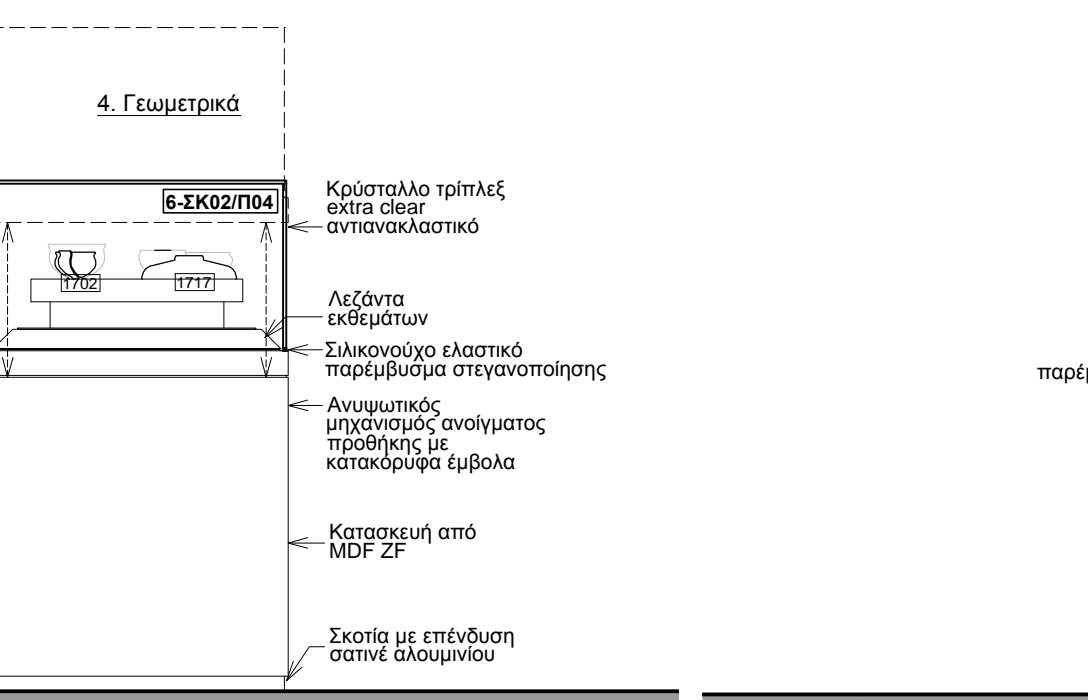

ΛΕΠΤ 6-114

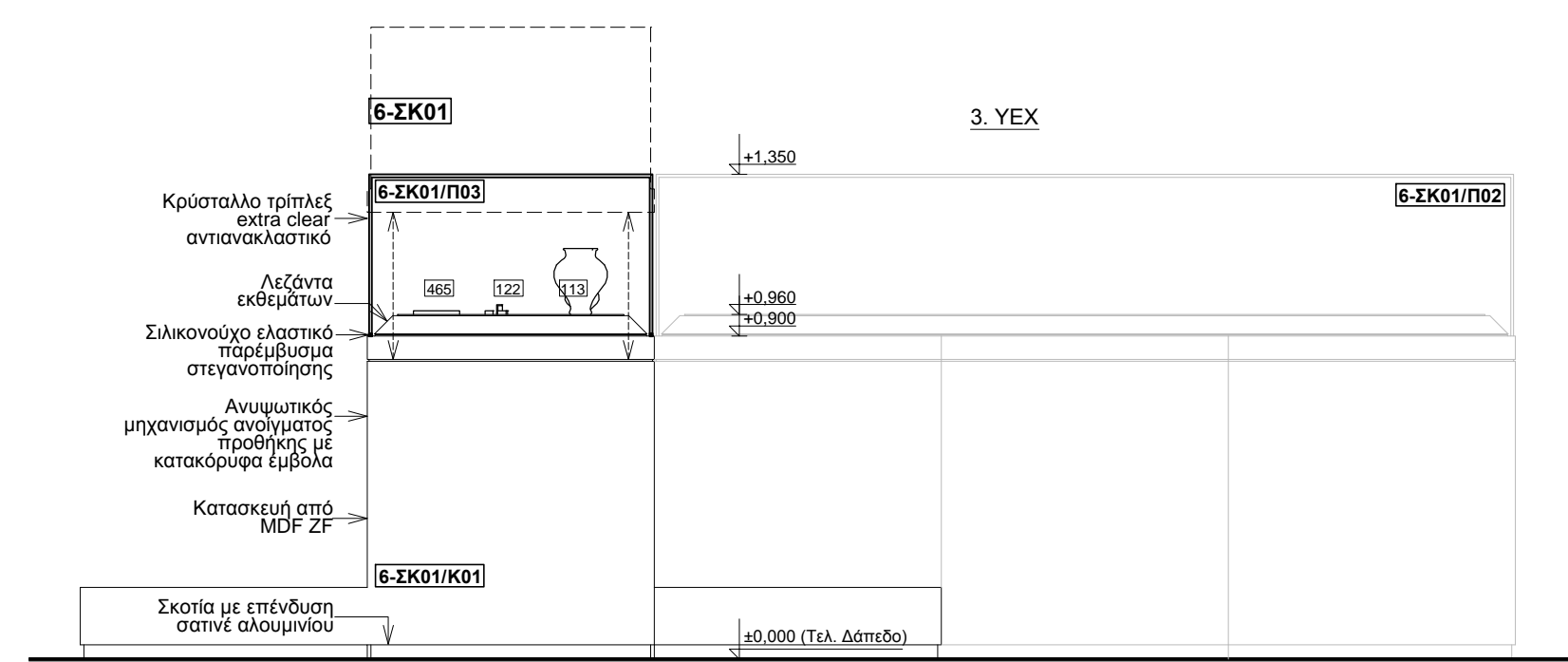

ΛΕΠΤ 6-103

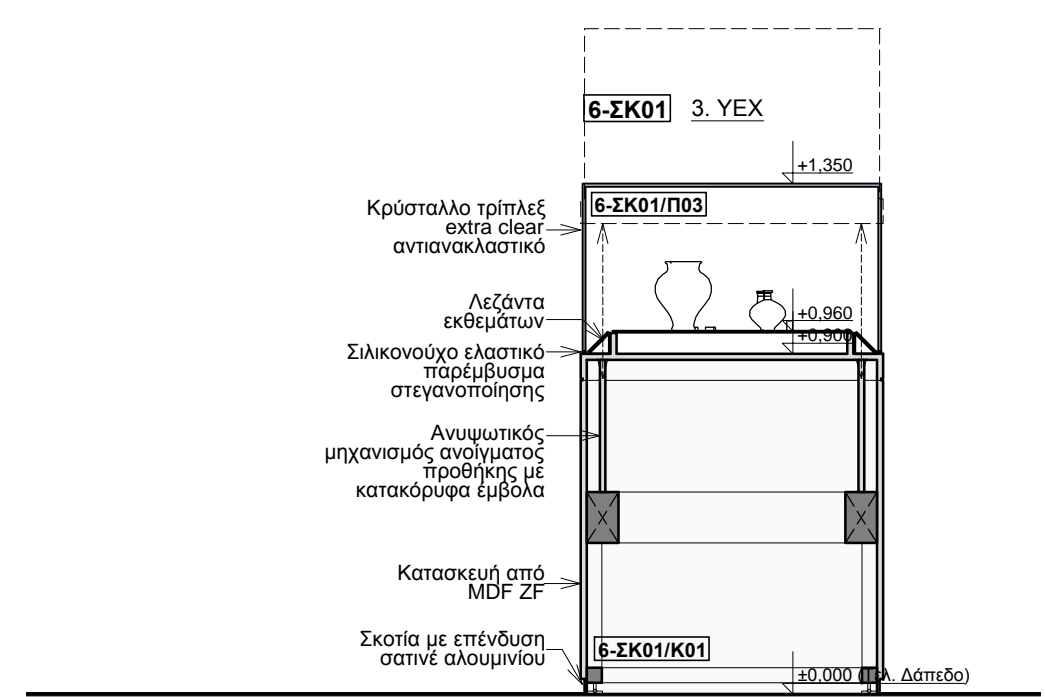

ΛΕΠΤ 6-106

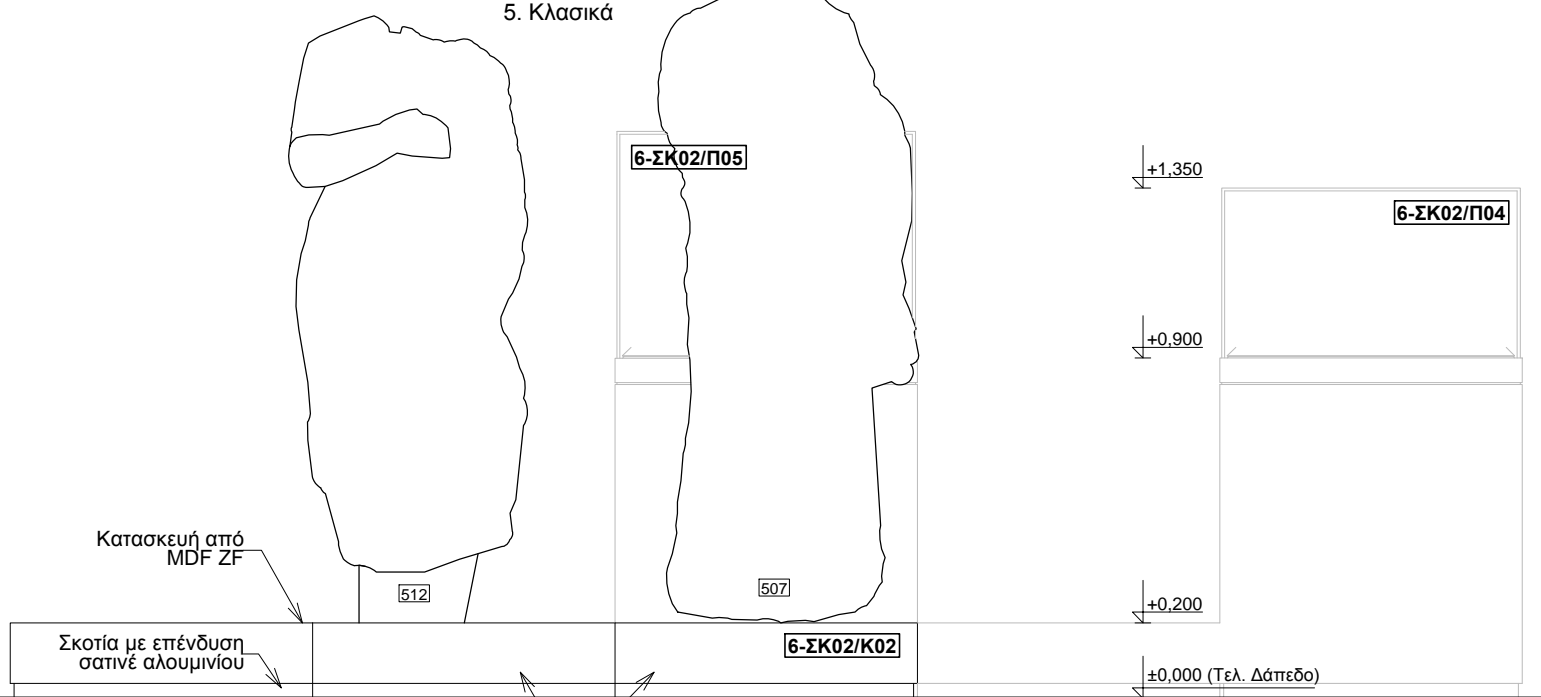

ΛΕΠΤ 6-113

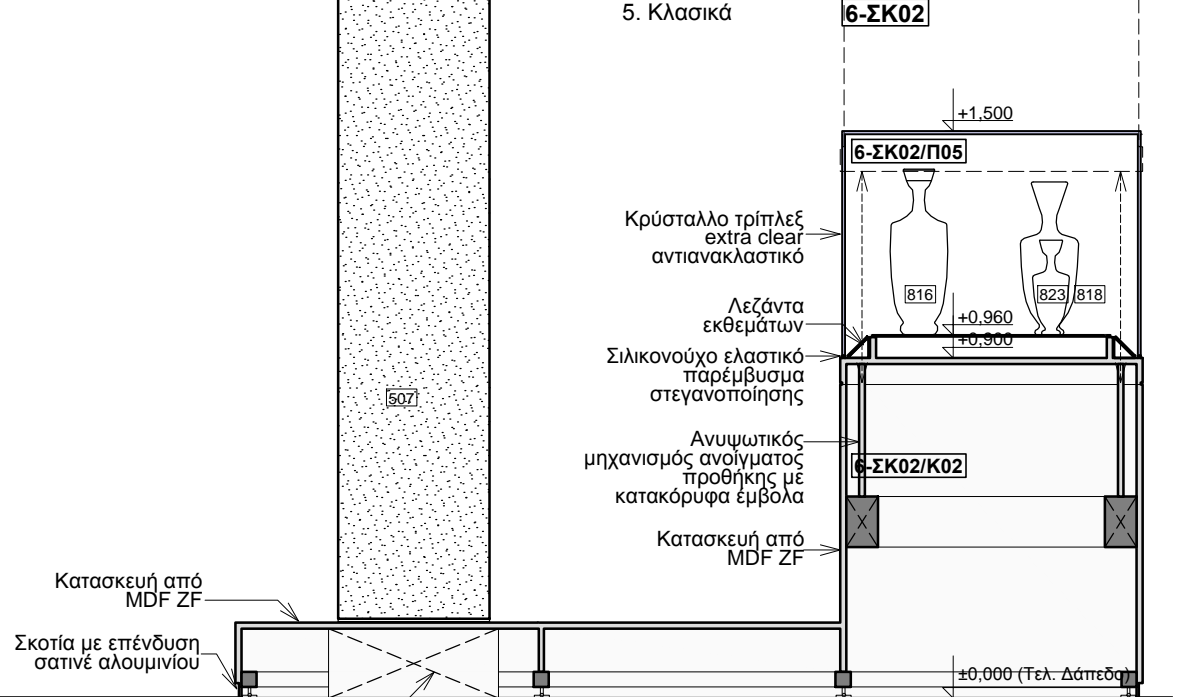

ΛΕΠΤ 6-115

ΕΛΛΗΝΙΚΗ ΔΗΜΟΚΡΑΤΙΑ
ΥΠΟΥΡΓΕΙΟ ΠΟΛΙΤΙΣΜΟΥ & ΑΘΛΗΤΙΣΜΟΥ • ΕΙΣΦΕΡΑ ΑΡΧΑΙΟΤΗΤΩΝ ΕΥΒΟΙΑΣ

ΕΠΙΣΚΕΥΗ ΚΑΙ ΜΕΤΑΤΡΟΠΗ ΤΟΥ ΚΤΗΡΙΟΥ "ΑΡΕΘΟΥΣΑ"
ΣΤΗ ΧΑΛΚΙΔΑ ΣΕ ΔΙΑΧΡΟΝΙΚΟ ΜΟΥΣΕΙΟ

ΜΟΥΣΕΙΟΓΡΑΦΙΚΗ
ΜΕΛΕΤΗ

ΣΤΑΘΟΣ ΜΕΛΕΤΗΣ
ΜΕΛΕΤΗ ΕΦΑΡΜΟΓΗΣ

ΣΥΜΒΟΥΛΟΙ ΜΕΛΕΤΗΣ ΕΦΑΡΜΟΓΗΣ
ΑΛΕΞΑΝΔΡΑ ΣΑΓΙΤΑ
ΑΡΧΙΤΕΚΤΟΝ ΜΗΧΑΝΙΚΟΣ

ΑΡΧΙΤΕΚΤΟΝΙΚΟΣ ΣΥΜΒΟΥΛΟΣ
ΑΝΕΣΤΗ ΠΑΡΙΣΗ
ΑΡΧΙΤΕΚΤΟΝ ΜΗΧΑΝΙΚΟΣ

ΣΥΓΓΡΑΦΕΑΣ ΠΛΑΝΩΝ
ΣΠΥΡΟΣ ΠΑΠΑΪΩΣ
ΑΡΧΙΤΕΚΤΟΝ ΜΗΧΑΝΙΚΟΣ

ΜΕΤΕΠΙΧΕΙΡΗΣΗ ΚΑΙ ΣΤΕΦΑΝΗ ΠΑΡΙΣΗ
ΠΑΡΗ ΚΑΛΑΜΑΡΑ
ΑΡΧΙΤΕΚΤΟΝ ΜΗΧΑΝΙΚΟΣ

ΜΑΡΙΑ - ΝΙΚΗ ΚΟΥΤΣΟΥΚΟΥ
ΑΡΧΙΤΕΚΤΟΝ ΜΗΧΑΝΙΚΟΣ

ΓΙΑΝΝΗΣ ΧΑΡΕΤΑΚΗΣ
ΑΡΧΙΤΕΚΤΟΝ ΜΗΧΑΝΙΚΟΣ

ΘΕΜΑ ΣΧΕΔΙΟΥ
**ΤΑΥΤΟΤΗΤΕΣ (Χ.Θ. 6): ΣΥΝΘΕΤΕΣ
ΚΑΤΑΣΚΕΥΕΣ 6-SK01, 6-SK02
ΚΑΤΟΨΗ - ΤΟΜΕΣ - ΟΨΕΙΣ**

ΚΛΙΜΑΚΑ 1:20

ΑΡΙΘΜΟΣ ΣΧΕΔΙΟΥ
6-02

ΗΜΕΡΟΜΗΝΙΑ
ΑΠΡΙΛΙΟΣ 2018

ΑΝΑΡΤΗΣΗ
1 - Α.Α. ΑΡΧΙΤΕΚΤΟΝΙΚΟΣ ΣΧΕΔΙΑΣΜΟΣ
1 - Α.Α. ΑΡΧΙΤΕΚΤΟΝΙΚΟΣ ΣΧΕΔΙΑΣΜΟΣ
1 - Ε. 01

ΥΠΟΜΗΝΗΜΑ

- Αριθμητική εκθέσιμος
- Αριθμητική κατασκευής
- Αριθμητική επιστημονικών πινακίδων
- Σταθμική χάραξη

Υπάρχουν κλίμακες κτηρίου

Χωροθέτηση ενσώπιων - Κίνηση επισκεπτών

Γενική ταφή

Λεπτομέρεια κατασκευής

Επιστόμιο αυτοσημιζόμενο

Λεζάντα - επιστόμιο

Γυαλί

Χωρικός Θυλάκας 6
Ταυτότητες

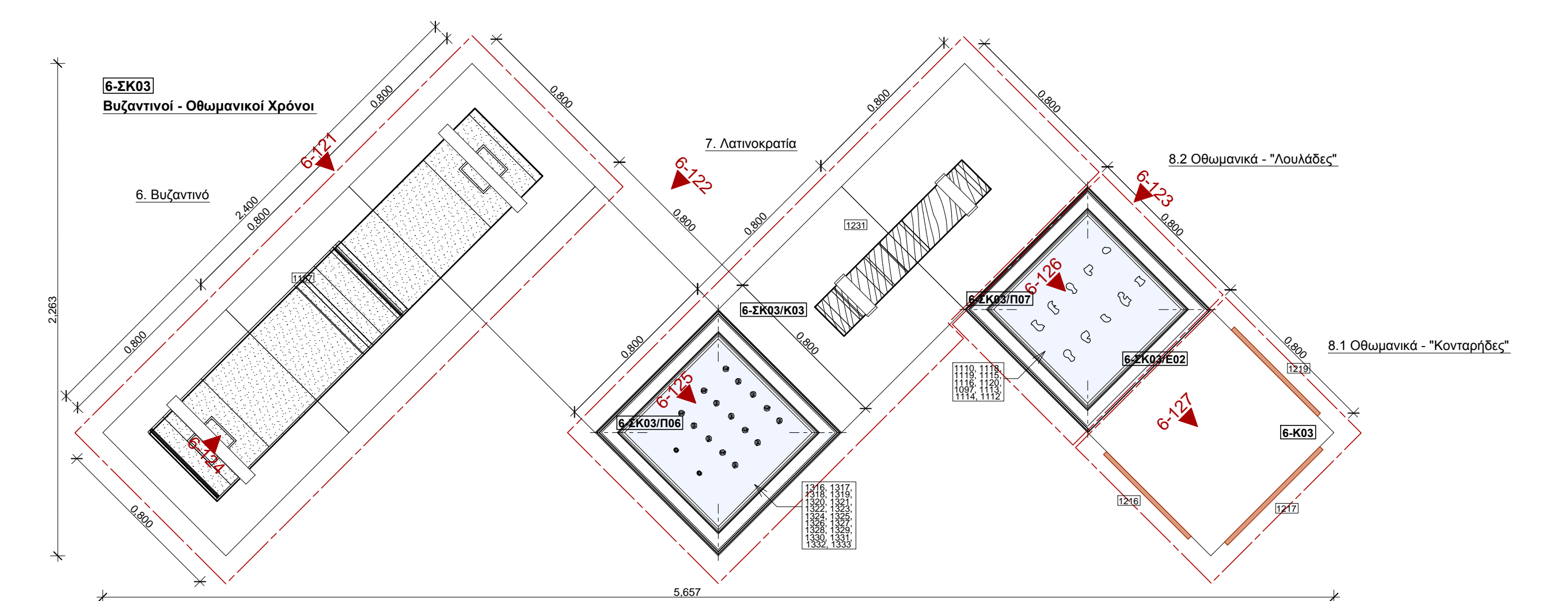

ΣΥΝΘΕΤΗ ΚΑΤΑΣΚΕΥΗ 6-ΣΚ03

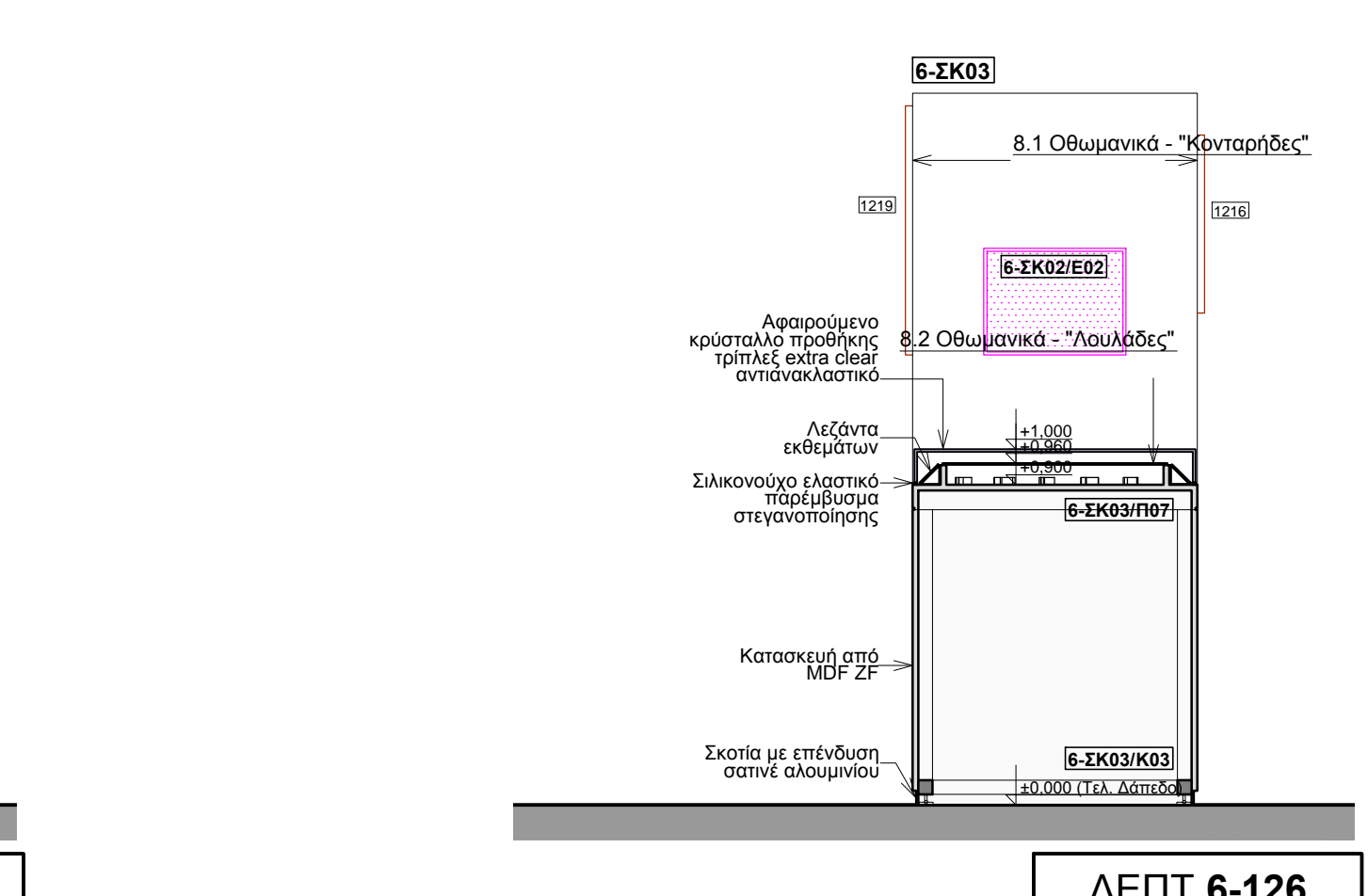
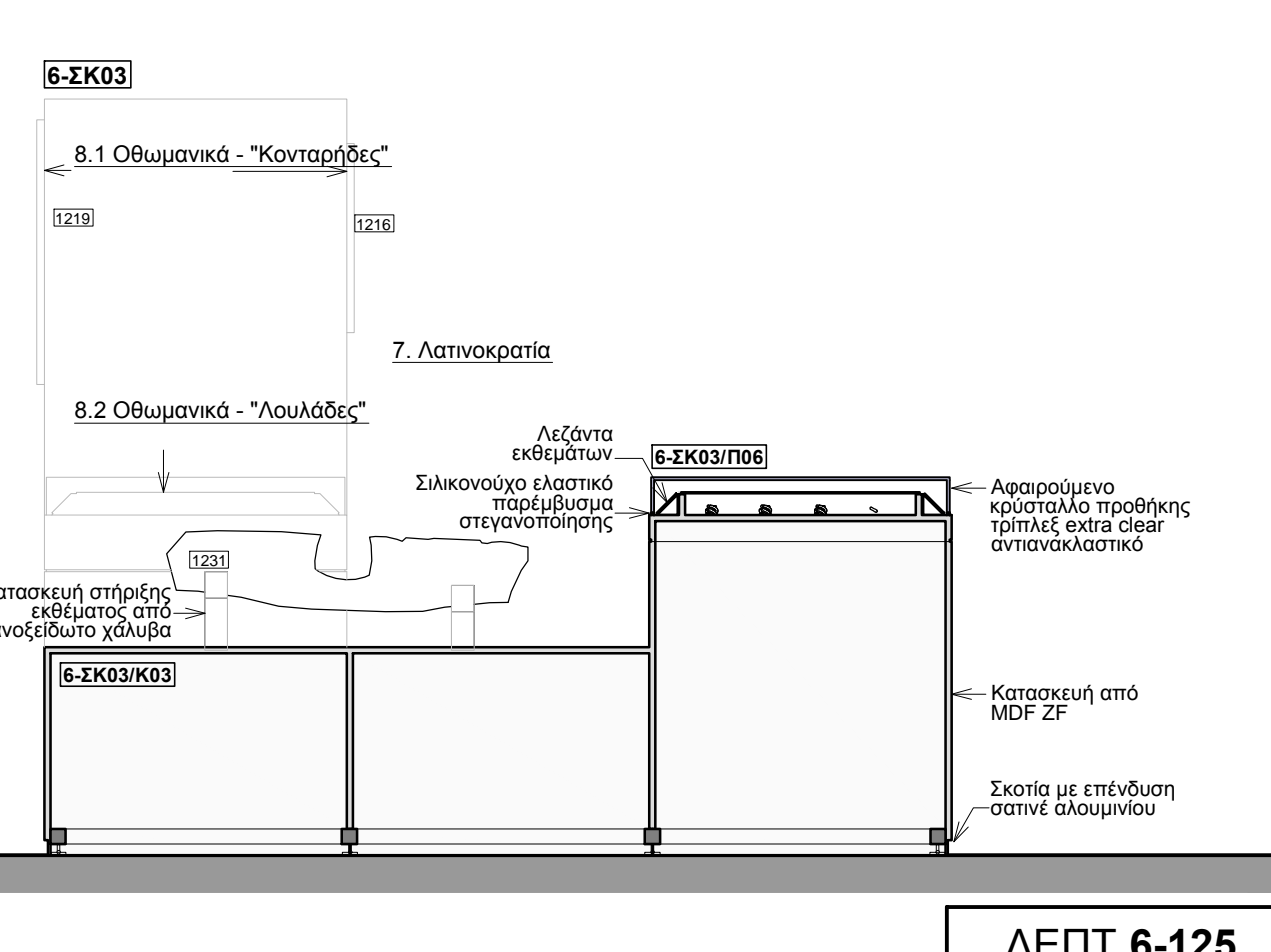
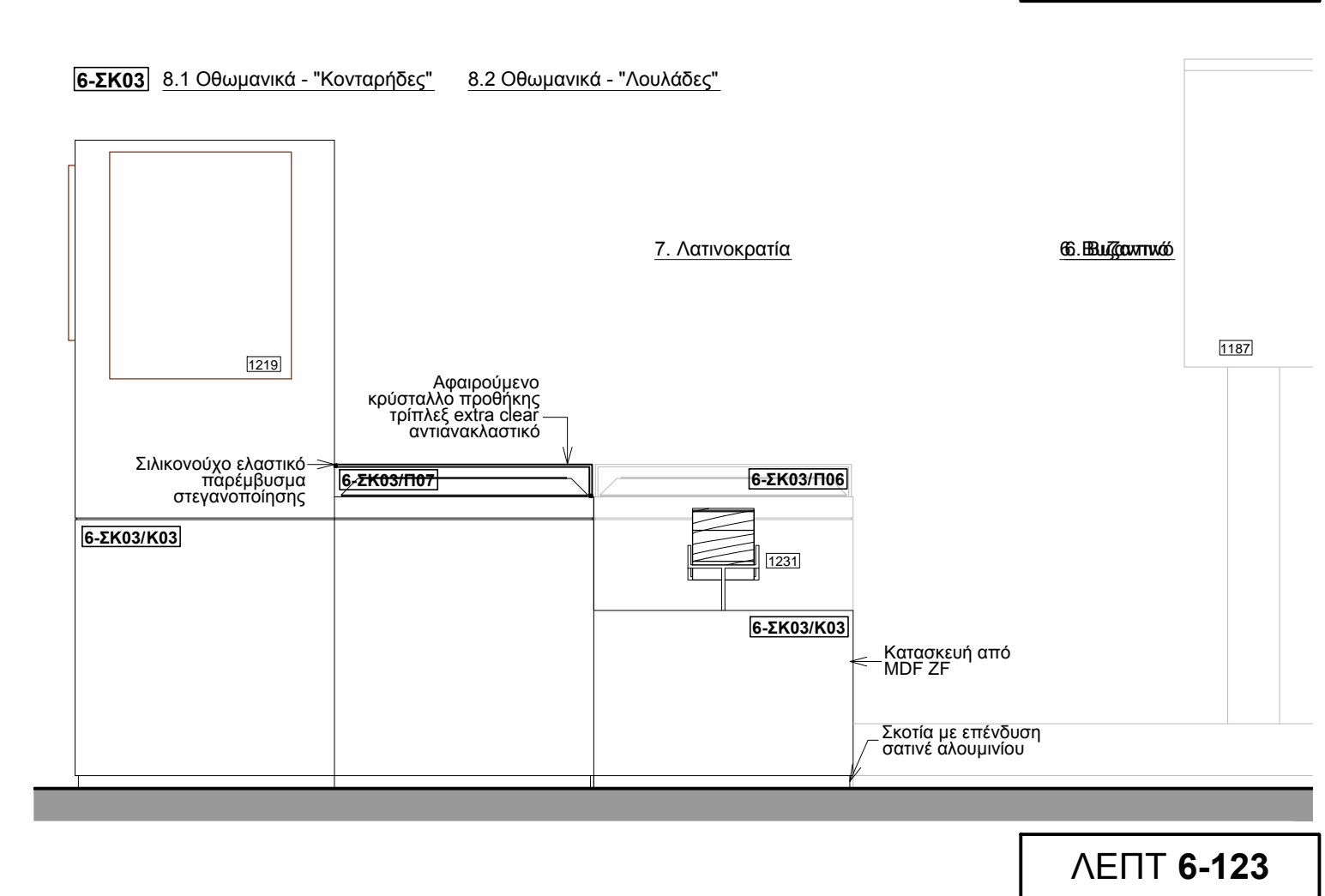
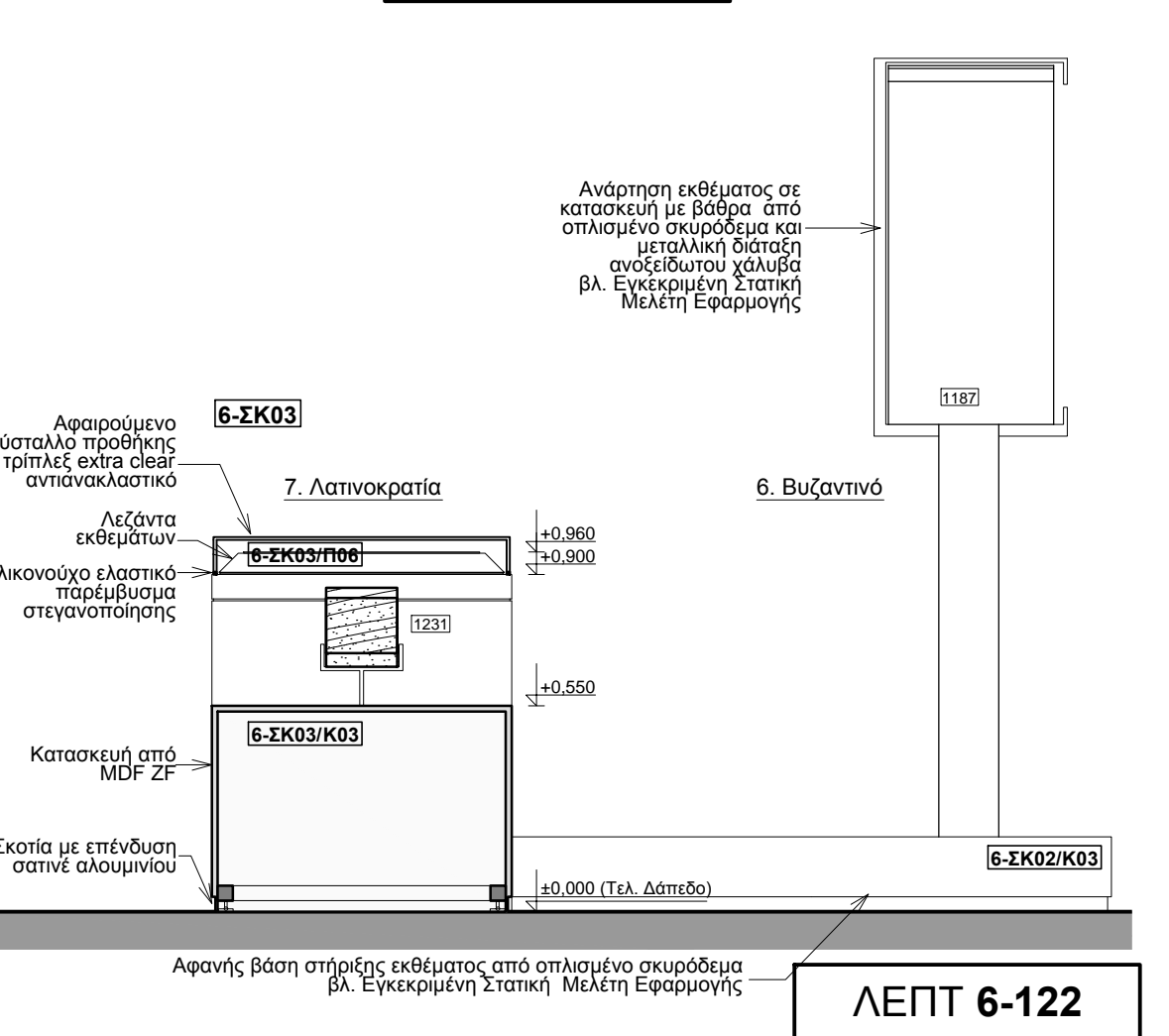
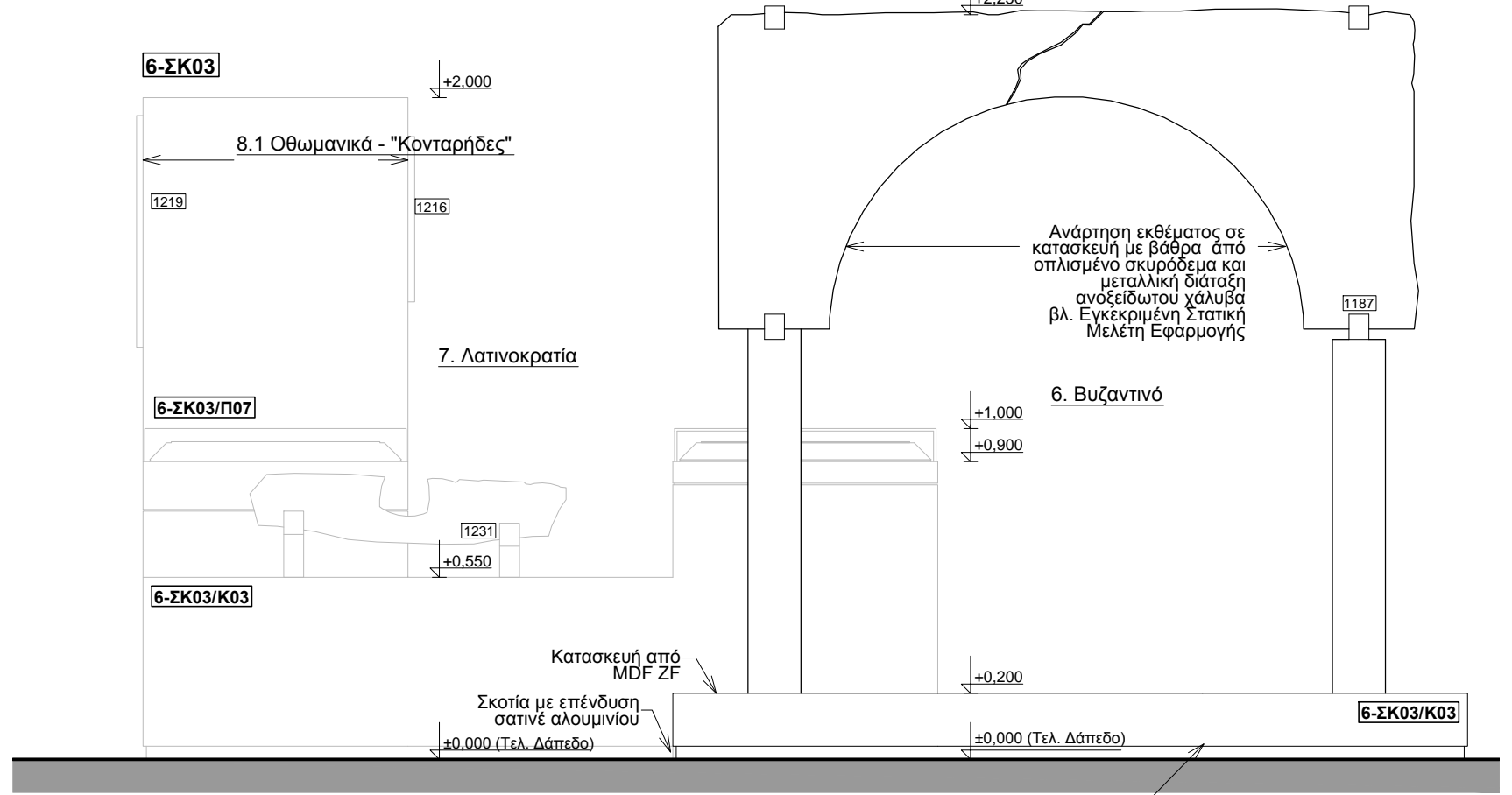
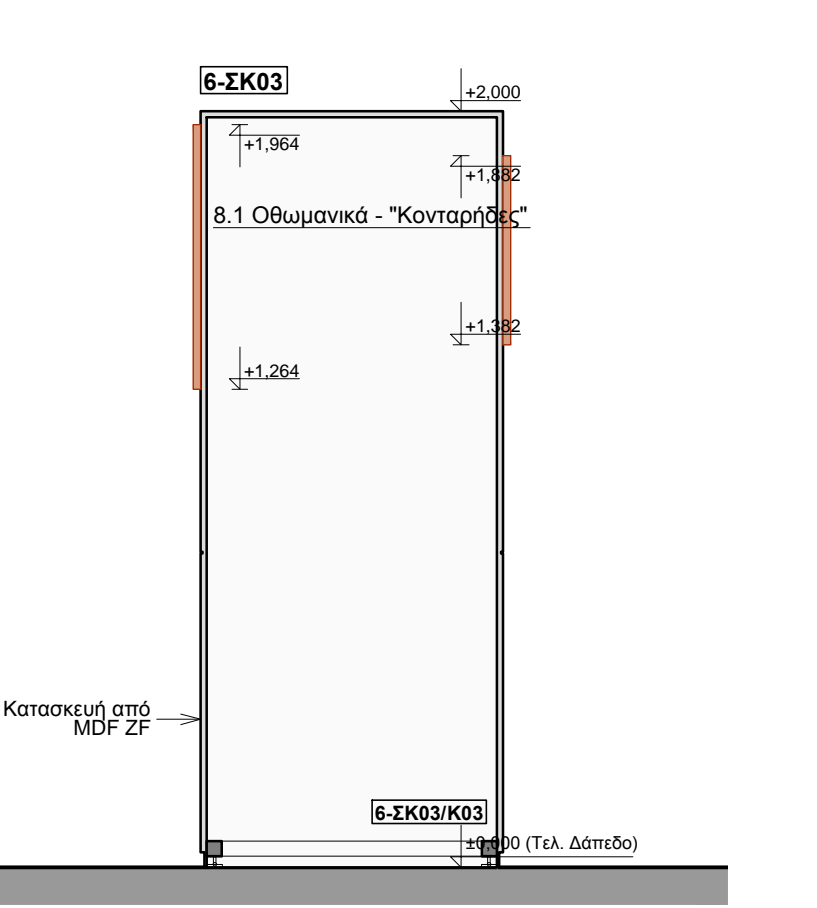

ΤΟΜΗ ΚΑΤΑΣΚΕΥΗΣ 6-E03

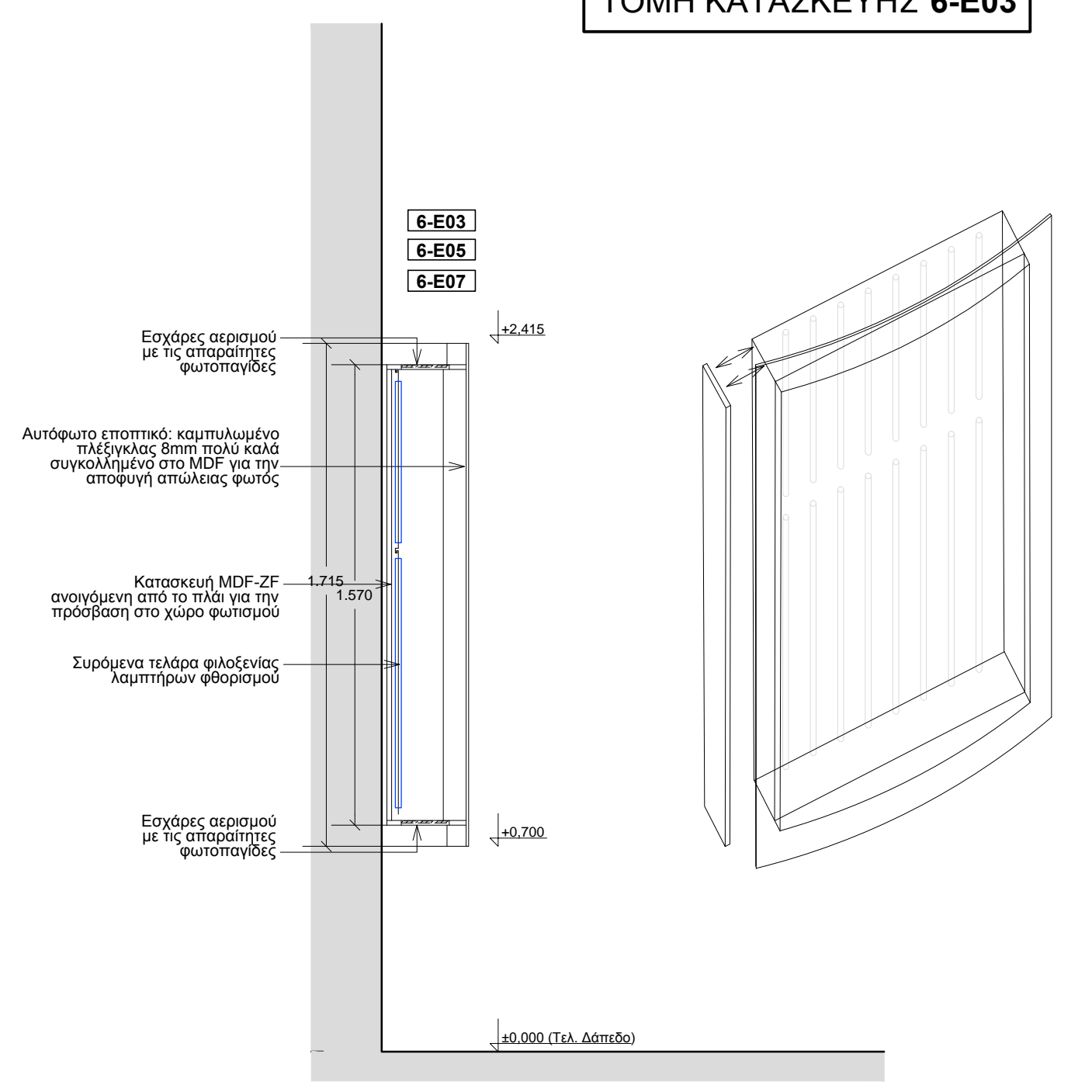

ΤΟΜΗ ΚΑΤΑΣΚΕΥΗΣ 6-K05

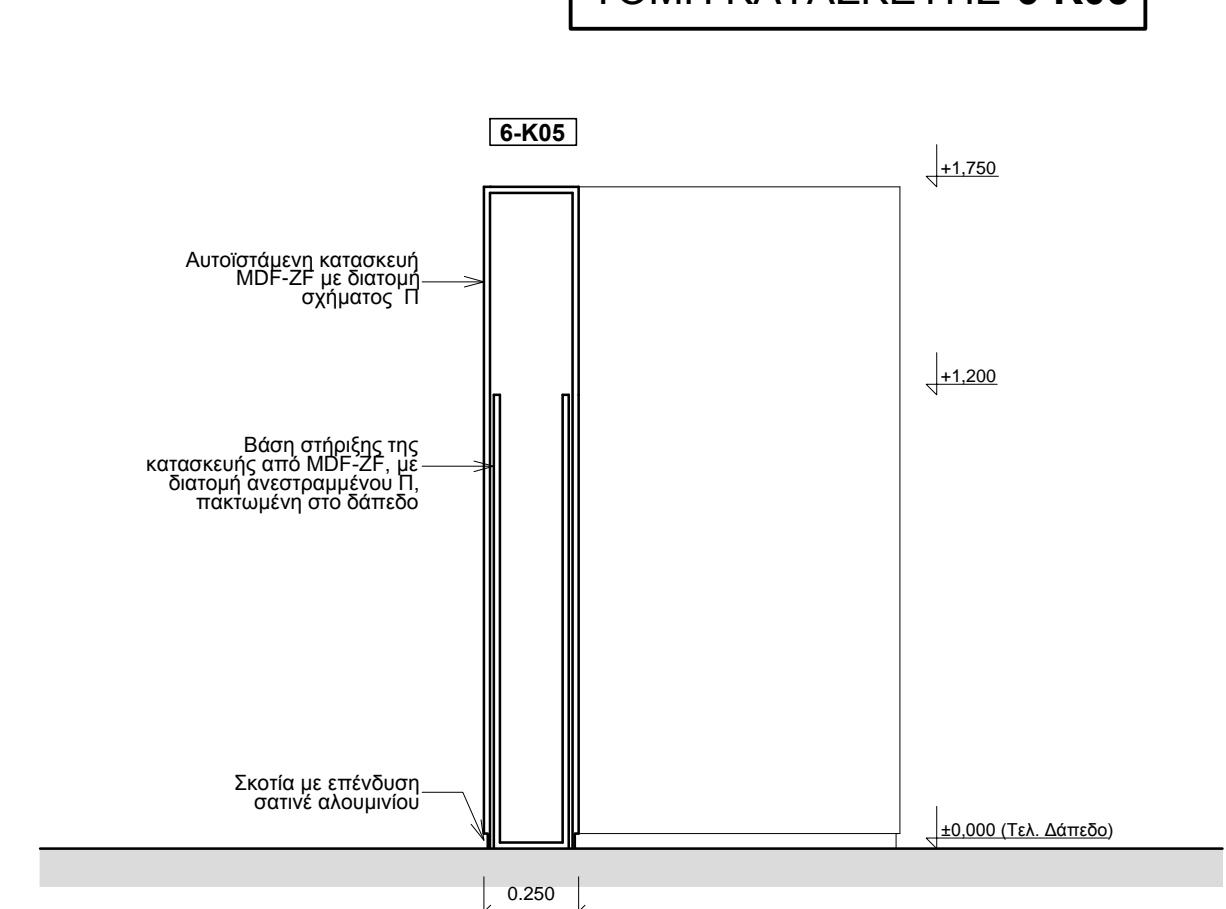

ΕΛΛΗΝΙΚΗ ΔΗΜΟΚΡΑΤΙΑ
ΥΠΟΥΡΓΕΙΟ ΠΟΛΙΤΙΣΜΟΥ & ΑΘΛΗΤΙΣΜΟΥ ● ΕΦΟΡΕΙΑ ΑΡΧΑΙΟΤΗΤΩΝ ΕΥΒΟΙΑΣ

ΕΠΙΣΚΕΥΗ ΚΑΙ ΜΕΤΑΤΡΟΠΗ ΤΟΥ ΚΤΗΡΙΟΥ "ΑΡΕΘΟΥΣΑ" ΣΤΗ ΧΑΛΚΙΔΑ ΣΕ ΔΙΑΧΡΟΝΙΚΟ ΜΟΥΣΕΙΟ

ΜΟΥΣΕΙΟΓΡΑΦΙΚΗ ΜΕΛΕΤΗ

ΣΤΑΔΙΟ ΜΕΛΕΤΗΣ
ΜΕΛΕΤΗ ΕΦΑΡΜΟΓΗΣ

ΣΧΕΔΙΑΣΤΗΣ ΜΕΛΕΤΗΣ ΕΦΑΡΜΟΓΗΣ
ΑΛΕΞΑΝΔΡΑ ΣΑΠΤΑ
ΦΩΤΟΓΡΑΦΗ ΜΑΡΙΑΣ
ΑΡΧΙΤΕΚΤΟΝΙΚΟΣ ΣΧΕΔΙΑΣΤΗΣ
ΑΝΔΡΕΑΣ ΠΑΡΙΣΗΣ
ΑΡΧΙΤΕΚΤΟΝΙΚΟΣ ΣΧΕΔΙΑΣΤΗΣ
ΣΤΥΡΟΣ ΠΑΠΠΙΑΣ
ΦΩΤΟΓΡΑΦΗ ΜΑΡΙΑΣ

ΜΟΥΣΕΙΟΛΟΓΙΚΗ ΥΠΟΚΡΗΤΗ
ΠΑΡΗ ΚΑΛΑΜΑΡΑ
ΑΡΧΙΤΕΚΤΟΝΟΣ
ΜΑΡΙΑ - ΝΙΚΗ ΚΟΥΤΣΟΥΚΟΥ
ΑΡΧΙΤΕΚΤΟΝΟΣ
ΓΙΑΝΝΗΣ ΧΑΙΡΕΤΑΚΗΣ
ΑΡΧΙΤΕΚΤΟΝΟΣ

ΣΗΜΑ ΣΕΛΑΔΟΥ
ΤΑΥΤΟΤΗΤΕΣ (Χ.Θ. 6): ΣΥΝΘΕΤΕΣ ΚΑΤΑΣΚΕΥΕΣ 6-ΣΚ03 ΚΑΤΟΨΗ - ΤΟΜΕΣ - ΟΨΕΙΣ
ΚΛΙΜΑΚΑ 1:20

ΑΡΧΙΜΟΙ ΣΧΕΔΙΟΥ
6-03

ΗΜΕΡΟΜΗΝΙΑ
ΑΠΡΙΛΙΟΣ 2018

ΔΙΑΔΡΟΜΗ

ΥΠΟΜΝΗΜΑ

[01] Αριθμός εκθέματος
[Κ01] Αριθμός κατασκευής
[Ε01] Αριθμός εσοπτικής πινακίδας
±0.40 Στάθμη χώρου
±0.000

Υπάρχον κλάδος κτηρίου
Χωροθέτηση ενστίλων - κενήρη επικοινωνιών
Γενική ταμή
Λεπτομέρεια κατασκευής

Εσοπτικό αυτοφυλάξιμο
Λέζανα - εσοπτικό
Γυαλί
Φυλακτικό σώμα

Χωρικός Θύλακας 6
Ταυτότητες

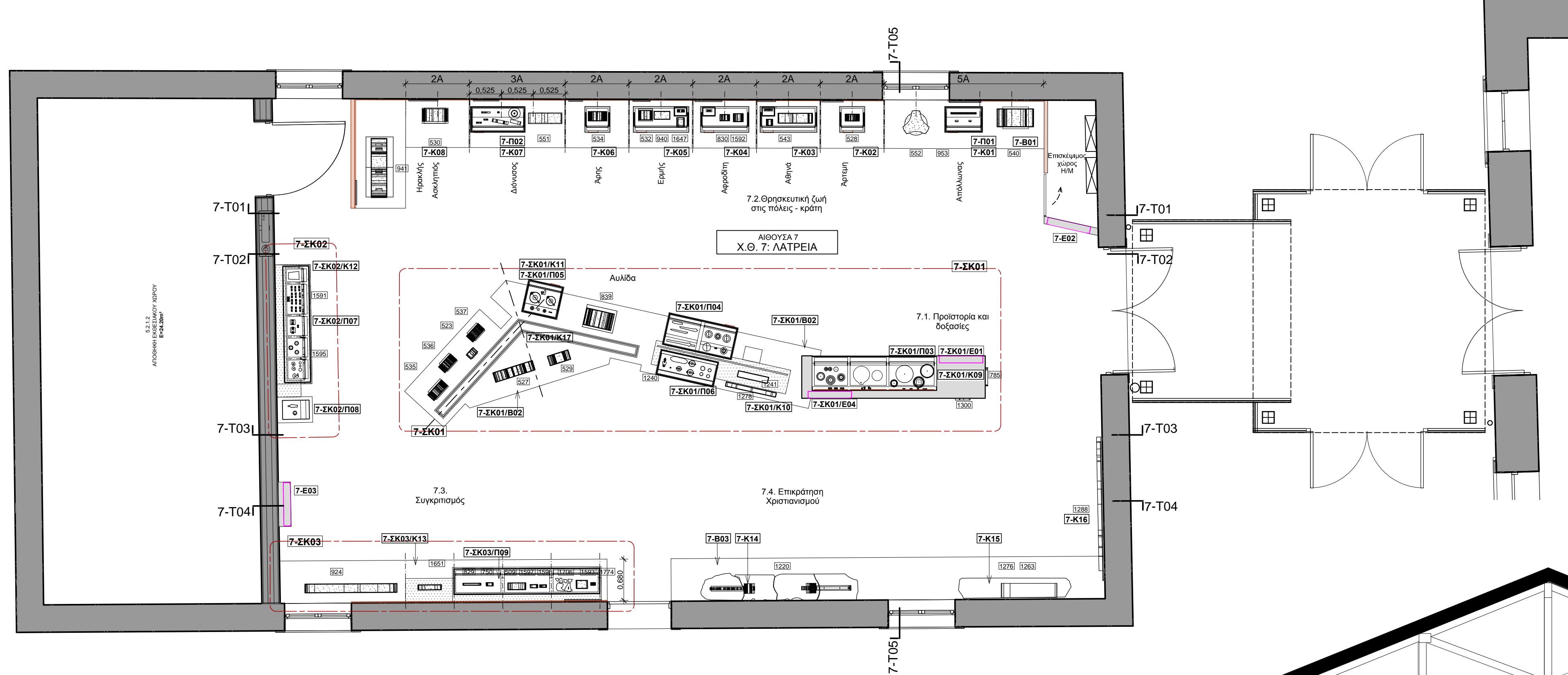

ΚΑΤΟΨΗ ΑΙΘΟΥΣΑΣ 7 - ΛΑΤΡΕΙΑ

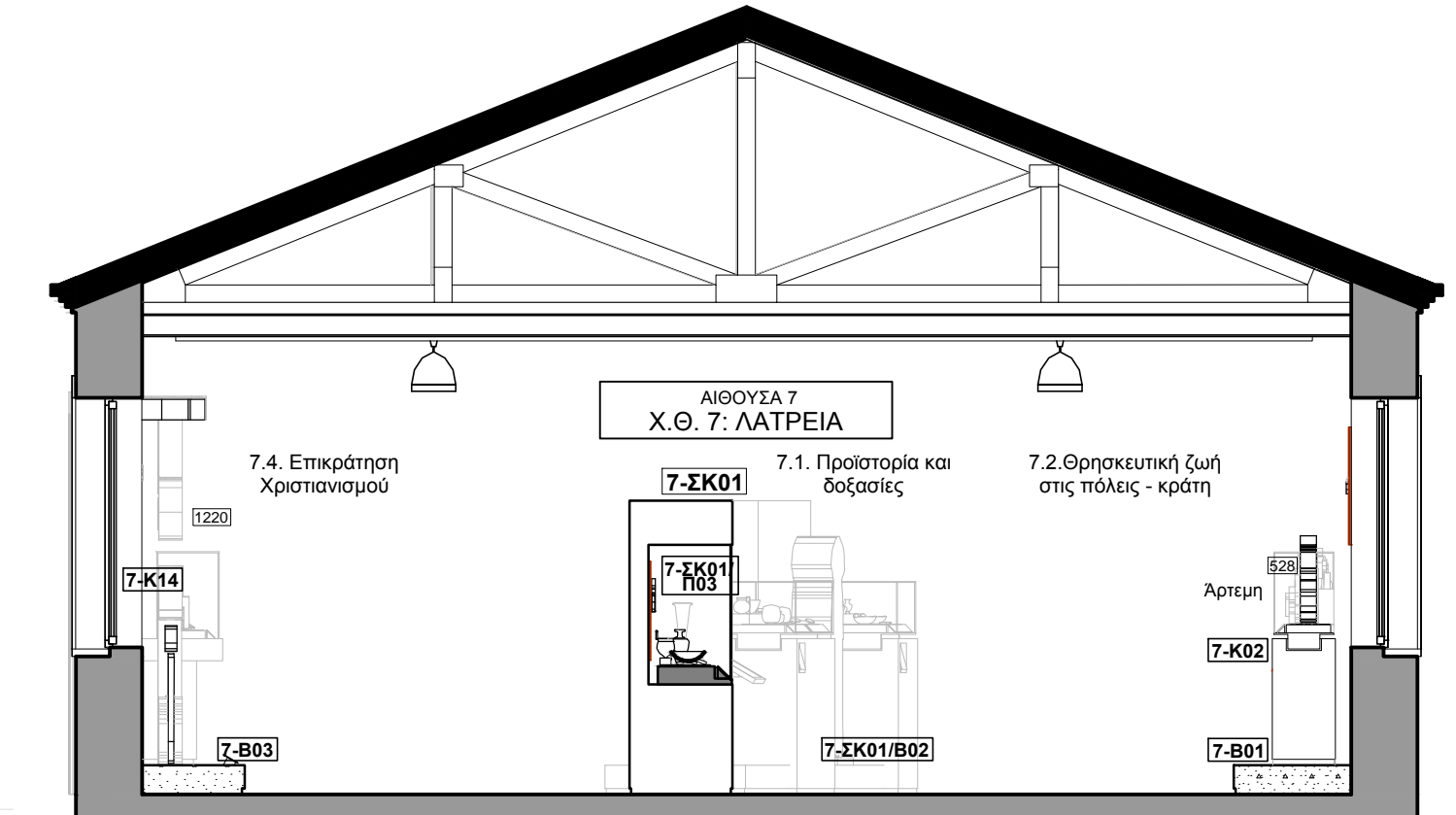

TOMH 7-T05

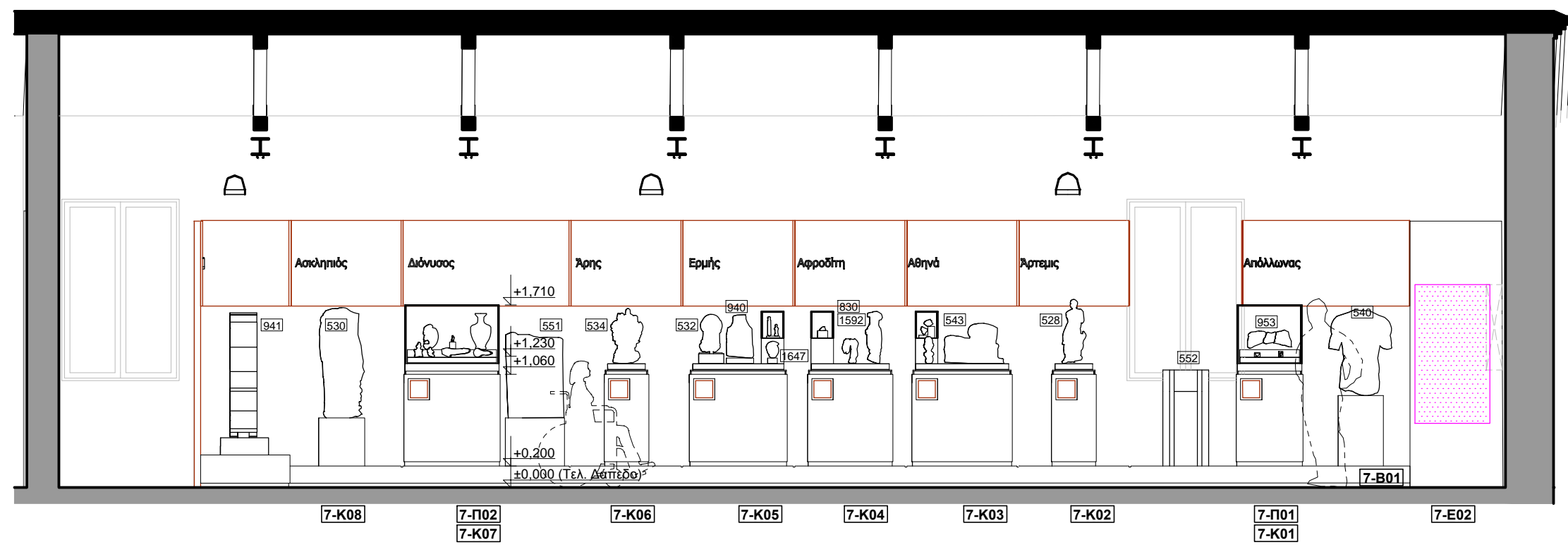

TOMH 7-T01

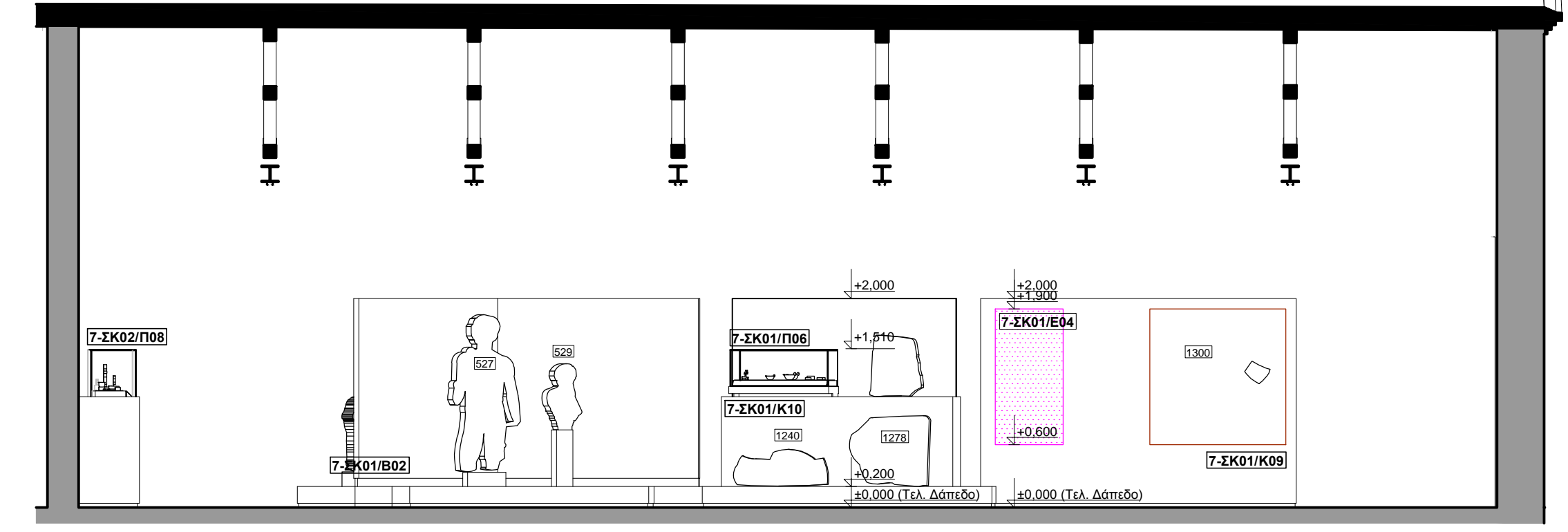

TOMH 7-T03

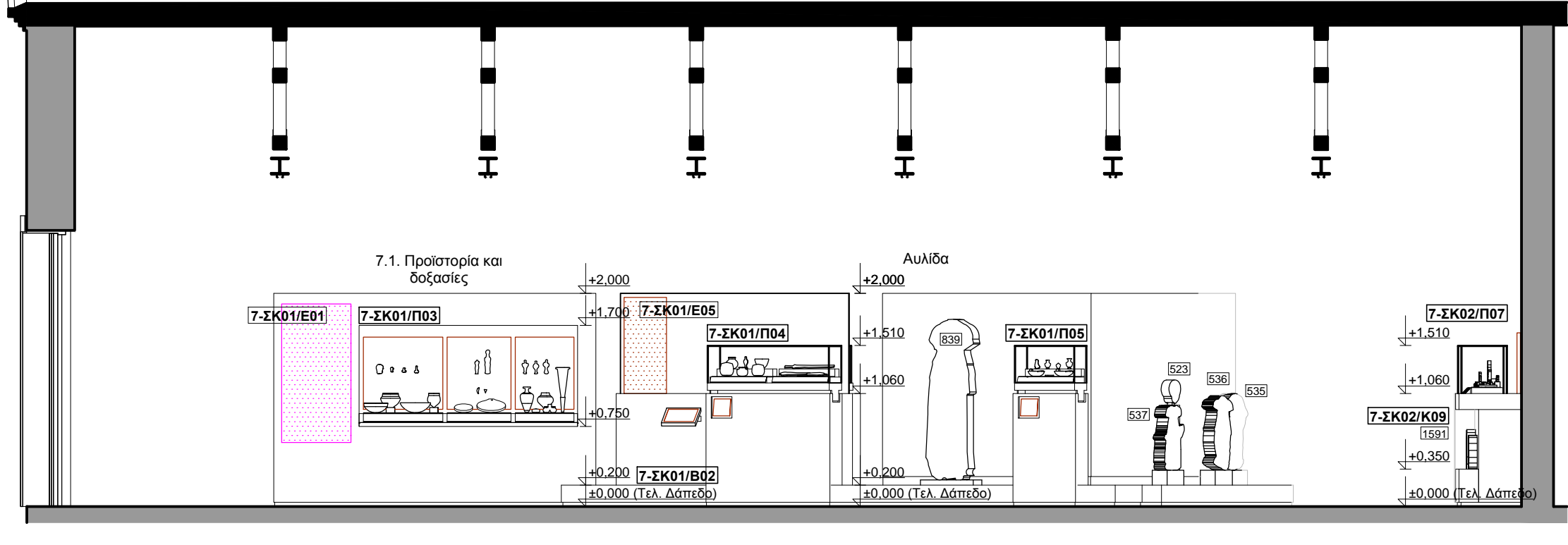

TOMH 7-T02

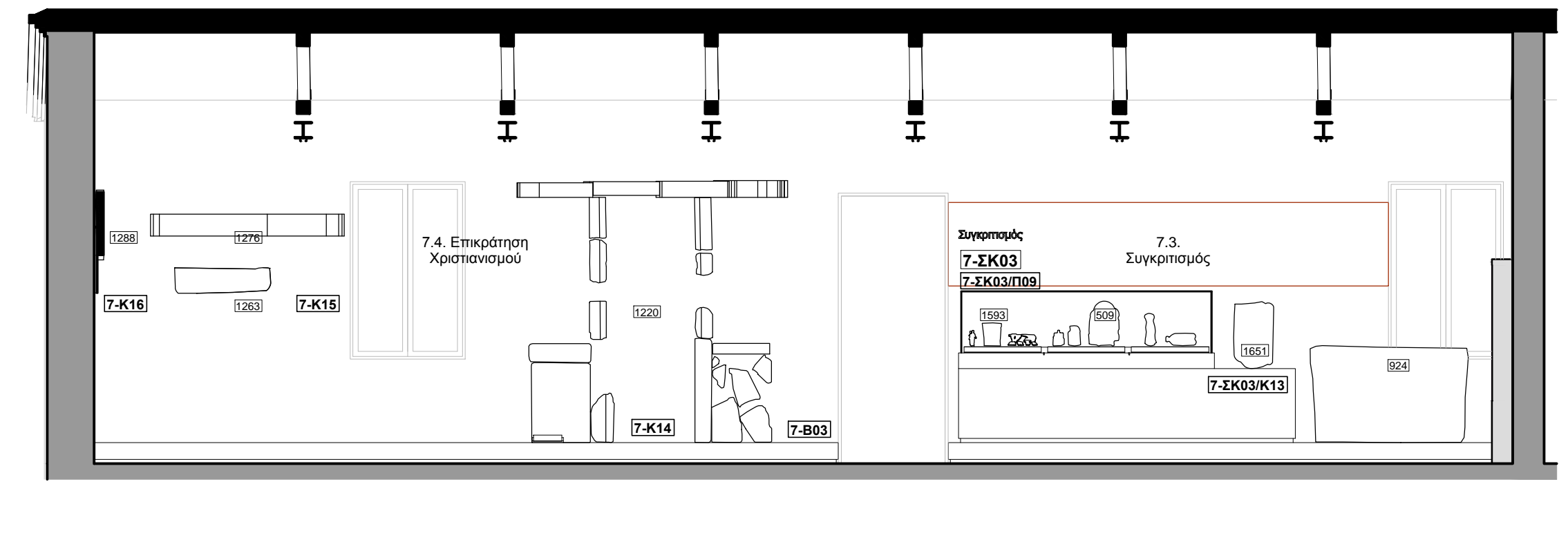

TOMH 7-T04

ΕΛΛΗΝΙΚΗ ΔΗΜΟΚΡΑΤΙΑ
ΥΠΟΥΡΓΕΙΟ ΠΟΛΙΤΙΣΜΟΥ & ΑΘΛΗΤΙΣΜΟΥ ● ΕΦΟΡΕΙΑ ΑΡΧΑΙΟΤΗΤΩΝ ΕΥΒΟΙΑΣ

ΕΠΙΣΚΕΥΗ ΚΑΙ ΜΕΤΑΤΡΟΠΗ ΤΟΥ ΚΤΗΡΙΟΥ "ΑΡΕΘΟΥΣΑ" ΣΤΗ ΧΑΛΚΙΔΑ ΣΕ ΔΙΑΧΡΟΝΙΚΟ ΜΟΥΣΕΙΟ

ΜΟΥΣΕΙΟΓΡΑΦΙΚΗ ΜΕΛΕΤΗ

ΣΤΑΔΙΟ ΜΕΛΕΤΗΣ
ΜΕΛΕΤΗ ΕΦΑΡΜΟΓΗΣ

ΣΧΕΔΙΑΣΤΗΣ ΜΕΛΕΤΗΣ ΕΦΑΡΜΟΓΗΣ
ΑΛΕΞΑΝΔΡΑ ΣΑΓΓΙΑ
ΑΡΧΙΤΕΚΤΟΝΟΣ ΜΗΧΑΝΙΚΟΣ

ΑΝΕΓΕΤΗ ΠΑΡΕΧΩΝ
ΑΡΧΙΤΕΚΤΟΝ ΜΗΧΑΝΙΚΟΣ
ΣΤΥΛΙΟΣ ΠΑΠΙΔΑΣ
ΑΡΧΙΤΕΚΤΟΝ ΜΗΧΑΝΙΚΟΣ

ΣΥΝΕΡΓΗΤΗΣ
ΝΙΚΟΣ ΚΥΡΙΑΚΟΠΟΥΛΟΣ
ΑΡΧΙΤΕΚΤΟΝ ΜΗΧΑΝΙΚΟΣ

ΜΟΥΣΕΙΟΛΟΓΙΚΗ ΥΠΟΣΤΗΡΙΞΗ
ΠΑΡΗ ΚΑΛΑΜΑΡΑ
ΑΡΧΑΙΟΛΟΓΟΣ

ΜΑΡΙΑ - ΝΙΚΗ ΚΟΥΤΣΟΥΚΟΥ
ΑΡΧΑΙΟΛΟΓΟΣ - ΜΟΥΣΕΙΟΛΟΓΟΣ

ΓΙΑΝΝΗΣ ΧΑΙΡΕΤΑΚΗΣ
ΑΡΧΑΙΟΛΟΓΟΣ

ΣΧΕΜΑ ΣΧΕΔΙΟΥ

**ΛΑΤΡΕΙΑ (Χ.Θ. 7)
ΚΑΤΟΨΗ - ΤΟΜΕΣ**

ΚΛΙΜΑΚΑ 1:50

7-01

ΑΠΡΙΛΙΟΣ 2018

ΔΙΑΡΚΕΙΑ ΜΕΛΕΤΗΣ

ΥΠΟΜΝΗΜΑ

101 Αριθμηση εκθίματος
1-K01 Αριθμηση κατασκευής
1-E01 Αριθμηση εποπτικής πινακίδας
1-0.40 Στάθμη χώρου
1-0.000

102 Υπάρχον κελύφος κτηρίου
103 Εποπτικό αυτοσυμπληρωμένο
104 Χωροθέτηση ενσθλων - κληρονη εποπτικων
105 Λεθνα - εποπτικό
106 Γνωρι
107 Λεπτομέρεια κατασκευής

Χωρικός Ουλάκας 7
ΛΑΤΡΕΙΑ

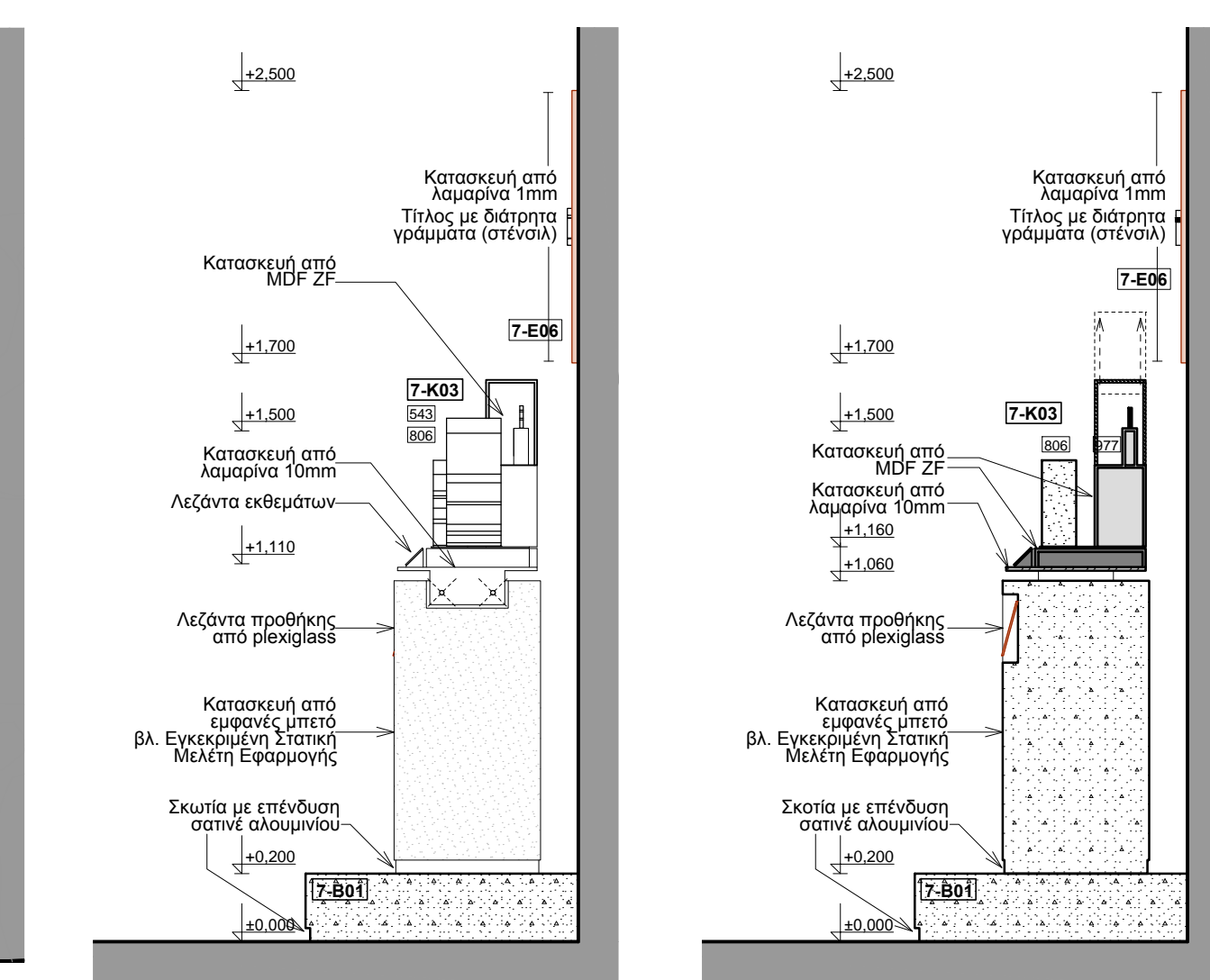
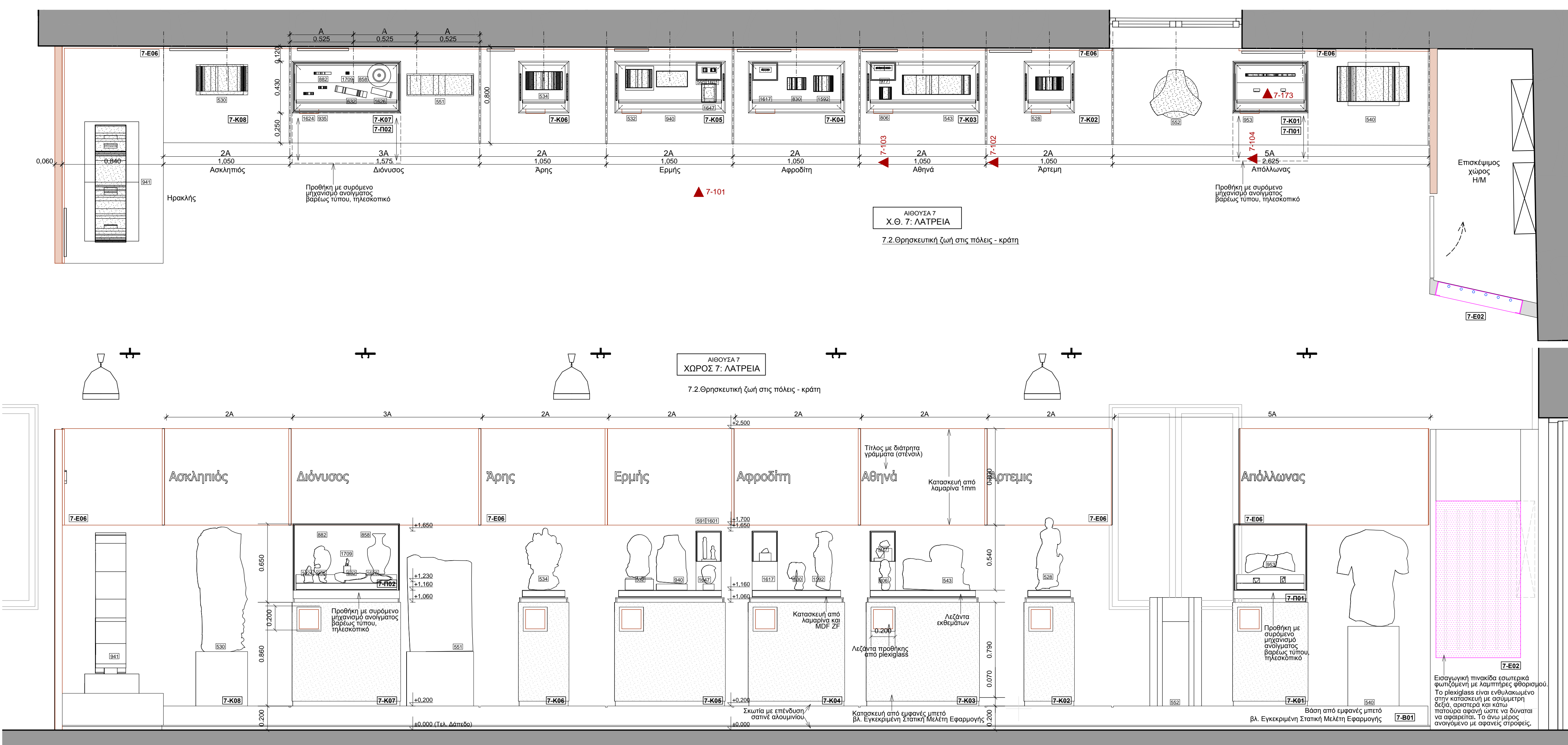

ΛΕΠΤ 7-102 ΛΕΠΤ 7-103

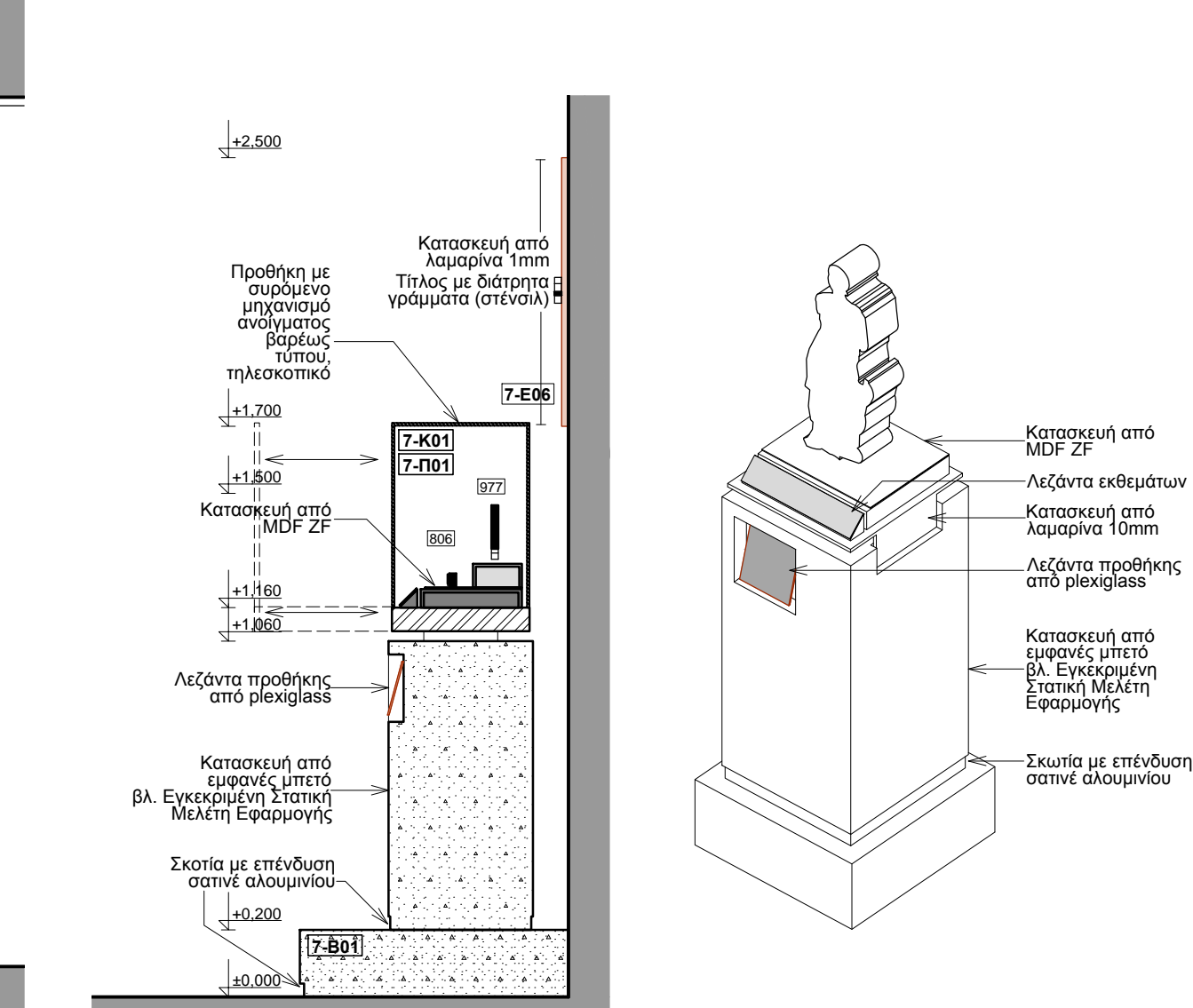

ΛΕΠΤ 7-104 ΛΕΠΤ 7-105

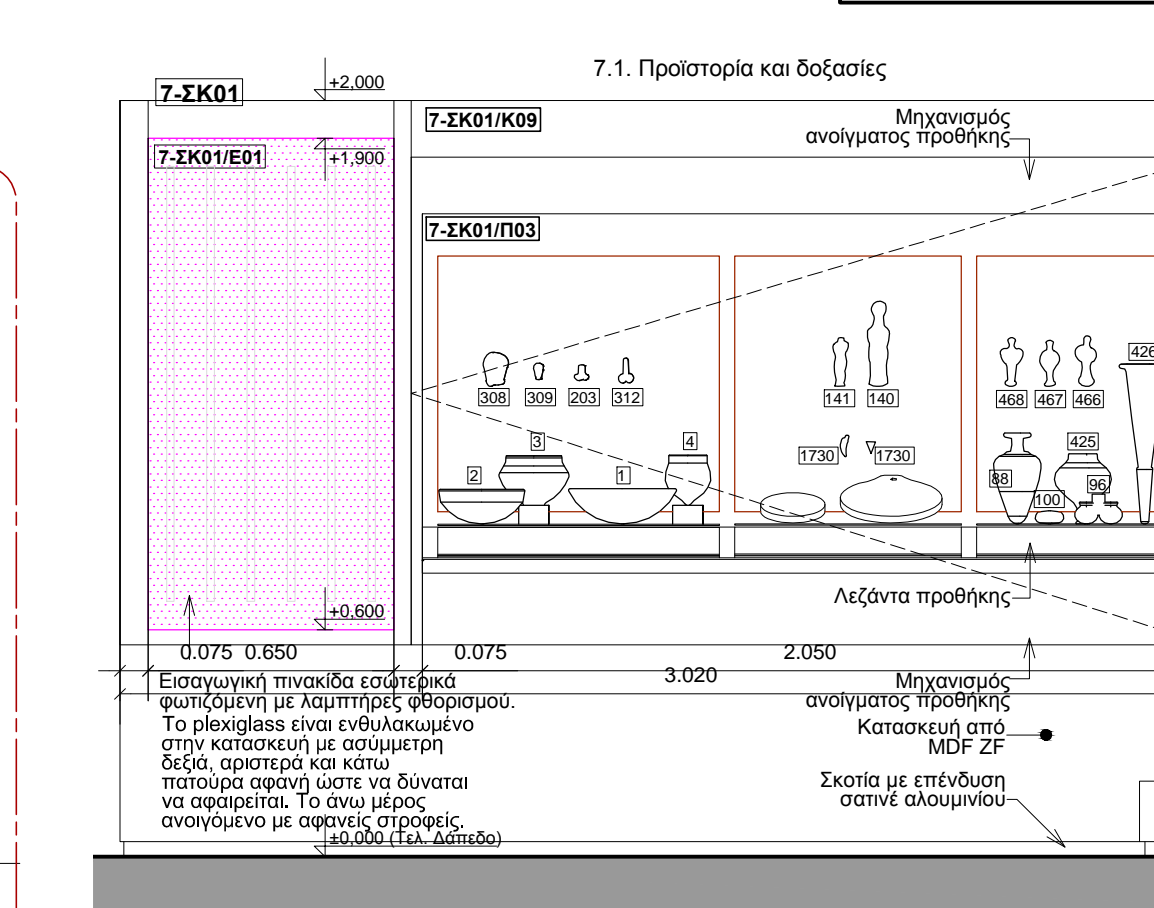
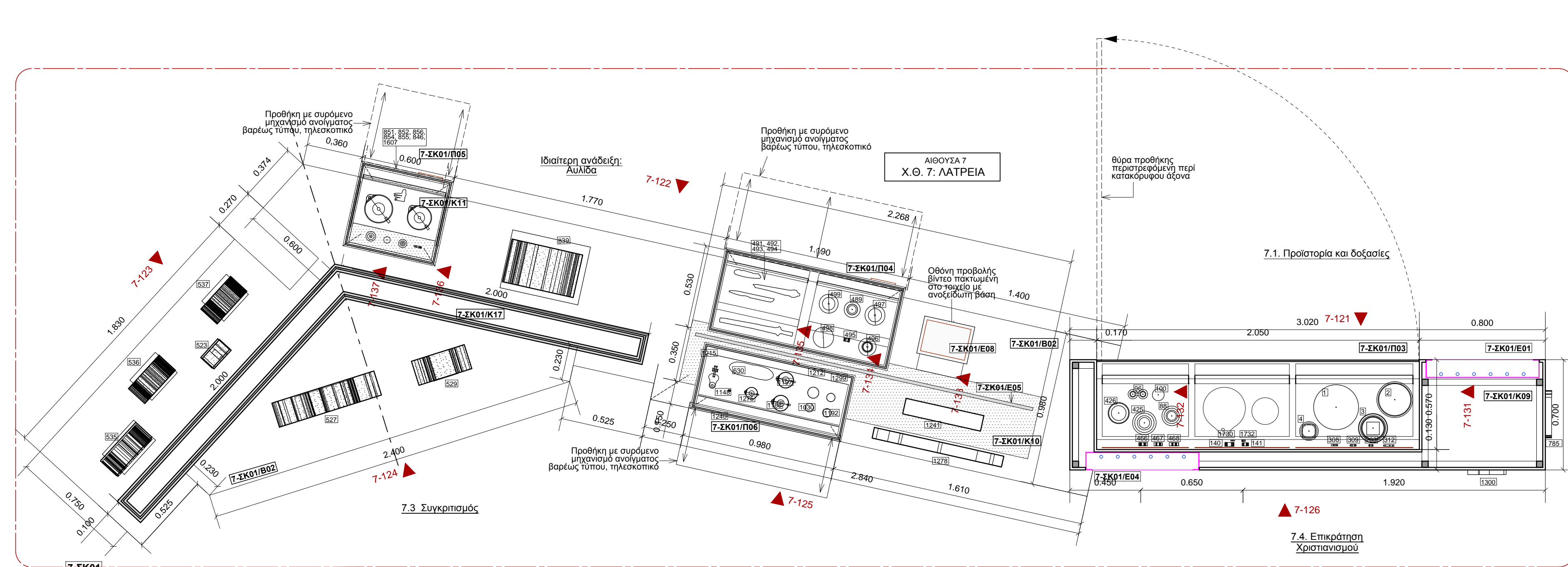

ΛΕΠΤ 7-121 ΛΕΠΤ 7-122

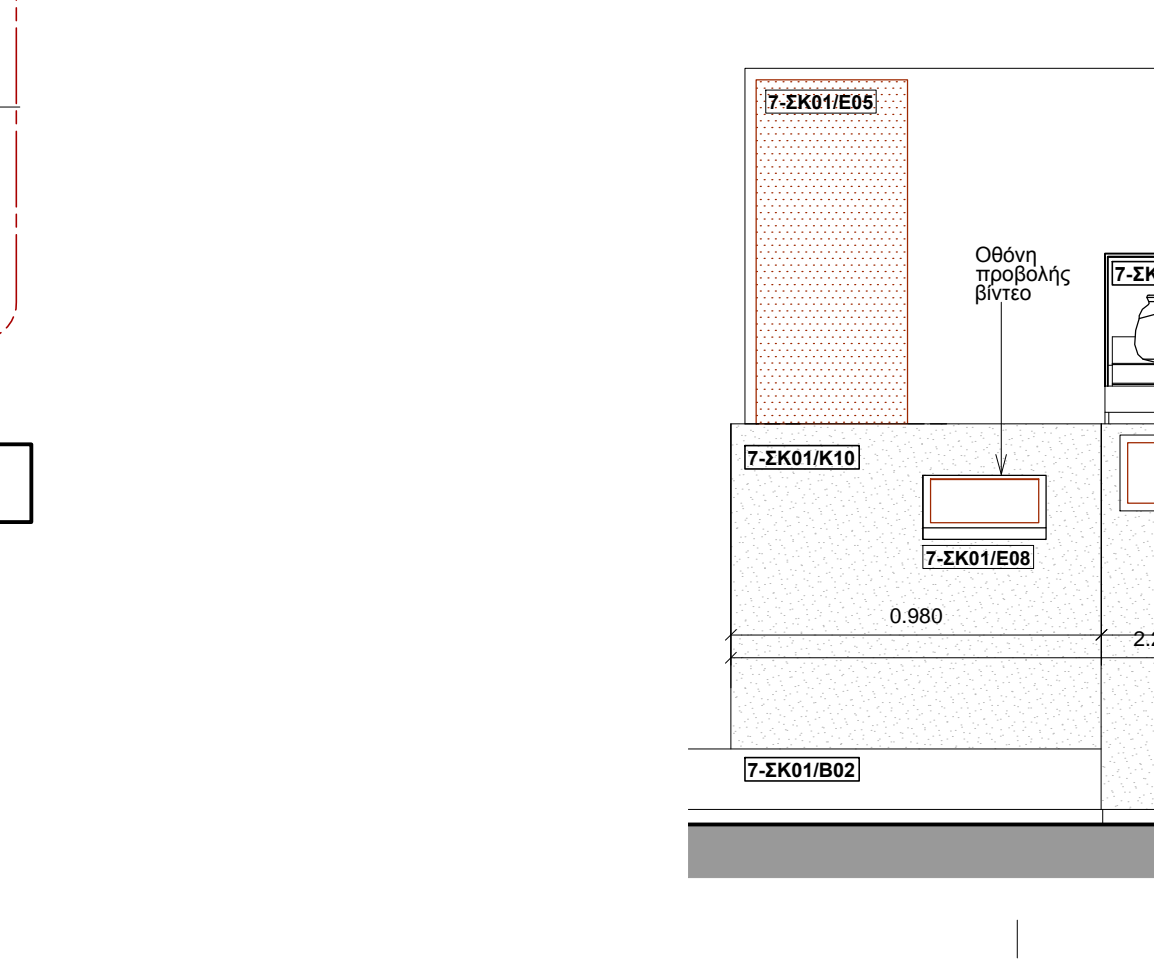

ΛΕΠΤ 7-123 ΛΕΠΤ 7-124

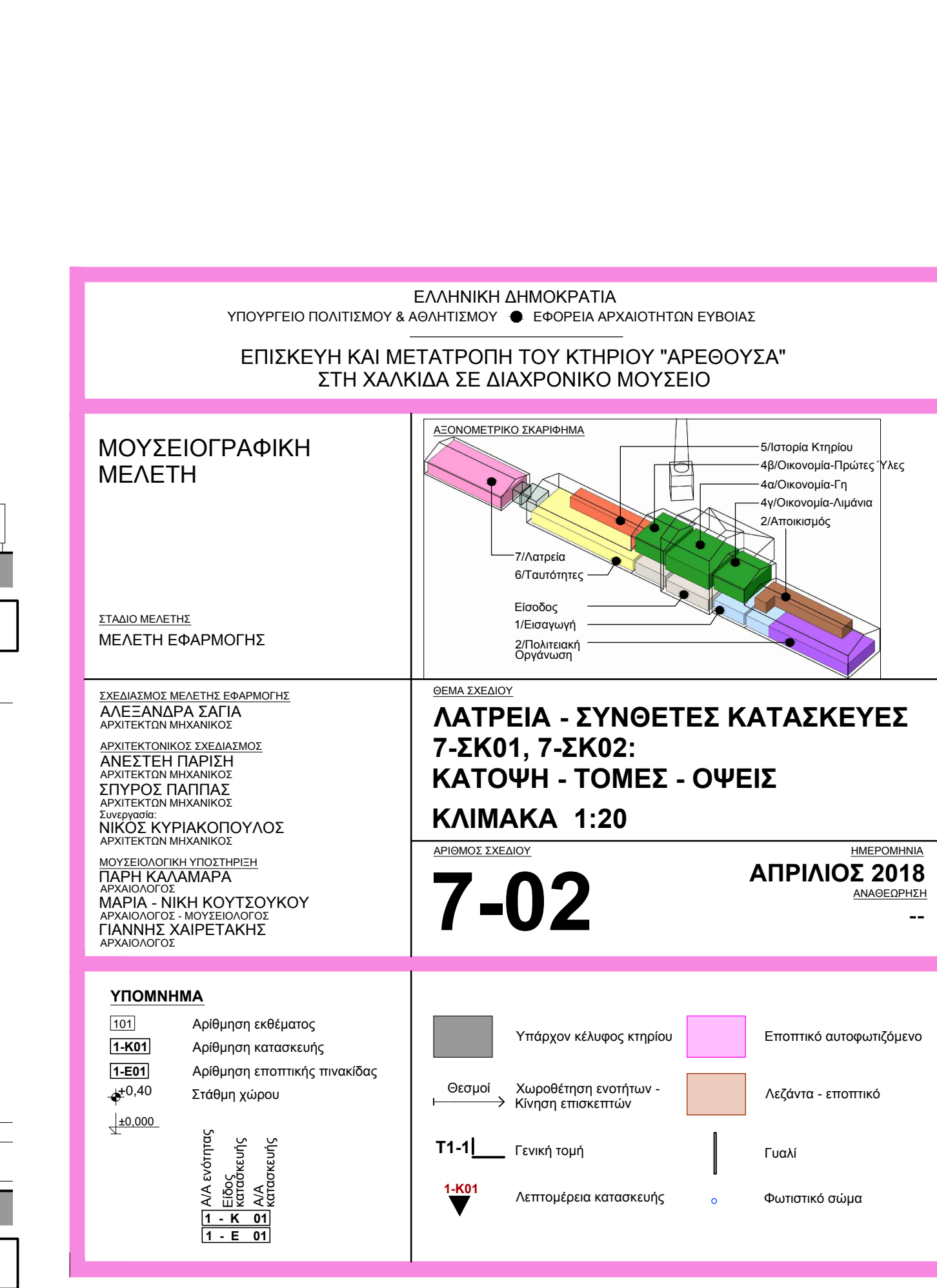
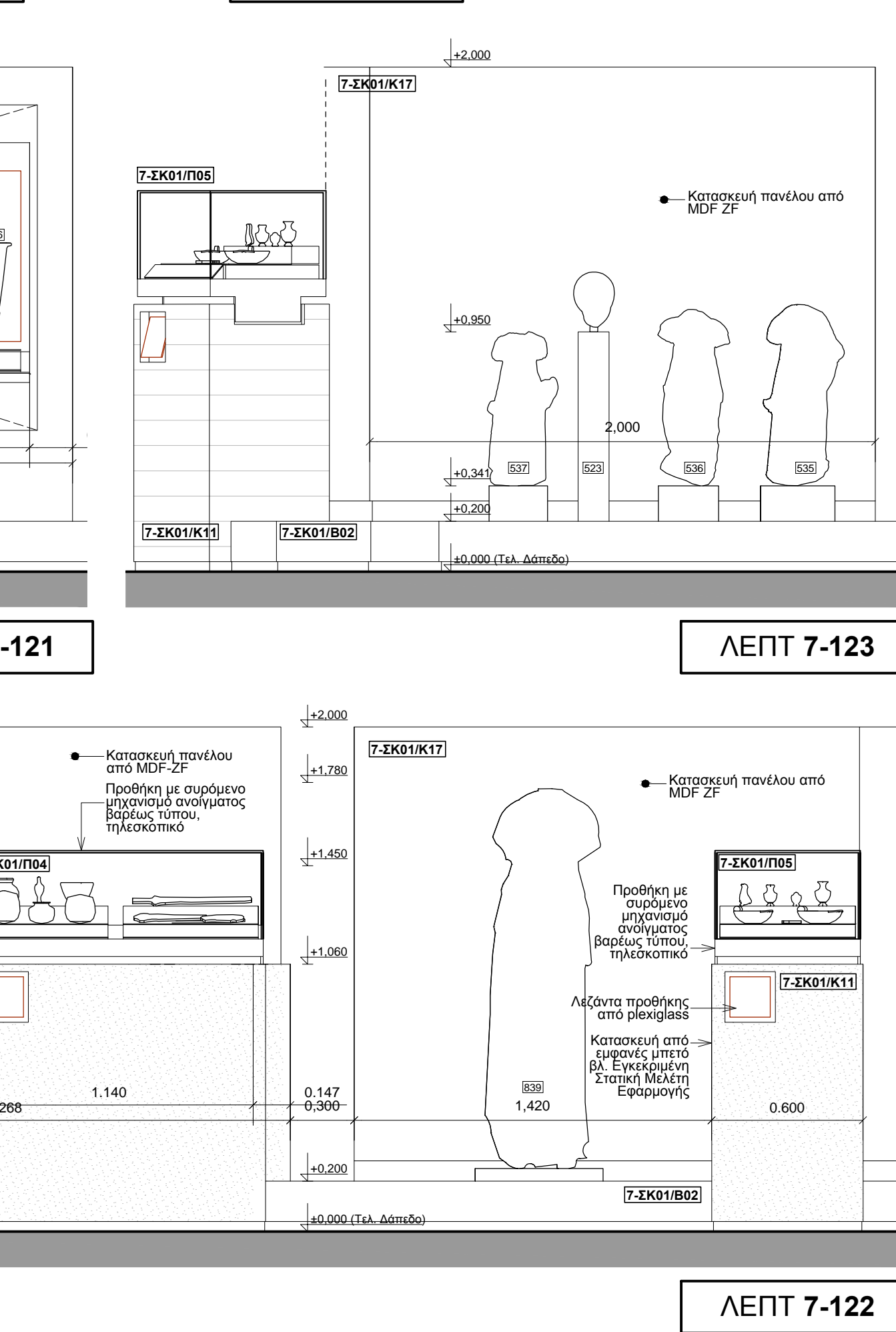

ΕΛΛΗΝΙΚΗ ΔΗΜΟΚΡΑΤΙΑ
ΥΠΟΥΡΓΕΙΟ ΠΟΛΙΤΙΣΜΟΥ & ΘΡΗΣΚΕΥΜΑΤΩΝ
ΕΠΙΣΚΕΥΗ ΚΑΙ ΜΕΤΑΤΡΟΠΗ ΤΟΥ ΚΤΗΡΙΟΥ "ΑΡΕΘΟΥΣΑ"
ΣΤΗ ΧΑΛΚΙΔΑ ΣΕ ΔΙΑΧΡΟΝΙΚΟ ΜΟΥΣΕΙΟ

ΜΟΥΣΕΙΟΓΡΑΦΙΚΗ ΜΕΛΕΤΗ

ΣΤΑΘΙ ΜΕΛΕΤΗΣ
ΜΕΛΕΤΗ ΕΦΑΡΜΟΓΗΣ

ΣΧΕΔΙΑΣΤΗΣ ΜΕΛΕΤΗΣ ΕΦΑΡΜΟΓΗΣ
ΑΛΕΞΑΝΔΡΑ ΣΑΓΙΑ
ΑΡΧΙΤΕΚΤΟΝΟΣ ΣΧΕΔΙΑΣΤΗΣ
ΑΝΕΣΤΗ ΠΑΡΙΣΗ
ΑΡΧΙΤΕΚΤΟΝΟΣ ΣΧΕΔΙΑΣΤΗΣ
ΣΤΥΡΟΣ ΠΑΠΙΔΑΣ
ΑΡΧΙΤΕΚΤΟΝΟΣ ΣΧΕΔΙΑΣΤΗΣ
ΝΙΚΟΣ ΚΥΡΙΑΚΟΠΟΥΛΟΣ
ΑΡΧΙΤΕΚΤΟΝΟΣ ΣΧΕΔΙΑΣΤΗΣ

ΜΟΥΣΕΙΟΓΡΑΦΙΚΗ ΥΠΕΥΘΥΝΗ
ΠΑΡΗ ΚΑΛΑΦΑΡΑ
ΑΡΧΙΤΕΚΤΟΝΟΣ ΣΧΕΔΙΑΣΤΗΣ
ΜΑΡΙΑ - ΝΙΚΗ ΚΟΥΤΣΟΥΚΟΥ
ΑΡΧΙΤΕΚΤΟΝΟΣ ΜΟΥΣΕΙΟΛΟΓΟΣ
ΓΙΑΝΝΗΣ ΧΑΪΡΕΤΑΚΗΣ
ΑΡΧΙΤΕΚΤΟΝΟΣ

ΗΜΕΡΟΜΗΝΙΑ
ΑΠΡΙΛΙΟΣ 2018
ΑΝΑΘΕΣΗ

7-02

ΥΠΟΜΝΗΜΑ

- [101] Αριθμός εκθέματος
- [1-Κ01] Αριθμός κατασκευής
- [Ε-02] Αριθμός εποπτικής πινακίδας
- ← 40 → Στάση χώρου
- ↑ 1.200 ↓ Λιπομόριο κατασκευής

- Υπάρχον κτίριο
- Επιστάτο αυτομνημείο
- Αριθμός εποπτικής πινακίδας
- Χωροθέτηση ενόπλων - Κίνηση επισκεπτών
- Λιζόνα - επιστάτο
- Γενική ταύξη
- Γιατί
- Φιλοσοφικό σύμα

ΑΝΑ ΠΛΑΝΟΤΙΣ
1 - 1 - 01
1 - 1 - 01

Χωρικός Θυλάκας 7
Λατρεία

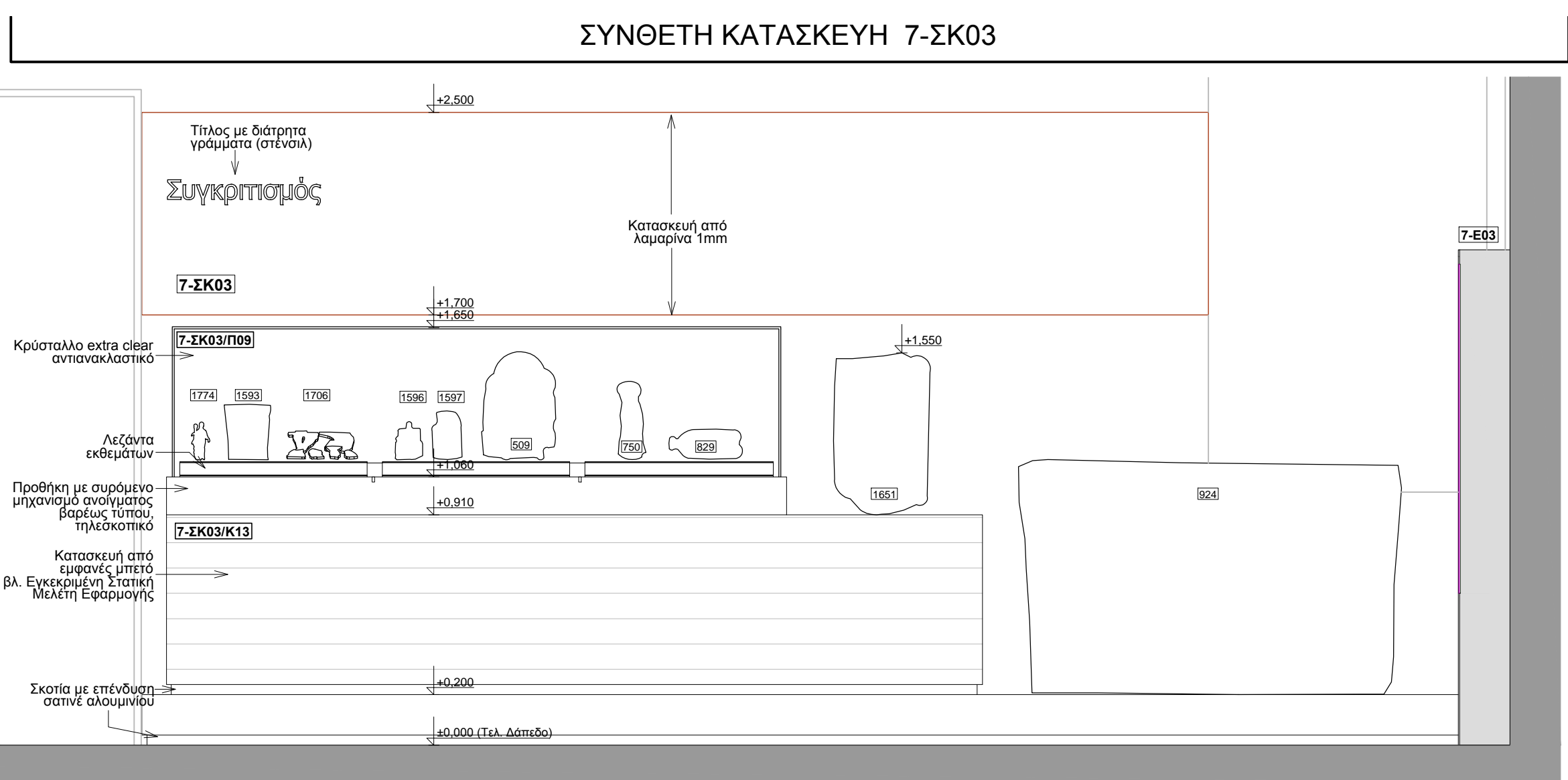

ΛΕΠΤ 7-151

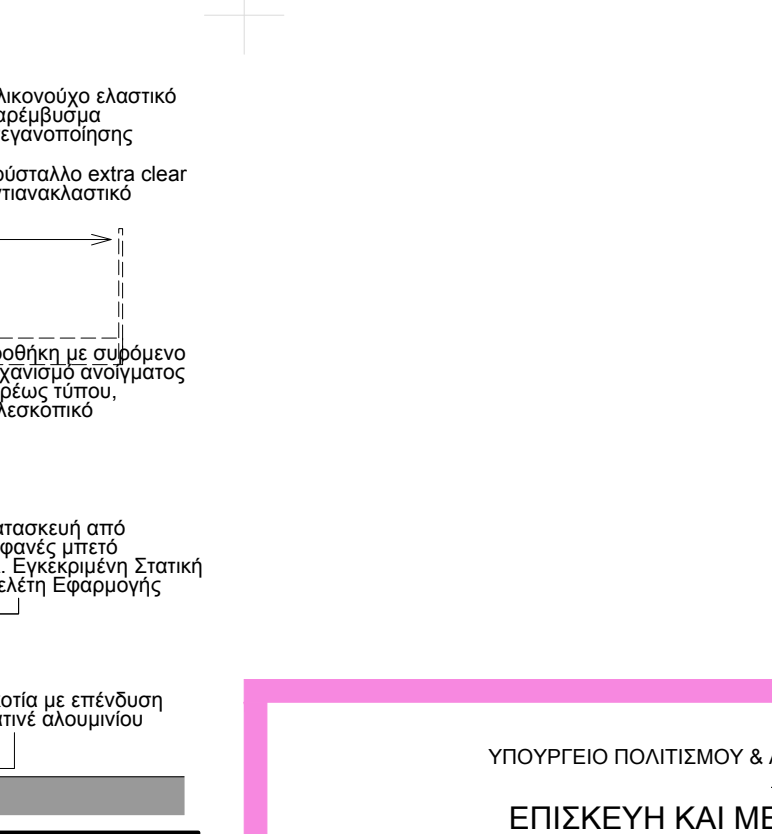
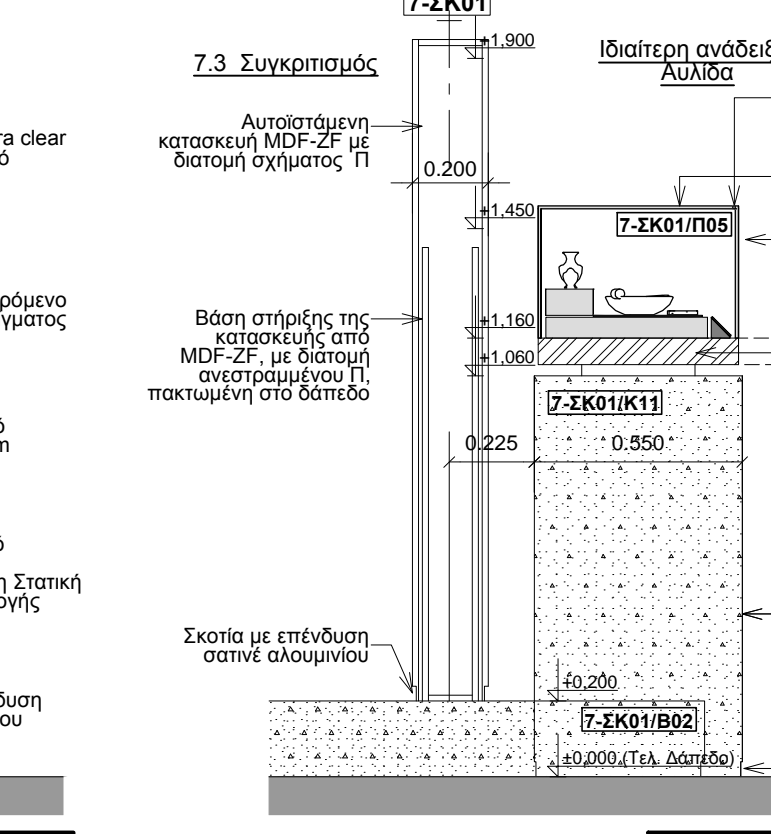
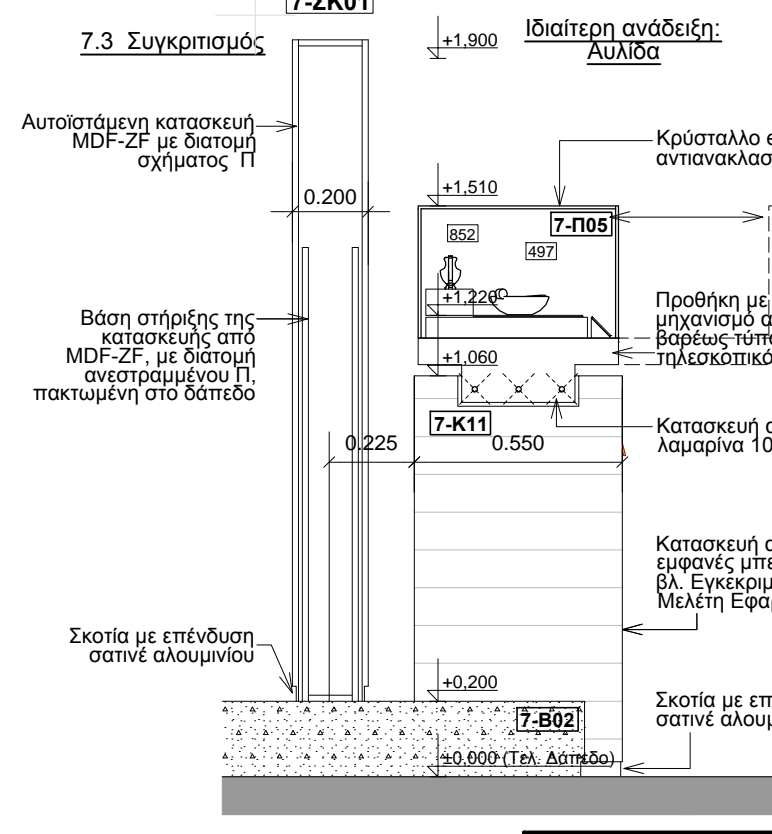
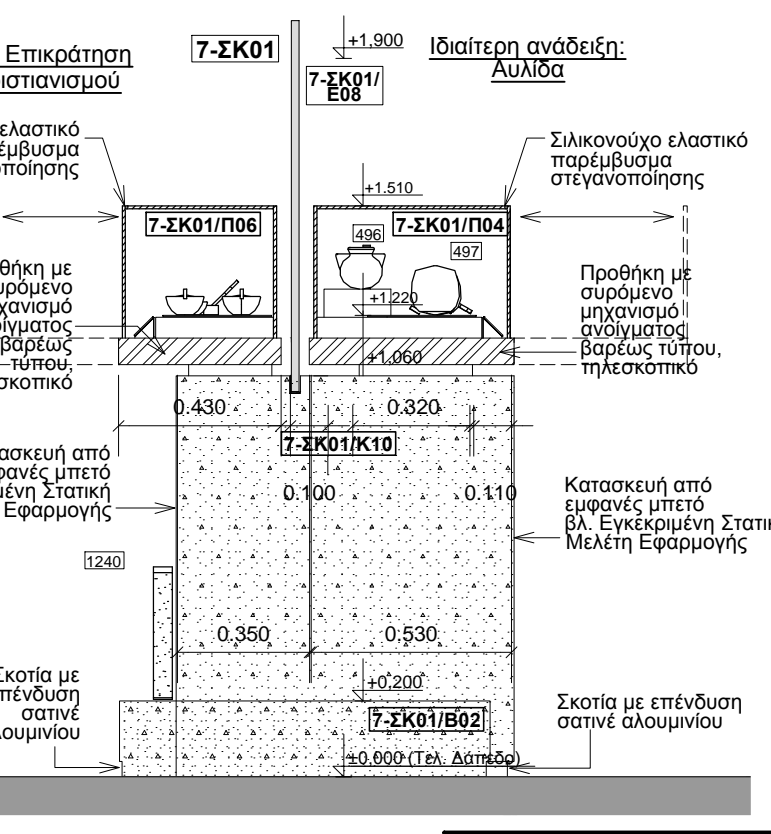
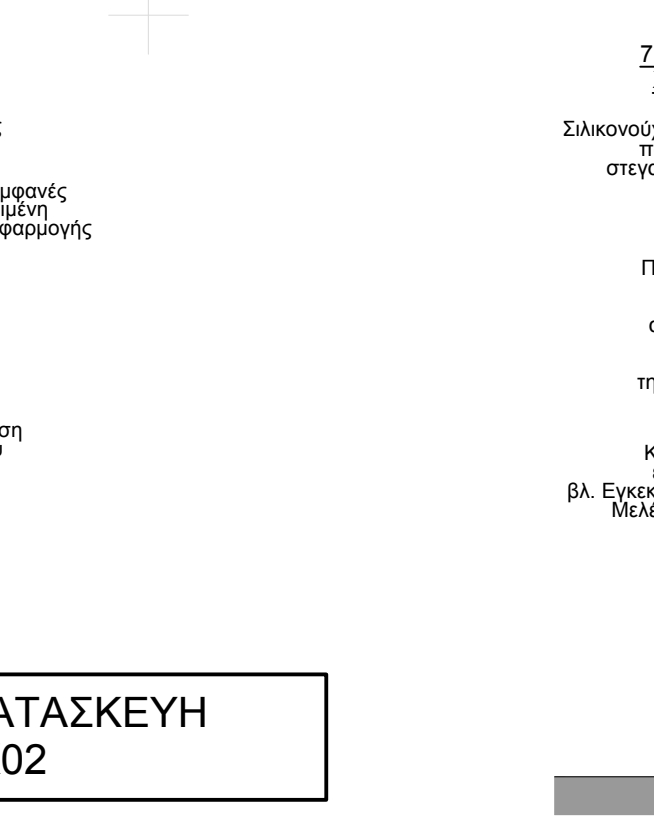
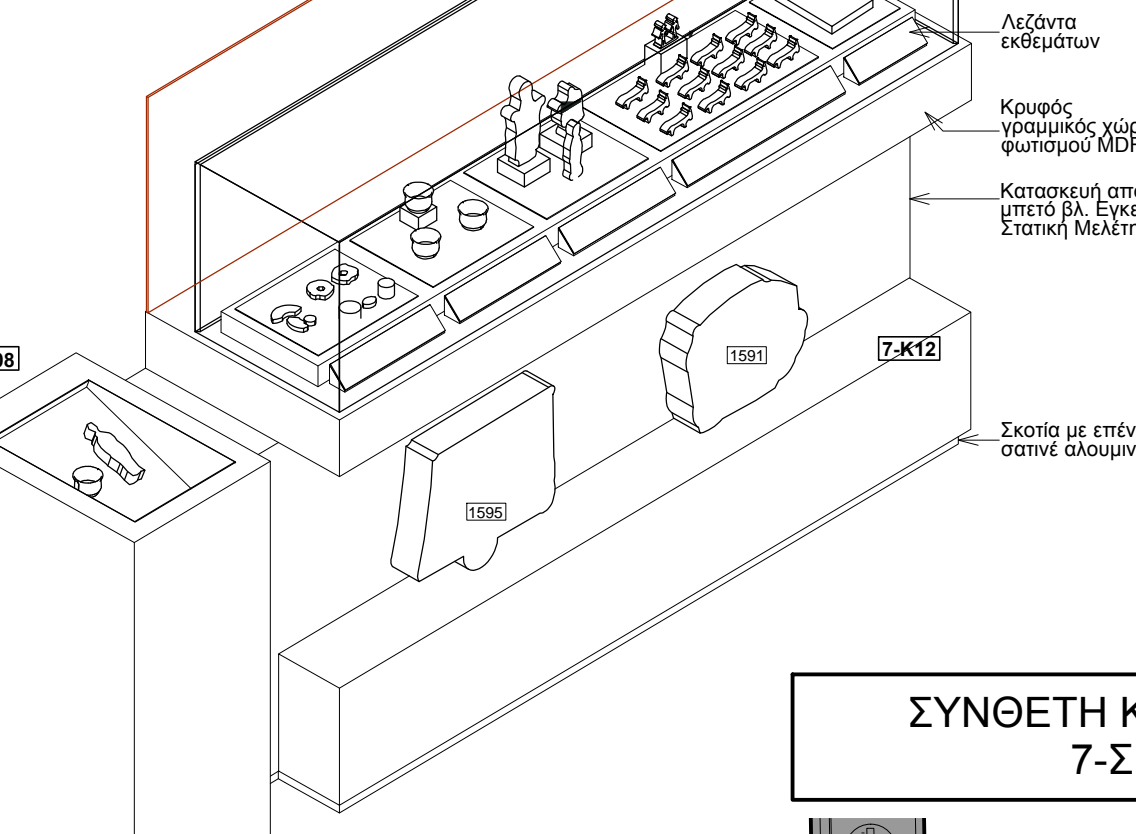
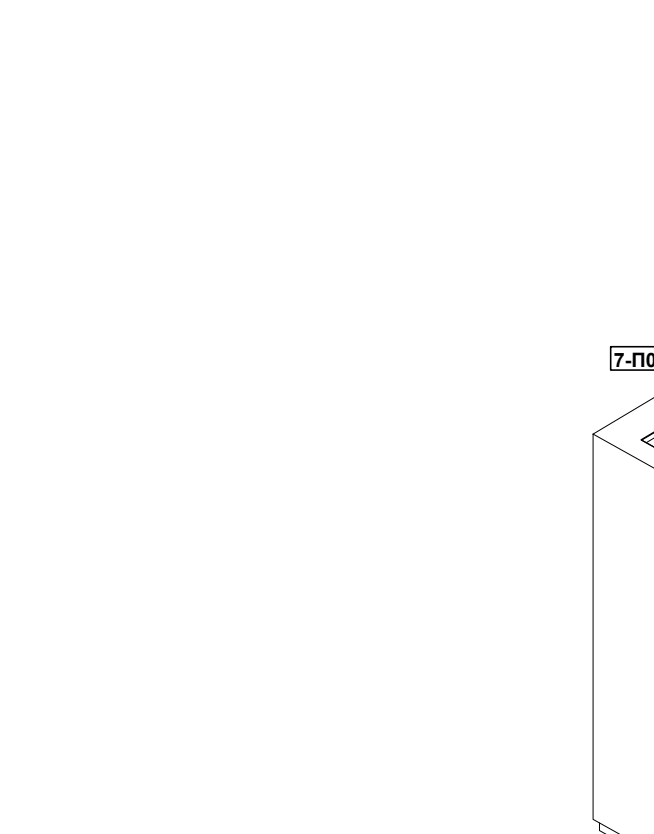
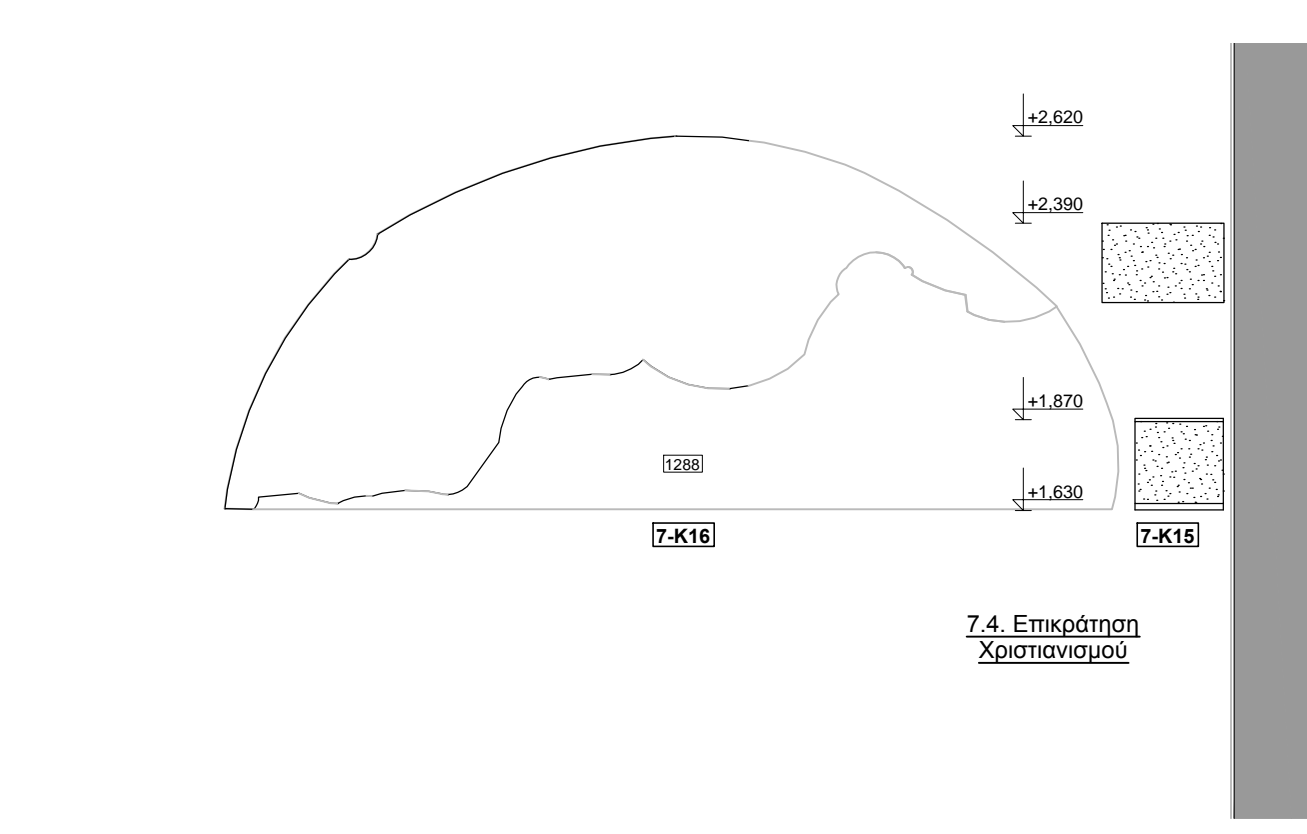
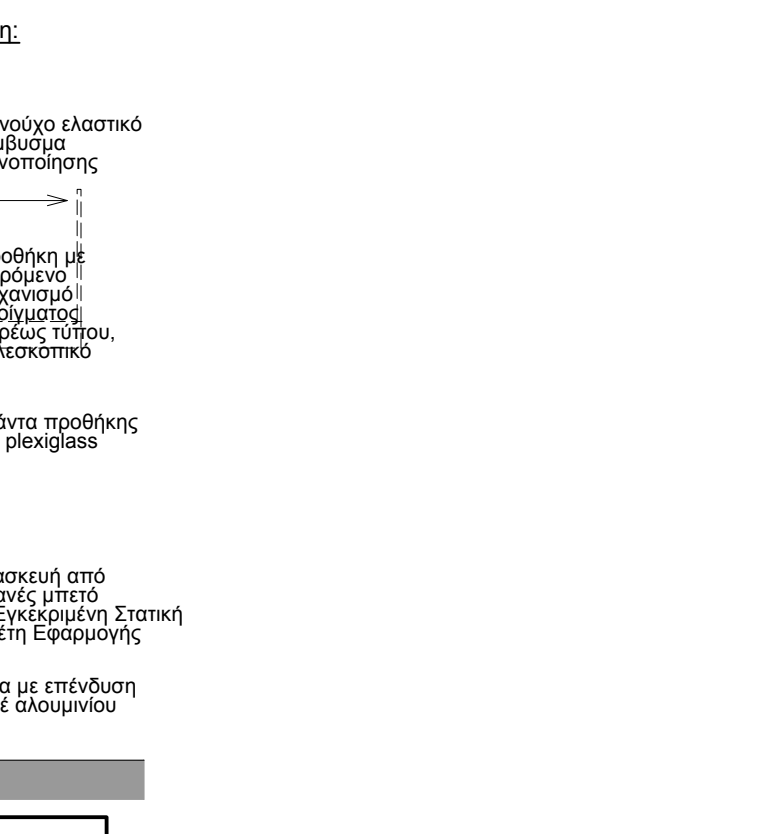
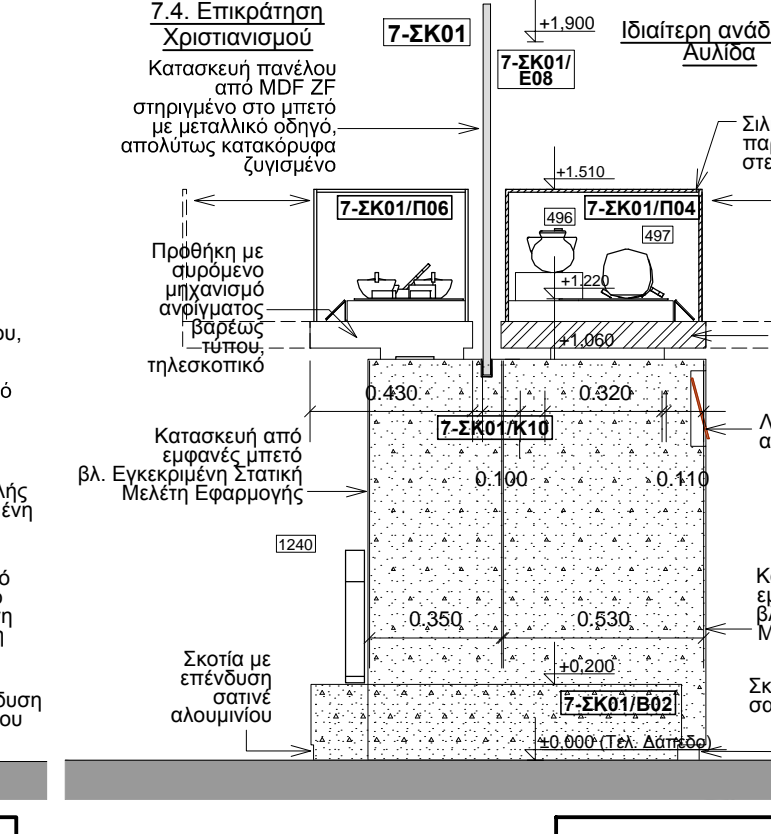
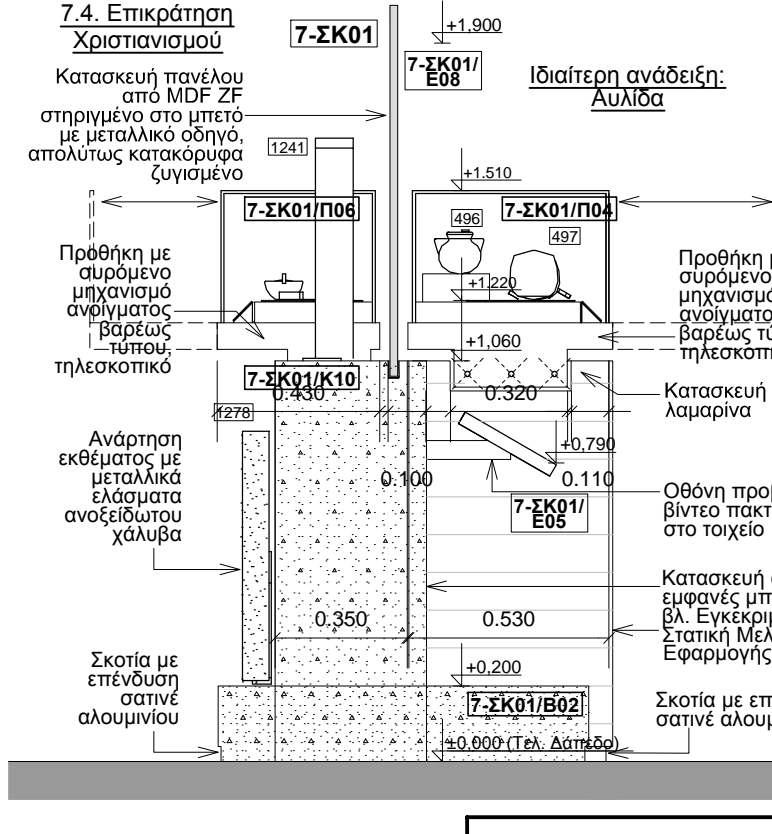
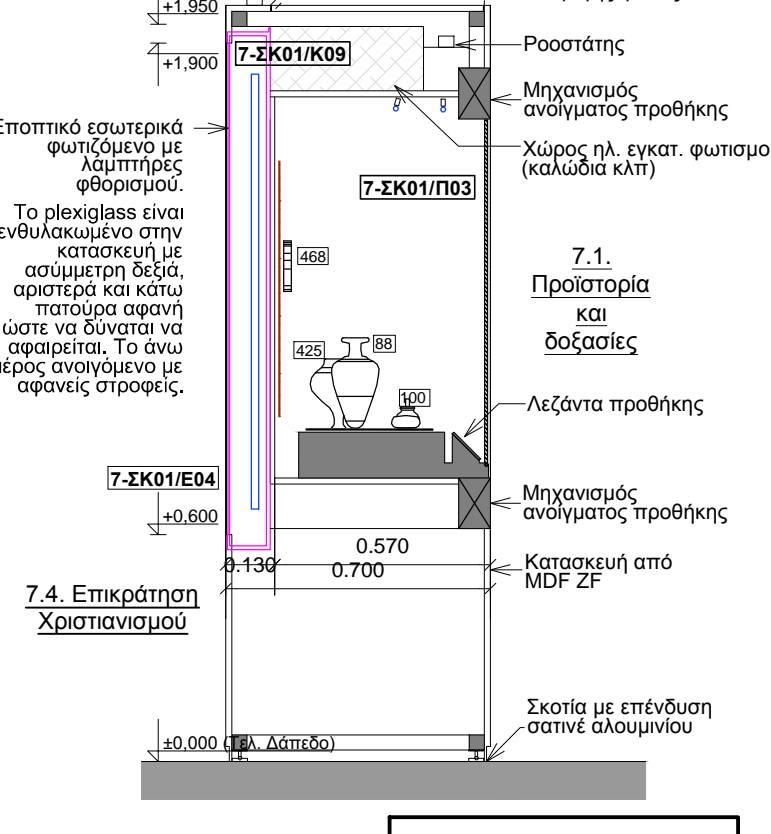
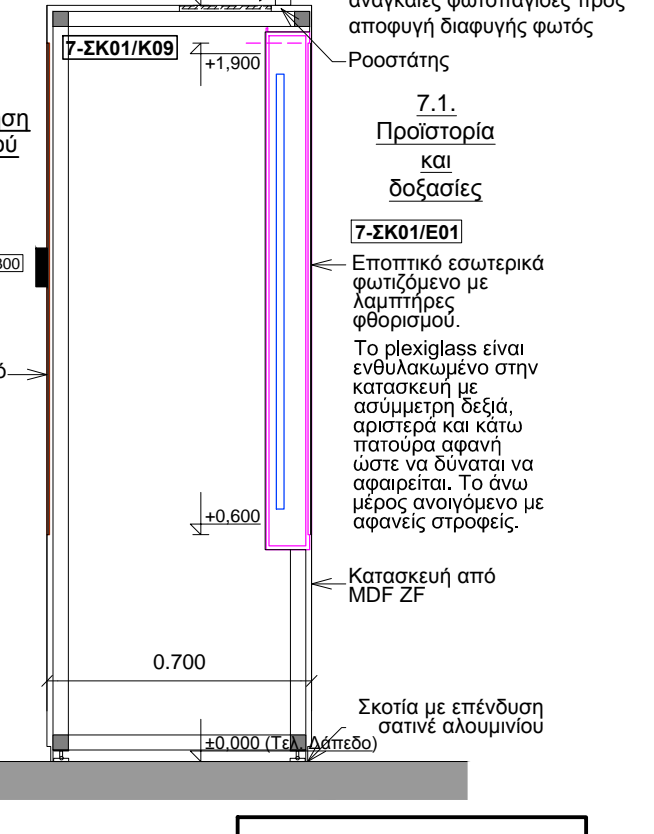
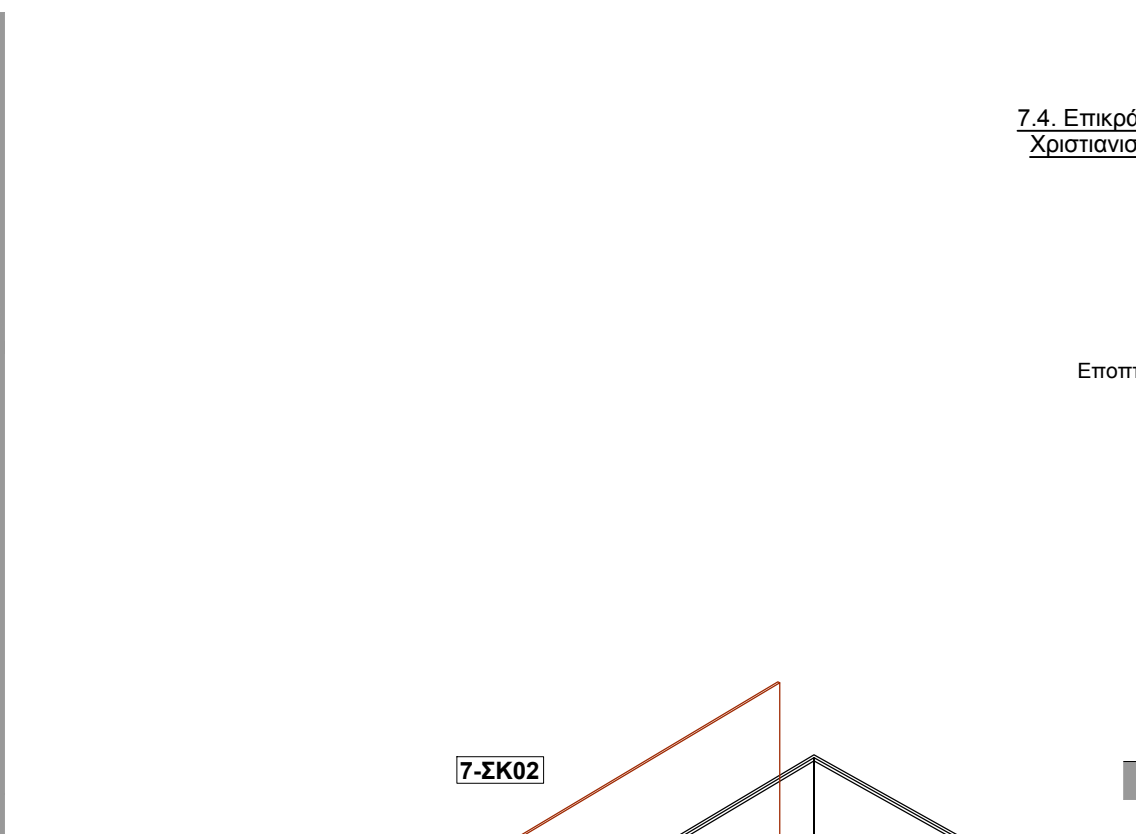
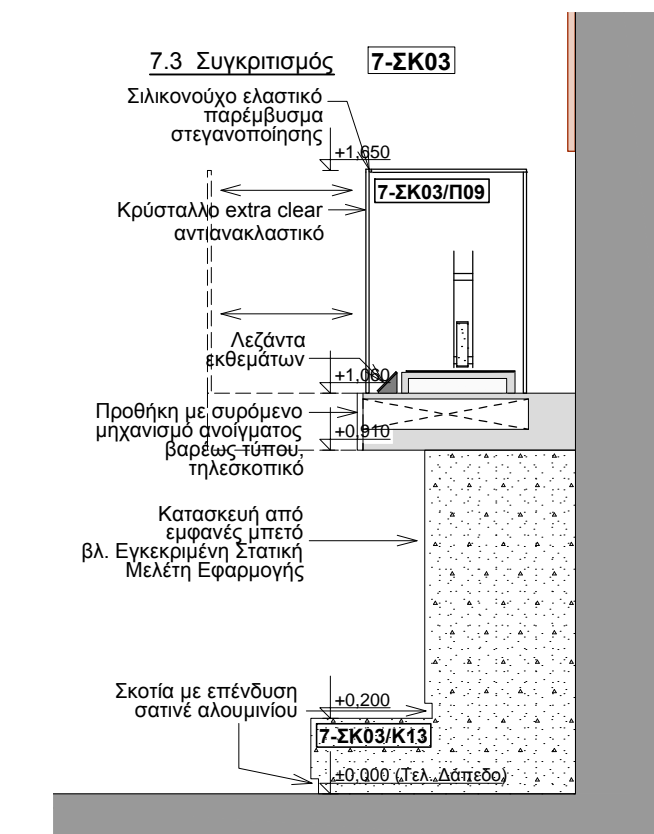
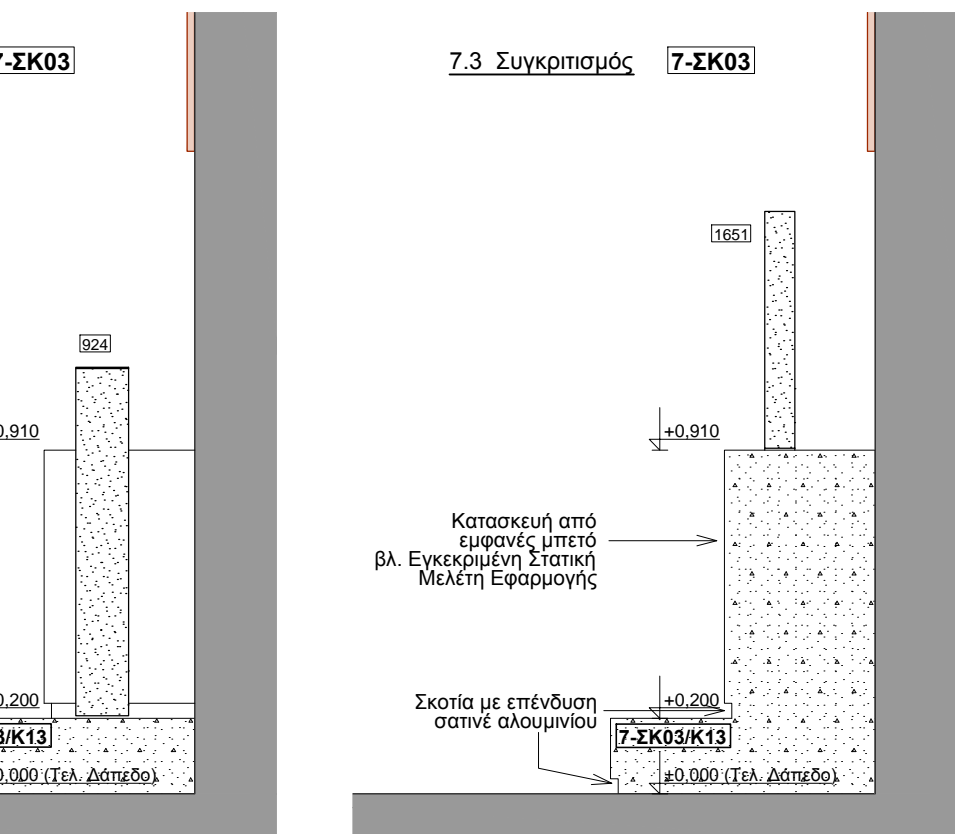
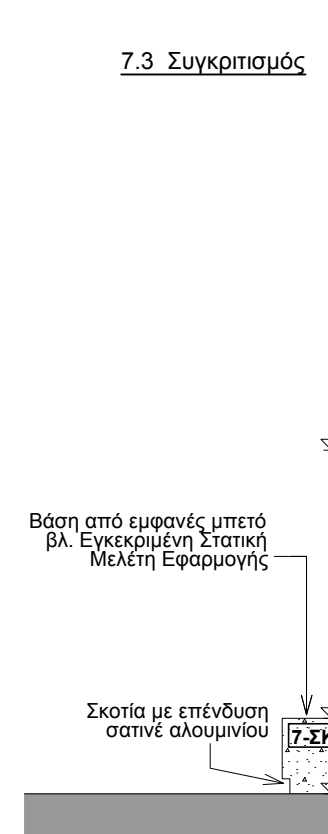
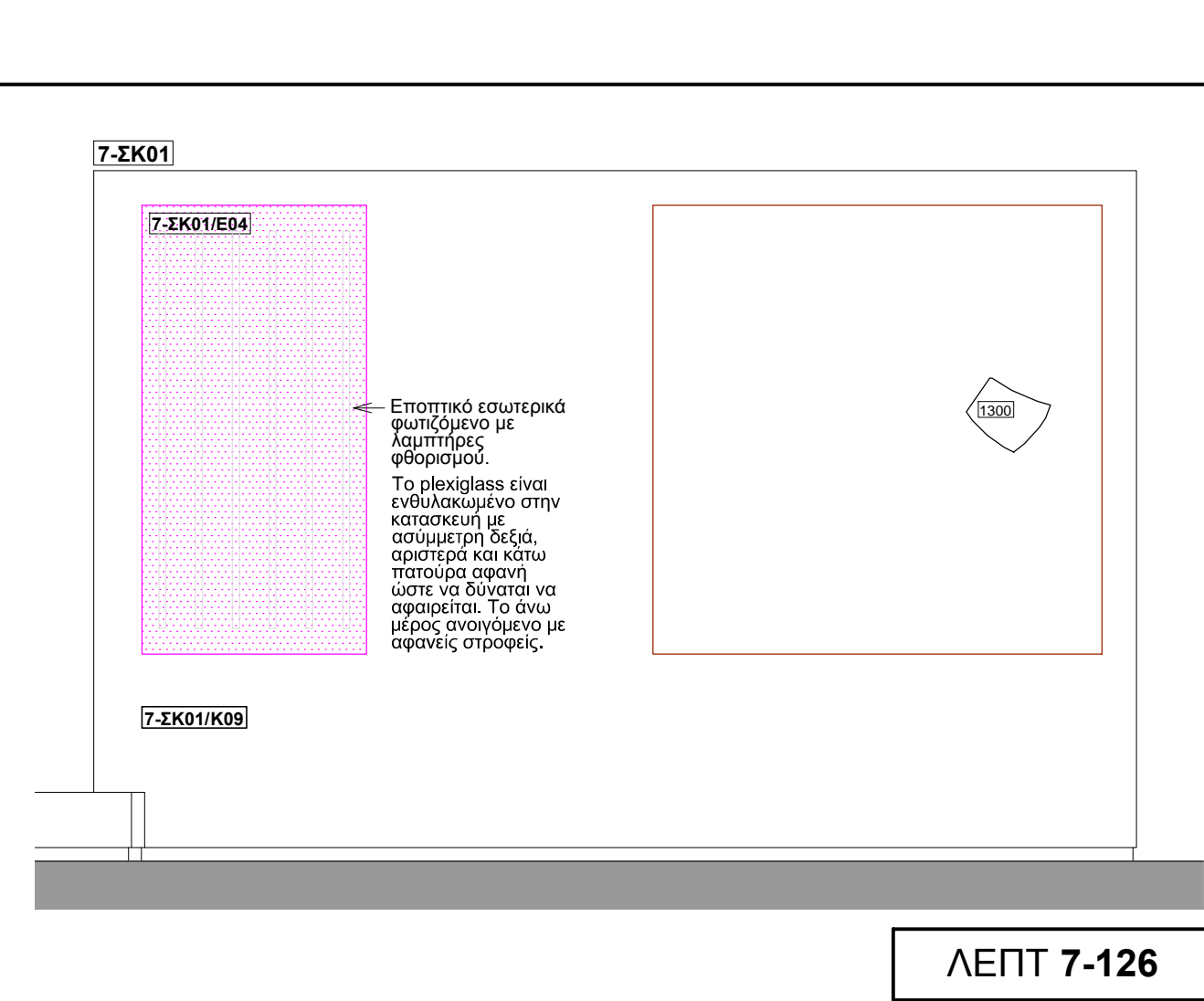
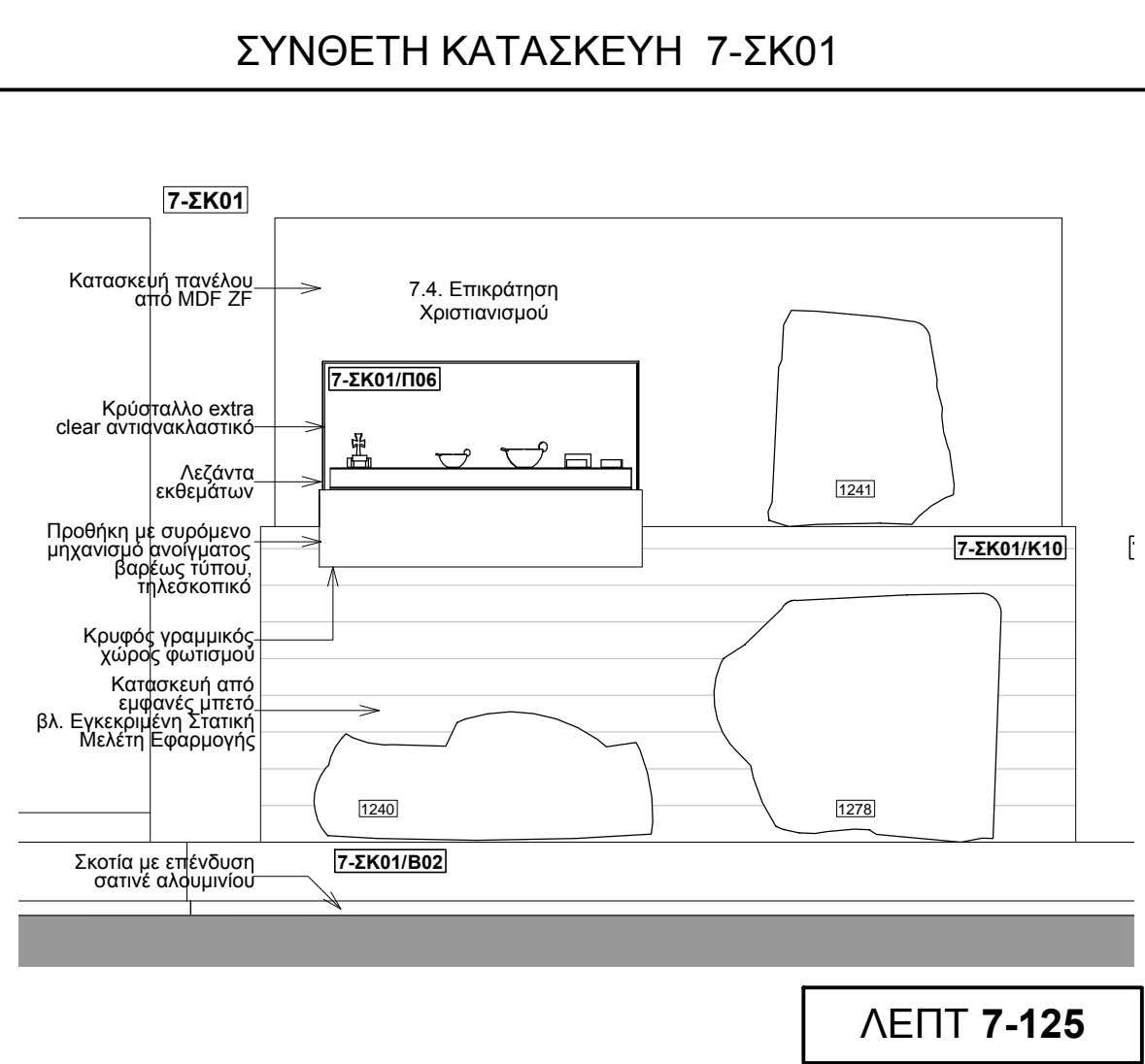
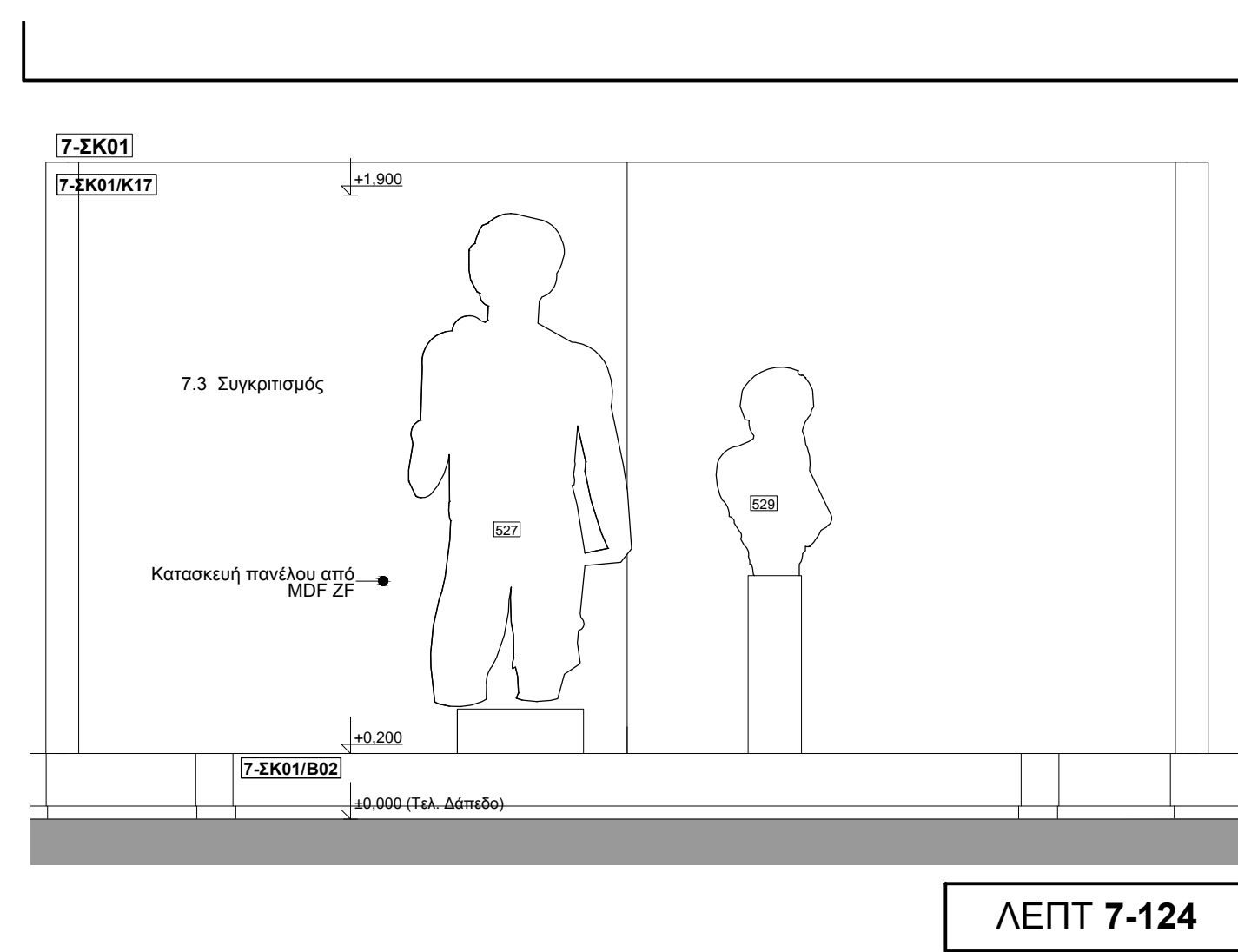

ΕΛΛΗΝΙΚΗ ΔΗΜΟΚΡΑΤΙΑ
 ΥΠΟΥΡΓΕΙΟ ΠΟΛΙΤΙΣΜΟΥ & ΑΘΛΗΤΙΣΜΟΥ ● ΕΦΟΡΕΙΑ ΑΡΧΑΙΟΤΗΤΩΝ ΕΥΒΟΙΑΣ
ΕΠΙΣΚΕΥΗ ΚΑΙ ΜΕΤΑΤΡΟΠΗ ΤΟΥ ΚΤΗΡΙΟΥ "ΑΡΕΘΟΥΣΙΑ" ΣΤΗ ΧΑΛΚΙΔΑ ΣΕ ΔΙΑΧΡΟΝΙΚΟ ΜΟΥΣΕΙΟ

ΜΟΥΣΕΙΟΓΡΑΦΙΚΗ ΜΕΛΕΤΗ

ΣΤΑΘΙΟ ΜΕΛΕΤΗΣ
ΜΕΛΕΤΗ ΕΦΑΡΜΟΓΗΣ

ΧΡΩΜΑΤΙΣΜΟΣ ΜΕΛΕΤΗΣ ΕΦΑΡΜΟΓΗΣ
 ΑΡΧΙΤΕΚΤΟΝΙΚΟΣ ΣΧΕΔΙΑΣΜΟΣ
 ΑΝΕΙΣΤΗΤΗ ΠΛΑΝΙΣΤΗ ΑΡΧΙΤΕΚΤΟΝΙΚΟΝ ΜΗΧΑΝΙΚΟΝ
ΝΙΚΟΣ ΚΥΡΙΑΚΟΠΟΥΛΟΣ
 ΑΡΧΙΤΕΚΤΟΝΙΚΟΝ ΜΗΧΑΝΙΚΟΝ
 ΠΛΑΤΗ ΚΑΛΑΜΑΡΑ
 ΑΡΧΙΤΕΚΤΟΝΙΚΟΣ ΜΟΥΣΕΙΟΛΟΓΟΣ
ΠΑΝΝΗΣ ΧΑΙΡΕΤΑΚΗΣ
 ΜΟΥΣΕΙΟΛΟΓΟΣ

ΘΕΜΑ ΣΧΕΔΙΟΥ
ΛΑΤΡΕΙΑ - ΣΥΝΘΕΤΕΣ ΚΑΤΑΣΚΕΥΕΣ 7-ΣΚ02, 7-ΣΚ03, 7-ΣΚ04: ΚΑΤΟΨΗ - ΤΟΜΕΣ - ΟΨΕΙΣ

ΚΛΙΜΑΚΑ 1:20

7-03

ΑΠΡΙΛΙΟΣ 2018

ΥΠΟΜΝΗΜΑ
 [02] Αριθμός εκθιμάτων
 [1-K0] Αριθμός κατασκευής
 [1-E0] Αριθμός εποπτικής πινακίδας
 +0.40 Στάθμη χώρου
 +0.00

Υπάρχον κέλυφος κτηρίου
 Χωροθέτηση εννοιών - κινητή επισκεπτή
 Λείοντα - εποπτικό
 Γραφή
 Φωτιστικό σώμα

Τ1-1/ Γενική τμήση
 1:500
 Λεπτομέρεια κατασκευής